

Pregão Eletrônico nº 078/2018 - SEUMA
Processo nº P023315/2018
Número Banco do Brasil: 720720

A Secretaria do Urbanismo e Meio Ambiente, por intermédio do pregoeiro e dos membros da equipe de apoio designados pelo ato 523/2017 - SECOG torna público que realizará licitação na modalidade PREGÃO, para REGISTRO DE PREÇO, na forma Eletrônica.

1. DO TIPO: MENOR PREÇO ITEM.

2. DA FORMA DE FORNECIMENTO: POR DEMANDA.

3. DA BASE LEGAL: Lei Federal nº 10.520, de 17 de Julho de 2002; Lei Complementar nº 123, de 14 de dezembro de 2006; Decreto Federal 5.450, de 31 de maio de 2005; Decreto Federal 7.892 de 23 de janeiro de 2013; Decreto Municipal nº 785 de 30 de setembro de 2005; Decreto Municipal nº 1886 de 07 de junho de 2017; Decreto Municipal nº 2.018 de 12 de abril de 2018; e, subsidiariamente, a Lei Federal nº 8.666, de 21 de Junho de 1 993, com suas alterações, e do disposto no presente Edital e seus anexos.

4. OBJETO: Registro de preços para futura e eventual contratação de empresa especializada para prestação de serviços, com fornecimento de materiais e mão de obra, para fornecimento e instalação de lixeiras subterrâneas para coleta seletiva de resíduos sólidos nas praças e lugares estratégicos de Sobral, conforme quantitativos e especificações contidas no anexo I deste Edital.

5. DO ACESSO AO EDITAL E DO LOCAL DE REALIZAÇÃO

5.1 O Edital está disponível gratuitamente nos sítios www.sobral.ce.gov.br, campo: SERVIÇOS/LICITAÇÕES; ou no portal do Banco do Brasil, www.licitacoes-e.com.br.

5.2. O certame será realizado por meio do sistema do Banco do Brasil, no endereço eletrônico www.licitacoes-e.com.br.

6. DAS DATAS E HORÁRIOS DO CERTAME

6.1. INÍCIO DO ACOLHIMENTO DAS PROPOSTAS: 24 DE MAIO DE 2018 ÀS 08:00 H

6.2. DATA DE ABERTURA DAS PROPOSTAS: 13 DE JUNHO DE 2018 ÀS 08:15 H

6.3. INÍCIO DA SESSÃO DE DISPUTA DE PREÇOS: 13 DE JUNHO DE 2018 ÀS 09:00 H

6.4. REFERÊNCIA DE TEMPO: Para todas as referências de tempo utilizadas pelo sistema será observado o horário de Brasília/DF.

6.5. Na hipótese de não haver expediente ou ocorrendo qualquer fato superveniente que impeça a realização do certame na data prevista, a sessão será remarcada, para no mínimo 48h (quarenta e oito horas) a contar da respectiva data.

7. DO ENDEREÇO E HORÁRIO PARA A ENTREGA DE DOCUMENTAÇÃO

7.1. Edifício Sede da Prefeitura Municipal de Sobral, na Rua Viriato de Medeiros, 1.250, 4º Andar, Centro, Município de Sobral, CEP: 62.011-065.

7.2. Conter no anverso do envelope o nome do pregoeiro, número do pregão e o nome do órgão.

7.3. Horário de expediente da Prefeitura Municipal de Sobral: das 8h às 12h e das 13h às 17h.

8. DOS RECURSOS ORÇAMENTÁRIOS

8.1. As despesas decorrentes da Ata de Registro de Preços correrão pela fonte de recursos da Secretaria do Urbanismo e Meio Ambiente, a ser informada quando da lavratura do instrumento de contrato.

9. DA PARTICIPAÇÃO

9.1. Poderá participar desta licitação toda e qualquer pessoa física e jurídica idônea cuja natureza seja compatível com o objeto licitado.

9.1.1. Os interessados em participar deste certame deverão estar credenciados junto ao sistema do Banco do Brasil S.A.

9.1.1.1. As regras para credenciamento estarão disponíveis no sítio constante no subitem 5.2 deste edital.

9.2 O item 01 será de **ampla disputa**. Será garantida aos licitantes microempresas, empresas de pequeno porte e cooperativas que se enquadrem nos termos do art. 34, da Lei Federal nº 11.488/2007, como critério de desempate, preferência de contratação nos termos previsto na Seção I do Capítulo V da Lei Complementar nº 123/2006 e alterações introduzidas pela lei complementar 147/2014.

9.3. Tratando-se de microempresas, empresas de pequeno porte e as cooperativas que se enquadrem nos termos do art. 34, da Lei Federal nº 11.488/2007, e que não se encontram em qualquer das exclusões relacionadas no § 4º do artigo 3º da Lei Complementar nº 123/2006 e alterações introduzidas pela lei complementar 147/2014, deverão declarar no Sistema do Banco do Brasil o exercício de preferência previsto em Lei.

9.4. A participação implica a aceitação integral dos termos deste edital.

9.5. É vedada a participação de pessoa física e de pessoa jurídica nos seguintes casos:

9.5.1. Sob a forma de consórcio, qualquer que seja sua constituição.

9.5.2. Que tenham em comum um ou mais sócios cotistas e/ou prepostos com procuração.

9.5.3. Que estejam em estado de insolvência civil, processo de falência, recuperação judicial ou extrajudicial, dissolução, fusão, cisão, incorporação e liquidação.

9.5.4. Impedidas de licitar e contratar com a Administração.

9.5.5. Suspensas temporariamente de participar de licitação e impedidas de contratar com a Administração.

9.5.6. Declaradas inidôneas pela Administração Pública, enquanto perdurarem os motivos determinantes desta condição.

9.5.7. Servidor público ou empresas cujos dirigentes, gerentes, sócios ou componentes de seu quadro sejam funcionários ou empregados públicos da entidade contratante ou responsável pela licitação.

9.5.8. Estrangeiras não autorizadas a comercializar no país.

9.5.9. Cujo estatuto ou contrato social não inclua no objetivo social da empresa atividade compatível com o objeto do certame.

10. DA FORMA DE APRESENTAÇÃO DA PROPOSTA ELETRÔNICA

10.1. Os licitantes deverão enviar suas propostas até a data e hora designadas para a abertura delas, consignando o **preço global do item**, incluídos todos os custos diretos e indiretos, de acordo com o especificado neste edital.

10.1.1. O campo "Informações Adicionais" poderá ser utilizado a critério do licitante.

10.2. Os licitantes poderão retirar ou substituir as propostas por eles apresentadas, até o término do prazo para recebimento.

11. DA ABERTURA E ACEITABILIDADE DAS PROPOSTAS

11.1. Abertas as propostas, o pregoeiro fará as devidas verificações, avaliando a aceitabilidade das mesmas. Caso ocorra alguma desclassificação, deverá ser fundamentada e registrada no sistema.

11.2. Os preços deverão ser expressos em reais, com até 02 (duas) casas decimais em seus valores globais.

11.3. O sistema ordenará automaticamente as propostas classificadas pelo pregoeiro e somente estas participarão da etapa de lances.

12. DA ETAPA DE LANCES

12.1. O pregoeiro dará início à etapa competitiva no horário previsto no subitem 6.3, quando, então, os licitantes poderão encaminhar lances.

12.2. Para efeito de lances, será considerado o **valor global do item**.

12.2.1. Os licitantes poderão ofertar lances sucessivos, desde que **inferiores** ao seu último lance registrado no sistema, ainda que este seja maior que o menor lance já ofertado por outro licitante.

12.2.2. Em caso de dois ou mais lances de igual valor, prevalece aquele que for recebido e registrado em primeiro lugar.

12.3. Durante a sessão pública de disputa, os licitantes serão informados, em tempo real, do valor do **menor** lance registrado. O sistema não identificará o autor dos lances ao pregoeiro nem aos demais participantes.

12.4. No caso de desconexão entre o pregoeiro e o sistema no decorrer da etapa competitiva, o sistema poderá permanecer acessível à recepção dos lances, retornando o pregoeiro, quando possível, sem prejuízos dos atos realizados.

12.4.1. Quando a desconexão persistir por tempo superior a 10 (dez) minutos, a sessão será suspensa, sendo reiniciada somente após comunicação expressa do pregoeiro aos participantes, através de mensagem no sistema, divulgando data e hora da reabertura da sessão.

12.5. A etapa inicial de lances será encerrada pelo pregoeiro, seguida do tempo randômico, que poderá ser de 1 (um) segundo a 30 (trinta) minutos, aleatoriamente determinado pelo sistema eletrônico.

12.6. Transcorrido o tempo randômico, o sistema detectará a existência de situação de empate ficto. Em cumprimento ao que determina a Lei Complementar nº 123/2006 e alterações introduzidas pela lei complementar 147/2014, a microempresa, a empresa de pequeno porte e a cooperativa que se enquadre nos termos do art. 34, da Lei Federal nº 11.488/2007 e que ofertou lance de até 5% (cinco por cento) superior ao menor preço da arrematante que não se enquadre nessa situação de empate, será convocada pelo pregoeiro, na sala de disputa, para, no prazo de 5 (cinco) minutos, utilizando-se do direito de preferência, ofertar novo lance inferior ao melhor lance registrado, sob pena de preclusão.

12.6.1. Não havendo manifestação do licitante, o sistema verificará a existência de outro em situação de empate, realizando o chamado de forma automática. Não havendo outra situação de empate, o sistema emitirá mensagem, cabendo ao pregoeiro dar por encerrada a disputa do lote.

12.7. O sistema informará a proposta de menor preço ao encerrar a fase de disputa.

13. DO LICITANTE ARREMATANTE

13.1. O pregoeiro poderá negociar exclusivamente pelo sistema, em campo próprio, a fim de obter melhor preço.

13.2. A partir de sua convocação, o arrematante deverá:

13.2.1. O pregoeiro poderá negociar exclusivamente pelo sistema, em campo próprio, a fim de obter melhor preço.

13.2.2. A partir de sua convocação, o arrematante deverá:

13.2.2.1. A partir da sua convocação, o arrematante deverá encaminhar no prazo de **até 24 (vinte e quatro) horas para o e-mail (celic@sobral.ce.gov.br)**, a proposta de preços com os respectivos valores readequados ao último lance.

13.2.2.2. Remeter, em conformidade com o item 7 deste edital, o original da proposta escrita com os documentos de habilitação, em até 48 horas.

13.2.2.3. O licitante que efetuar a entrega da proposta escrita e, quando for o caso, os seus anexos, em conformidade com o item 7 deste edital e no prazo de até 24 (vinte e quatro) horas, fica dispensado de enviá-la por e-mail.

13.3. O envio da documentação por meio eletrônico não prescinde a entrega desta por escrito, cuja postagem deverá ser comprovada, sempre que solicitado, por meio de instrumento capaz de identificar a hora e data de envio ou permitir seu rastreamento via internet.

13.4. O descumprimento dos prazos acima estabelecidos é causa de desclassificação do licitante, sendo convocado o licitante subsequente, e assim sucessivamente, observada a ordem de classificação.

14. DA PROPOSTA COMERCIAL

14.1. A proposta deverá ser apresentada, em 01 (uma) via, sendo uma original, com os preços ajustados ao menor lance, nos termos do Anexo II deste Edital, devendo a última folha vir assinada obrigatoriamente pelo representante legal do licitante, em linguagem clara e concisa, sem emendas, rasuras ou entrelinhas, com as especificações dos serviços, quantitativos e demais informações relativas ao serviço ofertado.

14.2. Prazo de validade não inferior a 60 (sessenta) dias, contados a partir da data da sua emissão.

14.3. Após a apresentação da proposta não caberá desistência, sob pena de aplicação das punições previstas na cláusula "DAS SANÇÕES ADMINISTRATIVAS" deste Edital.

15. DA HABILITAÇÃO

15.1. DA HABILITAÇÃO JURÍDICA – PESSOA JURÍDICA

15.1.1. Registro comercial quando se tratar de **EMPRESA INDIVIDUAL**;

15.1.2. Ato Constitutivo, Estatuto ou Contrato Social em vigor, acompanhado de suas alterações, ou o Contrato Social Consolidado, devidamente registrado quando se tratar de **SOCIEDADES COMERCIAIS**.

15.1.3. Ato Constitutivo, Estatuto ou Contrato Social em vigor, acompanhado de suas alterações, ou o Contrato Social Consolidado, devidamente registrado e acompanhado de documentos de eleição de seus administradores quando se tratar de **SOCIEDADES POR AÇÕES**.

15.1.4. Inscrição ou ato constitutivo acompanhado de prova da diretoria em exercício quando se tratar de **SOCIEDADES CIVIS**.

15.1.5. Decreto de autorização e ato de registro ou autorização para funcionamento expedido pelo órgão competente, quando a atividade assim o exigir, quando se tratar de **EMPRESAS OU SOCIEDADE ESTRANGEIRA EM FUNCIONAMENTO NO PAÍS.**

15.2. DA HABILITAÇÃO FISCAL E TRABALHISTA

15.2.1. Inscrição no Cadastro Nacional de Pessoa Jurídica (CNPJ);

15.2.2. Certidão Negativa de Débitos Municipais;

15.2.3. Certidão Negativa de Débitos Estaduais;

15.2.4. Certidão Conjunta Negativa de Débitos Relativos a Tributos Federais e à Dívida Ativa da União, abrangendo inclusive os débitos relativos ao INSS;

15.2.5. Certificado de Regularidade do FGTS (CRF);

15.2.6. Certidão Negativa de Débitos Trabalhistas.

15.3. DA QUALIFICAÇÃO TÉCNICA

15.3.1. Comprovação de aptidão para desempenho de atividade pertinente e compatível em características com o objetivo da licitação, mediante apresentação de atestado(s) fornecido(s) por pessoa(s) jurídica(s) de direito público e privado.

15.3.2. Fica facultado aos licitantes a apresentação de contrato ou instrumento hábil que comprove a prestação do serviço objeto do atestado de capacidade técnica mencionado no item anterior.

15.3.3. Caso o(s) atestado(s), certidão(ões) ou declaração(ões) não explicitem com clareza os serviços prestados, este(s) deverá(ão) ser acompanhado do respectivo contrato ou instrumento congênere que comprove o objeto da contratação.

15.3.4. Caso a apresentação do(s) atestado(s), certidão(ões) ou declaração(ões) não sejam suficientes para o convencimento do pregoeiro, promover-se-á diligência para a comprovação da capacidade técnica, como preconiza o art. 43, 3º da lei 8.666/93, em aplicação subsidiária à Lei 10.520/2002 e Decreto Municipal 785/2005.

15.4. DA QUALIFICAÇÃO ECONÔMICO-FINANCEIRA

15.4.1. Certidão negativa de falência, recuperação judicial ou extrajudicial, expedida pelo distribuidor judicial da sede da pessoa jurídica ou certidão negativa de execução patrimonial expedida no domicílio da pessoa física.

15.5. DA REGULARIZAÇÃO DO TRABALHO INFANTIL

15.5.1. O licitante deverá apresentar documento, relativo ao cumprimento do disposto no inciso XXXIII do art. 7º da Constituição Federal e na Lei Federal nº 9.854/1999, conforme Anexo III - DECLARAÇÃO RELATIVA AO TRABALHO DE EMPREGADO MENOR.

15.6. Os documentos de habilitação deverão ser apresentados da seguinte forma:

15.6.1. Obrigatoriamente, da mesma sede, ou seja, se da matriz, todos da matriz, se de alguma filial, todos da mesma filial, com exceção dos documentos que são válidos tanto para matriz como para todas as filiais. O contrato será celebrado com a sede que apresentou a documentação.

15.6.2. O documento obtido através de *sítios* oficiais, que esteja condicionado à aceitação via internet, terá sua autenticidade verificada pelo pregoeiro.

15.6.3. Caso haja documento redigido em idioma estrangeiro, o mesmo somente será considerado se acompanhado da versão em português, firmada por tradutor juramentado.

15.6.4. Dentro do prazo de validade. Na hipótese de o documento não constar expressamente o prazo de validade, este deverá ser acompanhado de declaração ou regulamentação do órgão emissor que disponha sobre sua validade. Na ausência de tal declaração ou regulamentação, o documento será considerado válido pelo prazo de 90 (noventa) dias, contados a partir da data de sua emissão, quando se tratar de documentos referentes à habilitação fiscal e econômico-financeira.

15.6.5. Em original ou por qualquer processo de reprografia autenticada. Caso a documentação tenha sido emitida pela internet, só será aceita após a confirmação de sua autenticidade.

15.7. OUTRAS DISPOSIÇÕES

15.7.1. Havendo restrição quanto à regularidade fiscal e trabalhista da microempresa, da empresa de pequeno porte ou da cooperativa que se enquadre nos termos do art. 34, da Lei Federal nº 11.488/2007, será assegurado o prazo de 05 (cinco) dias úteis, contados a partir de declarado o vencedor, para a regularização do(s) documento(s), podendo tal prazo ser prorrogado por igual período, conforme dispõe a Lei Complementar nº 123/2006.

15.7.2. A não comprovação da regularidade fiscal e trabalhista, até o final do prazo estabelecido, implicará na decadência do direito, sem prejuízo das sanções cabíveis, sendo facultado ao pregoeiro convocar os licitantes remanescentes, por ordem de classificação.

16. DOS CRITÉRIOS DE JULGAMENTO

16.1. Para julgamento das propostas será adotado o critério de **MENOR PREÇO** por **item**, observadas todas as condições definidas neste Edital.

16.2. Se a proposta de menor preço não for aceitável, ou, ainda, se o licitante desatender às exigências habilitatórias, o pregoeiro examinará a proposta subsequente, verificando sua compatibilidade e a habilitação do participante, na ordem de classificação, e assim sucessivamente, até a apuração de uma proposta que atenda a este edital.

16.2.1. O licitante remanescente que esteja enquadrado no percentual estabelecido no art. 44, §2º, da Lei Complementar nº 123/2006, no dia e hora designados pelo pregoeiro, será convocado na ordem de classificação, no “chat de mensagem”, para ofertar novo lance inferior ao melhor lance registrado no **ITEM**, para, no prazo de 05 (cinco) minutos, utilizar-se do direito de preferência.

16.3. Serão desclassificadas as propostas comerciais:

16.3.1. Em condições ilegais, omissões, ou conflitos com as exigências deste edital.

16.3.2. Com preços superiores aos praticados no mercado, ou comprovadamente **inexequíveis**.

16.4. A desclassificação será sempre fundamentada e registrada no sistema.

17. DOS PEDIDOS DE ESCLARECIMENTOS E IMPUGNAÇÕES

17.1. Os pedidos de esclarecimentos referentes ao processo licitatório deverão ser enviados ao pregoeiro, até 03 (três) dias úteis anteriores a data fixada para abertura das propostas, exclusivamente por meio eletrônico, no endereço celic@sobral.ce.gov.br, informando o número deste pregão no sistema Banco do Brasil e o Órgão interessado.

17.1.1. As respostas aos esclarecimentos formulados serão encaminhadas aos interessados, através do respectivo e-mail e ficarão disponíveis no sítio www.sobral.ce.gov.br, no campo “Licitações”.

17.2. Até 02 (dois) dias úteis anteriores a data fixada para abertura das propostas, qualquer pessoa poderá impugnar o presente Edital, mediante petição por escrito, protocolizada no Edifício Sede da Prefeitura Municipal de Sobral, na Rua Viriato de Medeiros, 1.250, 1º Andar, Centro, Município de Sobral, CEP: 62.011-065 ou no e-mail celic@sobral.ce.gov.br, até as 17:00 hs, no horário oficial de Brasília/DF. Indicar o nº do pregão e o pregoeiro responsável.

17.2.1. Não serão conhecidas as impugnações apresentadas fora do prazo legal e/ou subscritas por representante não habilitado legalmente. A petição de impugnação deverá constar o endereço, e-mail e telefone do impugnante ou de seu representante legal.

17.3. Caberá ao pregoeiro, auxiliado pela área interessada, e à autoridade competente, decidir sobre a petição de impugnação no prazo de 24 (vinte e quatro) horas.

17.4. Acolhida a impugnação contra este Edital, será designada nova data para a realização do certame, exceto se a alteração não afetar a formulação das propostas.

18. DOS RECURSOS ADMINISTRATIVOS

18.1. Qualquer licitante poderá manifestar, de forma motivada, a intenção de interpor recurso, em campo próprio do sistema, no prazo de até 04 (quatro) horas úteis depois de declarado o vencedor, quando lhe será concedido o prazo de 03 (três) dias para apresentação das razões por escrito, devidamente protocolizadas no endereço constante no subitem 7.1. deste Edital. Os demais licitantes ficam desde logo convidados a apresentar contrarrazões dentro de igual prazo, que começará a contar a partir do término do prazo do recorrente, sendo-lhes assegurado vista imediata dos autos.

18.2. Não serão conhecidos os recursos intempestivos e/ou subscritos por representante não habilitado legalmente ou não identificado no processo licitatório para responder pelo proponente.

18.3. A falta de manifestação conforme o subitem 18.1. deste Edital importará na decadência do direito de recurso.

18.4. Os recursos contra decisão do pregoeiro não terão efeito suspensivo.

18.5. O acolhimento de recurso importará na invalidação apenas dos atos insuscetíveis de aproveitamento.

18.6. A decisão em grau de recurso será definitiva, e dela dar-se-á conhecimento aos licitantes no endereço eletrônico constante no subitem 5.1. deste Edital.

19. DA ADJUDICAÇÃO, DA HOMOLOGAÇÃO E DA ASSINATURA DA ATA DE REGISTRO DE PREÇOS

19.1. A adjudicação dar-se-á pelo pregoeiro quando não ocorrer interposição de recursos. Caso contrário, a adjudicação ficará a cargo da autoridade competente.

19.2. A homologação dar-se-á pela autoridade competente.

19.3. Após a homologação do resultado da licitação, os preços ofertados pelo licitante vencedor, serão registrados na Ata de Registro de Preços, elaborada conforme o anexo IV deste edital.

19.3.1. Será incluído na respectiva ata o registro dos licitantes que aceitarem cotar o produto com preços iguais ao do licitante vencedor, na sequência da classificação do certame, conforme permissivo legal do artigo 11, inciso II do Decreto Federal 7.892 de 23 de janeiro de 2013.

19.3.2. Com o objetivo de viabilizar o item acima, adjudicado o objeto ao licitante classificado em primeiro lugar, o pregoeiro provocará os demais licitantes, através do sistema, a fim de

que se manifestem acerca do interesse de serem incluídos na respectiva ata de registro de preços.

19.4. Os licitantes classificados em primeiro lugar terá o prazo de 05 (cinco) dias, a contar da data do recebimento da convocação, para comparecer perante o gestor a fim de assinarem a Ata de Registro de Preços. O prazo de comparecimento poderá ser prorrogado uma vez por igual período, desde que ocorra motivo justificado e aceito.

19.5. Quando o vencedor não comprovar as condições habilitatórias consignadas neste edital, ou recusar-se a assinar a Ata de Registro de Preços, poderá ser convidado outro licitante pelo pregoeiro, desde que respeitada a ordem de classificação, para, depois de comprovados os requisitos habilitatórios e feita a negociação, assinar a Ata de Registro de Preços.

19.6. O sistema gerará ata circunstanciada, na qual estarão registrados todos os atos do procedimento e as ocorrências relevantes.

20. DA FORMAÇÃO DO CADASTRO DE RESERVA

20.1. O licitante que deseje cotar o produto com preços iguais ao do licitante vencedor terá o prazo de até 24h (vinte e quatro horas), contados da adjudicação na plataforma do Banco do Brasil, para manifestar-se neste sentido, via e-mail institucional, indicando o número do Pregão Eletrônico e o(s) lote(s), bem como sua respectiva identificação, com CNPJ, Razão Social.

20.1.1. A ausência de manifestação dentro do referido prazo será considerada como negativa do licitante em fazer parte do cadastro de reserva da respectiva Ata de Registro de Preços.

20.2. Após a homologação do resultado da licitação, a ata da sessão do pregão eletrônico será anexada à Ata de Registro de Preços, indicando os licitantes que tiverem aceitado cotar o produto com preços iguais aos do licitante vencedor, na sequência da classificação do certame, conforme permissivo legal do art. 11, inc. II do Decreto Federal 7.892, de 23 de janeiro de 2013.

20.2.1. Se houver mais de um licitante na situação de que trata o caput, os licitantes serão classificados segundo a ordem da última proposta apresentada durante a etapa competitiva.

20.2.2. O registro a que se refere o caput tem por objetivo a formação de cadastro de reserva, para ser utilizado nas hipóteses em que o vencedor, quando convocado, não assinar a ata de registro de preços (art. 13, parágrafo único do Decreto Federal nº. 7.892/13) ou tiver seu registro cancelado nas hipóteses previstas nos arts. 20 e 21 do Decreto nº. 7.892/2013 (art. 11, § 3º. do Decreto Federal nº 7.892/13), oportunidade em que poderá ser revogada a adjudicação e a homologação já efetivadas, isso sem prejuízo da aplicação das cominações previstas em Lei e/ou no edital.

20.2.3. A habilitação dos fornecedores remanescentes que compõem o cadastro de reserva será efetuada no prazo e condições estabelecidos no edital.

21. DAS SANÇÕES ADMINISTRATIVAS

21.1. O licitante que ensejar o retardamento da execução do certame, não mantiver a proposta, comportar-se de modo inidôneo, fizer declaração falsa ou cometer fraude fiscal, ficará impedido de licitar e contratar com a Administração Municipal e será descredenciado nos sistemas cadastrais de fornecedores, pelo prazo de até 05 (cinco) anos, enquanto perdurarem os motivos determinantes da punição ou até que seja promovida a reabilitação perante a própria autoridade que aplicou a penalidade.

21.2. Sem prejuízo da sanção prevista no item anterior, incidirá multa de 3% (três por cento) sobre o valor de referência para a licitação, na hipótese de o infrator retardar o procedimento

de contratação ou descumprir preceito normativo ou as obrigações assumidas, tais como:

- a) deixar de entregar documentação exigida para o certame licitatório;
- b) desistir da proposta, salvo por motivo justo decorrente de fato superveniente e aceito pela Administração;
- c) tumultuar a sessão pública da licitação;
- d) descumprir requisitos de habilitação na modalidade pregão, a despeito da declaração em sentido contrário;
- e) propor recursos manifestamente protelatórios em sede de licitação;
- f) deixar de regularizar os documentos fiscais no prazo concedido, na hipótese de o infrator se enquadrar como Microempresa ou Empresa de Pequeno Porte, nos termos da Lei Complementar Federal nº 123, de 14 de dezembro de 2006;

21.3. Em caso de o vencedor recusar-se a assinar ata de registro de preços e/ou contrato, ou recusar-se a aceitar ou retirar o instrumento equivalente, incidirá multa indenizatória de 10% (dez por cento) sobre o valor total da adjudicação da licitação, sem prejuízo das sanções previstas no item 21.1.

21.4. O licitante recolherá a multa por meio de Documento de Arrecadação Municipal (DAM), o qual poderá ser substituído por outro instrumento legal, em nome do órgão contratante. Caso não o faça, será cobrado pela via judicial.

21.5. Nenhuma sanção será aplicada sem garantia da ampla defesa e do contraditório, na forma da lei.

22. DA ATA DE REGISTRO DE PREÇOS

22.1. A **Central de Licitações do município de Sobral** será o órgão gestor da Ata de Registro de Preços de que trata este edital.

22.2. A Ata de Registro de Preços, elaborada conforme o anexo IV, será assinada pelo titular da **Central de Licitações do município de Sobral**, órgão gestor do Registro de Preços ou, por delegação, por seu substituto legal, e pelo fornecedor legalmente credenciados e identificados.

22.3. Os preços registrados na Ata de Registro de Preços serão aqueles ofertados nas propostas de preços dos licitantes vencedores, bem como dos licitantes que aceitarem cotar o produto com preços iguais ao do licitante vencedor na sequência da classificação do certame.

22.3.1. O registro a que se refere o item 22.3 tem por objetivo a formação de cadastro de reserva, no caso de exclusão do primeiro colocado da ata, nas hipóteses previstas nos arts. 20 e 21 do Decreto nº 7.892/2013.

22.4. A Ata de Registro de Preços uma vez lavrada e assinada, não obriga a Administração a firmar as contratações que dela poderão advir, ficando-lhe facultada a utilização de procedimento de licitação, respeitados os dispositivos da Lei Federal 8.666/1993, sendo assegurado ao detentor do registro de preços a preferência em igualdade de condições.

22.5. O participante do SRP (Sistema de Registro de Preços), quando necessitar, efetuará aquisições junto aos fornecedores detentores de preços registrados na Ata de Registro de Preços, de acordo com os quantitativos e especificações previstos, durante a vigência do documento supracitado.

22.6. Os fornecedores detentores de preços registrados ficarão obrigados a fornecer o objeto

licitado ao participante do SRP (Sistema de Registro de Preços), **nos prazos, locais, quantidades e demais condições definidas** no Anexo I - Termo de Referência deste edital.

22.7. A Ata de Registro de Preços, durante sua vigência, poderá ser utilizada por qualquer órgão ou entidade da Administração Pública Municipal, Estadual ou Federal, na condição de órgão Interessado, mediante consulta prévia ao órgão gestor do Registro de Preços e concordância do fornecedor, conforme disciplina o artigo 31 do Decreto 2018/2018.

22.8. Os órgãos interessados, quando desejarem fazer uso da Ata de Registro de Preços, deverão manifestar seu interesse junto ao órgão gestor do Registro de Preços, o qual indicará o fornecedor e o preço a ser praticado, obedecida a ordem de classificação.

22.8.1. As contratações decorrentes da utilização da Ata de Registro de Preços de que trata este subitem não poderão exceder, por órgão Interessado, ao somatório dos quantitativos registrados na Ata.

22.8.2. O quantitativo decorrente das adesões à Ata de Registro de Preços não poderá exceder, na totalidade, ao quíntuplo do quantitativo de cada item registrado na Ata de Registro de Preços para o órgão gestor e órgãos participantes, independentemente do número de órgãos não participantes que aderirem.

22.9. Caberá ao órgão gestor do Registro de Preços, para utilização da Ata por órgãos interessados da Administração Pública, proceder a indicação do fornecedor detentor do preço registrado, obedecida a ordem de classificação.

22.10. O detentor de preços registrados que descumprir as condições da Ata de Registro de Preços recusando-se a fornecer o objeto licitado ao participante do SRP (Sistema de Registro de Preços), não aceitando reduzir os preços registrados quando estes se tornarem superiores aos de mercado, ou nos casos em que for declarado inidôneo ou impedido para licitar e contratar com a Administração pública, e ainda, por razões de interesse público, devidamente fundamentado, terá o seu registro cancelado.

22.11. A **Central de Licitações** providenciará a publicação do extrato da Ata do Registro de Preços no Diário Oficial do Município e na página oficial da Prefeitura Municipal de Sobral na internet.

22.12. Os preços registrados poderão ser revistos a qualquer tempo em decorrência da redução dos preços praticados no mercado ou de fato que eleve os custos dos itens registrados, obedecendo aos parâmetros constantes no art. 26, do Decreto Municipal n.º 2018/2018.

22.13. A **Central de Licitações** convocará o fornecedor para negociar o preço registrado e adequá-lo ao preço de mercado, sempre que verificar que o preço registrado está acima do preço de mercado. Caso seja frustrada a negociação, o fornecedor será liberado do compromisso assumido.

22.14. Não havendo êxito nas negociações com os fornecedores com preços registrados, o gestor da Ata, poderá convocar os demais fornecedores classificados, podendo negociar os preços de mercado, ou cancelar o lote, ou ainda revogar a Ata de Registro de Preços.

22.15. Serão considerados preços de mercado, os preços que forem iguais ou inferiores à média daqueles apurados pela Administração para os itens registrados.

22.16. As alterações dos preços registrados, oriundas de suas revisões, serão publicadas no Diário Oficial do Município e na página oficial da Prefeitura municipal de Sobral na internet.

22.17. As demais condições contratuais encontram-se estabelecidas no Anexo IV - Minuta da Ata de Registro de Preços.

22.18. As quantidades previstas no “Anexo I – Termo de Referência” deste edital são estimativas máximas para o período de validade da Ata de Registro de Preços, reservando-se a Administração Municipal, através do órgão participante, o direito de adquirir o quantitativo que julgar necessário ou mesmo abster-se de adquirir o lote especificado.

23. DAS DISPOSIÇÕES GERAIS

23.1. Esta licitação não importa necessariamente em contratação, podendo a autoridade competente revogá-la por razões de interesse público, anulá-la por ilegalidade de ofício ou por provocação de terceiros, mediante decisão devidamente fundamentada, sem quaisquer reclamações ou direitos à indenização ou reembolso.

23.2. É facultada ao pregoeiro ou à autoridade superior, em qualquer fase da licitação, a promoção de diligência destinada a esclarecer ou a complementar a instrução do processo licitatório, vedada a inclusão posterior de documentos que deveriam constar originariamente na proposta e na documentação de habilitação.

23.3. O descumprimento de prazos estabelecidos neste edital e/ou pelo pregoeiro ou o não atendimento às solicitações ensejará DESCLASSIFICAÇÃO ou INABILITAÇÃO.

23.4. Toda a documentação fará parte dos autos e não será devolvida ao licitante, ainda que se trate de originais.

23.5. Na contagem dos prazos estabelecidos neste Edital excluir-se-ão os dias de início e incluir-se-ão os dias de vencimento. Os prazos estabelecidos neste Edital se iniciam e se vencem somente em dia de expediente na Prefeitura do Município de Sobral-CE.

23.6. Os licitantes são responsáveis pela fidelidade e legitimidade das informações e dos documentos apresentados em qualquer fase da licitação.

23.7. O desatendimento de exigências formais não essenciais não implicará no afastamento do licitante, desde que seja possível a aferição da sua qualificação e a exata compreensão da sua proposta.

23.8. O pregoeiro e a equipe de apoio não autenticarão cópias de documentos exigidos neste Edital, devendo OBRIGATORIAMENTE toda a documentação apresentada em processo de fotocópia ser AUTENTICADA em Cartório.

23.9. Caberá ao licitante acompanhar as operações no sistema eletrônico, ficando responsável pelo ônus decorrente da perda de negócios diante da inobservância de quaisquer mensagens emitidas pelo sistema ou de sua desconexão.

23.10. O pregoeiro poderá sanar erros formais que não acarretem prejuízos para o objeto da licitação, a Administração e os licitantes, dentre estes, os decorrentes de operações aritméticas.

23.11. Os casos omissos serão resolvidos pelo pregoeiro, nos termos da legislação pertinente.

23.12. As normas que disciplinam este pregão serão sempre interpretadas em favor da ampliação da disputa.

23.13. O foro designado para julgamento de quaisquer questões judiciais resultantes deste Edital será o da Comarca de Sobral-CE.

23.14. Toda documentação exigida deverá ser apresentada na forma prevista no subitem 15.6.5. deste edital.

24. DOS ANEXOS

24.1. Constituem anexos deste edital, dele fazendo parte:

ANEXO I – TERMO DE REFERÊNCIA

ANEXO II – CARTA PROPOSTA

ANEXO III – DECLARAÇÃO RELATIVA AO TRABALHO DE EMPREGADO MENOR

ANEXO IV – MINUTA DA ATA DE REGISTRO DE PREÇOS

ANEXO V – MINUTA DO CONTRATO

Sobral - CE, 10 de Abril de 2018.

CIENTE:

Marília Gouveia Ferreira Lima
Secretária do Urbanismo e Meio Ambiente

Central de Licitações da Prefeitura de Sobral
Rodolpho Araújo de Moraes
Pregoeiro

Assessorado por:

Rodrigo Carvalho Arruda Barreto
Assessor jurídico
OAB/CE: 20.238

ANEXO I - TERMO DE REFERÊNCIA

1. UNIDADE REQUISITANTE: Coordenação Administrativa Financeira – Secretaria do Urbanismo e Meio Ambiente.

2. OBJETO: Registro de preços para futura e eventual contratação de empresa especializada para prestação de serviços, com fornecimento de materiais e mão de obra, para fornecimento e instalação de lixeiras subterrâneas para coleta seletiva de resíduos sólidos nas praças e lugares estratégicos de Sobral, conforme quantitativos e especificações contidas no presente termo.

2.1. Esta Ata será realizada através de licitação na modalidade **PREGÃO**, na forma **ELETRÔNICA**, do tipo MENOR PREÇO POR ITEM, com fornecimento POR DEMANDA.

3. DA JUSTIFICATIVA:

3.1. A presente licitação justifica-se pelos inúmeros benefícios que o sistema de coleta de resíduos por contentores soterrados traz. A proposta é evitar a proliferação de vetores e pragas, uma vez que tais resíduos não ficam expostos. Animais como cães, gatos e urubus, não têm acesso aos resíduos e não há liberação de odores. A coleta dos resíduos pode ser feita por veículo coletor compactador, já utilizado na cidade, dotado de dispositivo de basculamento de contêineres de fácil manuseio. É visualmente agradável, contribuindo para a paisagem urbana, mantendo a cidade limpa e organizada e contribuindo para a educação ambiental despertando a consciência dos cidadãos para a coleta seletiva que é uma das metas prioritárias do PPA 2018-2021.

4. DAS ESPECIFICAÇÕES E QUANTITATIVOS

ITEM	ESPECIFICAÇÃO	UNIDADE DE MEDIDA	QUANTIDADE
1.	Serviço de confecção e instalação de conjunto de lixeiras subterrâneas, sendo 01 (um) para lixo seco e 01 (um) para lixo úmido. O sistema deverá ser constituído por contentores; sistema de elevação adaptado ao sistema de coleta hoje existente; caixa de concreto armado impermeável para isolar o equipamento, não permitindo a entrada de água; obra de escavação e rebaixamento do lençol freático. Lixeiras coletoras: Elemento que fica acima do pavimento, para o usuário dispor os resíduos para o interior (parte subterrânea) do equipamento.	UND	05

	<p>Estrutura em aço inoxidável com limitador de acesso, com no mínimo 75 litros de capacidade, impedindo o acesso de pessoas e com fechamento automático e indicação de tipo de lixo (seco ou úmido).</p> <p>Plataforma superior (Calçamento): A plataforma deve suportar o trânsito de pessoas, bem como acompanhe a arquitetura da calçada.</p> <p>Mecanismo e Abertura: Com amortecedores a gás. O sistema de abertura deverá ser de fácil manipulação comodamente por um só operador. A tampa deverá dispor de dobradiças que permitam abrir girando sobre o respectivo aro da cuba de concreto até formar um ângulo de 90º graus.</p> <p>Contentores subterrâneos: Os contentores deverão ser de material resistente, Polietilenos de Alta Densidade (PEAD) ou metálicos e ter capacidade de no mínimo 2.000 l (dois mil litros) cada.</p>		
--	---	--	--

Obs.: Havendo divergências entre as especificações deste anexo e as do sistema, prevalecerão as deste anexo.

4.1 O item 01 será de **ampla disputa**. Será garantida aos licitantes microempresas, empresas de pequeno porte e cooperativas que se enquadrem nos termos do art. 34, da Lei Federal nº 11.488/2007, como critério de desempate, preferência de contratação nos termos previsto na Seção I do Capítulo V da Lei Complementar nº 123/2006 e alterações introduzidas pela lei complementar 147/2014.

5. DAS DOTAÇÕES ORÇAMENTÁRIAS

5.1. As despesas decorrentes da Ata de Registro de Preços correrão pela fonte de recursos da Secretaria do Urbanismo e Meio Ambiente, a ser informada quando da lavratura do instrumento de contrato.

6. DA EXECUÇÃO E DO RECEBIMENTO

6.1. Quanto à execução:

6.1.1. O objeto contratual deverá ser executado em conformidade com as especificações estabelecidas neste instrumento, e nas condições previstas nos subitens seguintes:

6.1.1.1. A execução do serviço será feita mediante solicitação da CONTRATANTE, de acordo com a necessidade do serviço, prestados em até 90 (noventa) dias corridos, contados a partir da data de recebimento do fornecedor da(s) Ordem(ns) de Serviço(s)/Nota(s) de Empenho(s), no(s) horário(s) e dia(s) da semana de 8:00 às 12:00 e de 13:00 às 17:00, de Segunda à sexta.

6.1.1.2. A prestação dos serviços será de inteira responsabilidade da CONTRATADA, sendo esta responsável por toda despesa decorrente do objeto da contratação, comprometendo-se ainda integralmente com eventuais danos causados.

6.1.1.3. Os atrasos ocasionados por motivo de força maior ou caso fortuito, desde que justificados até 02 (dois) dias úteis antes do término do prazo de execução, e aceitos pela contratante, não serão considerados como inadimplemento contratual.

6.2. Quanto ao recebimento:

6.2.1. PROVISORIAMENTE, mediante recibo, para efeito de posterior verificação da conformidade do objeto com as especificações, devendo ser feito por pessoa credenciada pela CONTRATANTE.

6.2.2. DEFINITIVAMENTE, sendo expedido Termo de Recebimento Definitivo, após a verificação da qualidade e quantidade do objeto, certificando-se de que todas as condições estabelecidas foram atendidas e a consequente aceitação das Notas Fiscais pelo gestor da contratação, devendo haver rejeição no caso de desconformidade.

6.2.3. Caso o objeto licitado não atenda às especificações exigidas ou apresente defeitos, não será aceito, sujeitando-se o fornecedor à aplicação das penalidades previstas no termo do contrato.

7. DO PAGAMENTO

7.1. O pagamento advindo do objeto da Ata de Registro de Preços será proveniente dos recursos da Secretaria do Urbanismo e Meio Ambiente e será efetuado até 30 (trinta) dias contados da data da apresentação da nota fiscal/fatura devidamente atestada pelo gestor da contratação, mediante crédito em conta corrente em nome da contratada, preferencialmente na Caixa Econômica Federal.

7.1.1. A nota fiscal/fatura que apresente incorreções será devolvida à contratada para as devidas correções. Nesse caso, o prazo de que trata o subitem anterior começará a fluir a partir da data de apresentação da nota fiscal/fatura corrigida.

7.2. Não será efetuado qualquer pagamento à contratada em caso de descumprimento das condições de habilitação e qualificação exigidas na licitação.

7.3. É vedada a realização de pagamento antes da execução do objeto ou se o mesmo não estiver de acordo com as especificações deste instrumento.

7.4. Os pagamentos encontram-se ainda condicionados à apresentação dos seguintes comprovantes:

7.4.1. Documentação relativa à regularidade para com a Seguridade Social (INSS), Fundo de Garantia por Tempo de Serviço (FGTS), Trabalhista e Fazendas Federal, Estadual e Municipal.

7.5. Toda a documentação exigida deverá ser apresentada em original ou por qualquer processo de reprografia, obrigatoriamente autenticada em cartório. Caso esta documentação tenha sido emitida pela internet, só será aceita após a confirmação de sua autenticidade.

8. DAS SANÇÕES ADMINISTRATIVAS

8.1. No caso de inadimplemento de suas obrigações, a contratada estará sujeita, sem prejuízo das sanções legais nas esferas civil e criminal, às seguintes penalidades:

8.1.1. Multas, estipuladas na forma a seguir:

a) multa moratória de 0,33% (trinta e três centésimos por cento) por dia de atraso na entrega de material ou execução de serviços, até o limite de 9,99%, correspondente a até 30 (trinta) dias de atraso, calculado sobre o valor correspondente à parte inadimplente, excluída, quando for o caso, a parcela correspondente aos impostos destacados no documento fiscal;

b) multa indenizatória de 10% (dez por cento) sobre o valor total da adjudicação da licitação em caso de recusa do infrator em assinar a ata de registro de preços e/ou contrato, ou recusar-se a aceitar ou retirar o instrumento equivalente;

c) multa de 3% (três por cento) sobre o valor de referência para a licitação, na hipótese do infrator retardar o procedimento de contratação ou descumprir preceito normativo ou as

obrigações assumidas, de acordo com as hipóteses exemplificativas previstas no art. 55, inciso III, alíneas "a" a "f", do Decreto Municipal nº 1886/2017;

d) multa de 3% (três por cento) sobre o valor total da adjudicação da licitação, quando houver descumprimento das normas jurídicas atinentes ou das obrigações assumidas de acordo com as hipóteses exemplificativas previstas no art. 55, inciso IV, alíneas "a" a "o", do Decreto Municipal nº 1886/2017;

e) multa de 5% (cinco por cento) sobre o valor total da adjudicação da licitação, na hipótese de o infrator entregar objeto contratual em desacordo com a qualidade, especificações e condições contratadas e/ou com vício, irregularidade ou defeito oculto, que torne o objeto impróprio para o fim a que se destina;

f) multa indenizatória de 10% (dez por cento) sobre o valor total do contrato ou da ata de registro de preços, quando o infrator der causa, respectivamente, à rescisão do contrato ou ao cancelamento da ata de registro de preços;

g) multa indenizatória, a título de perdas e danos, na hipótese de o infrator ensejar a rescisão do contrato ou cancelamento da ata de registro de preços e sua conduta implicar em gastos à Administração Pública superiores aos contratados ou registrados.

8.1.2. O licitante que ensejar falhar ou fraudar na execução do contrato, comportar-se de modo inidôneo, fizer declaração falsa ou cometer fraude fiscal, ficará impedido de licitar e contratar com a Administração Municipal e será descredenciado nos sistemas cadastrais de fornecedores, pelo prazo de até 05 (cinco) anos, enquanto perdurarem os motivos determinantes da punição ou até que seja promovida a reabilitação perante a própria autoridade que aplicou a penalidade, sem prejuízo das multas previstas neste instrumento e das demais cominações legais.

8.2. O CONTRATADO recolherá a multa por meio de:

8.2.1. Documento de Arrecadação Municipal (DAM), podendo ser substituído por outro instrumento legal, em nome do Órgão contratante. Caso não o faça, será cobrado pela via judicial.

8.2.2. Descontos *ex-officio* de qualquer crédito existente da CONTRATADA ou cobradas judicialmente e terão como base de cálculo o cronograma inicial dos serviços.

8.3. Nenhuma sanção será aplicada sem garantia da ampla defesa e contraditório, na forma da lei.

9. DAS OBRIGAÇÕES DA CONTRATADA

9.1. Executar e entregar o objeto em conformidade com as condições deste instrumento.

9.2. Manter durante toda a execução do objeto, em compatibilidade com as obrigações assumidas, todas as condições de habilitação e qualificação exigidas na licitação.

9.3. Aceitar, nas mesmas condições contratuais, os percentuais de acréscimos ou supressões limitados ao estabelecido no §1º, do art. 65, da Lei Federal nº 8.666/1993, tomando-se por base o valor contratual.

9.4. Responsabilizar-se pelos danos causados diretamente à contratante ou a terceiros, decorrentes da sua culpa ou dolo, quando da execução do objeto, não podendo ser arguido para efeito de exclusão ou redução de sua responsabilidade o fato de a contratante proceder à fiscalização ou acompanhar a execução contratual.

9.5. Responder por todas as despesas diretas e indiretas que incidam ou venham a incidir sobre a execução contratual, inclusive as obrigações relativas a salários, previdência social, impostos, encargos sociais e outras providências, respondendo obrigatoriamente pelo fiel

cumprimento das leis trabalhistas e específicas de acidentes do trabalho e legislação correlata, aplicáveis ao pessoal empregado na execução contratual.

9.6. Prestar imediatamente as informações e os esclarecimentos que venham a ser solicitados pela contratante, salvo quando implicarem em indagações de caráter técnico, hipótese em que serão respondidas no prazo de 24 (vinte e quatro) horas.

9.7. Reparar, corrigir, remover, reconstruir ou substituir, imediatamente, à suas expensas, no total ou em parte, o objeto do contrato em que se verificarem vícios, defeitos ou incorreções resultantes da execução ou de materiais empregados, ou em desconformidade com as especificações deste termo, no prazo fixado pelo(s) órgão(s)/entidade(s) participante(s) do SRP (Sistema de Registro de Preços), contados da sua notificação, independentemente das penalidades aplicáveis ou cabíveis.

9.8. Cumprir, quando for o caso, as condições de garantia do objeto, responsabilizando-se pelo período oferecido em sua proposta comercial, observando o prazo mínimo exigido pela Administração.

9.9. Providenciar a substituição de qualquer profissional envolvido na execução do objeto contratual, cuja conduta seja considerada indesejável pela fiscalização da contratante.

9.10. Responsabilizar-se integralmente pela observância do dispositivo no título II, capítulo V, da CLT, e na Portaria n.º 3.460/77, do Ministério do Trabalho, relativos a segurança e higiene do trabalho, bem como a Legislação correlata em vigor a ser exigida.

9.11. Serão por conta da CONTRATADA, todos os materiais necessários às execuções de quaisquer serviços, assim como a mão-de-obra, obrigações sociais, seguros contra acidentes de trabalho e outros;

9.12. A CONTRATADA obriga-se a acompanhar a execução dos serviços e a efetivar retificações que se fizerem necessárias de acordo com as determinações da Contratante;

9.13. Os danos resultantes de imperícia ou falta de cuidados na execução dos serviços, serão de responsabilidades única e exclusiva da CONTRATADA, inclusive os ônus decorrentes.

10. DAS OBRIGAÇÕES DA CONTRATANTE

10.1. Solicitar a execução do objeto à contratada através da emissão de Ordem(ns) de Serviço(s)/Nota(s) de Empenho(s).

10.2. Proporcionar à contratada todas as condições necessárias ao pleno cumprimento das obrigações decorrentes do objeto contratual, consoante estabelece a Lei Federal nº 8.666/1993 e suas alterações.

10.3. Fiscalizar a execução do objeto contratual através de sua unidade competente, podendo, em decorrência, solicitar providências da contratada, que atenderá ou justificará de imediato.

10.4. Notificar a contratada de qualquer irregularidade decorrente da execução do objeto contratual.

10.5. Efetuar os pagamentos devidos à contratada nas condições estabelecidas neste Termo.

10.6. Aplicar as penalidades previstas em lei e neste instrumento.

11. DA GERENCIA DA ATA DE REGISTRO DE PREÇOS

11.1. Caberá à **Central de Licitações** o gerenciamento da Ata de Registro de Preços, no seu aspecto operacional e nas questões legais, em conformidade com as normas do Decreto Municipal N° 2018 de 2018.

12. DA FISCALIZAÇÃO

12.1. A execução contratual será acompanhada e fiscalizada por um gestor especialmente designado para este fim pela contratante, de acordo com o estabelecido no art. 67, da Lei Federal nº 8.666/1993, a ser informado quando da lavratura do instrumento contratual.

13. PRAZO DE VIGÊNCIA E DE EXECUÇÃO DO CONTRATO

13.1. O prazo de vigência do contrato será de 12 (doze) meses, contados a partir da sua assinatura, na forma do parágrafo único, do art. 61, da Lei Federal nº 8.666/1993.

13.2. A publicação resumida do instrumento de contrato dar-se-á na forma do parágrafo único, do art. 61, da Lei Federal nº 8.666/1993.

13.3. O prazo de execução do objeto deste contrato é de 90 (noventa) dias, contado a partir do recebimento da Ordem de Serviço.

13.4. O prazo de execução poderá ser prorrogado nos termos do § 1º do art. 57 da Lei Federal nº 8.666/1993.

14. PRAZO DE VIGÊNCIA DA ATA DE REGISTRO DE PREÇOS

14.1. A Ata de Registro de Preços terá validade pelo prazo de 12 (doze) meses, contados a partir da data da sua assinatura.

15. DA QUALIFICAÇÃO TÉCNICA

15.1. Comprovação de aptidão para desempenho de atividade pertinente e compatível em características com o objetivo da licitação, mediante apresentação de atestado(s) fornecido(s) por pessoa(s) jurídica(s) de direito público e privado.

15.2. Fica facultado aos licitantes a apresentação de contrato ou instrumento hábil que comprove a prestação do serviço objeto do atestado de capacidade técnica mencionado no item anterior.

15.3. Caso o(s) atestado(s), certidão(ões) ou declaração(ões) não explicitem com clareza os serviços prestados, este(s) deverá(ão) ser acompanhado do respectivo contrato ou instrumento congênere que comprove o objeto da contratação.

15.4. Caso a apresentação do(s) atestado(s), certidão(ões) ou declaração(ões) não sejam suficientes para o convencimento do pregoeiro, promover-se-á diligência para a comprovação da capacidade técnica, como preconiza o art. 43, 3º da lei 8.666/93, em aplicação subsidiária à Lei 10.520/2002 e Decreto Municipal 785/2005.

16. DOS ANEXOS O TERMO DE REFERÊNCIA

ANEXO A – PROJETO BÁSICO

ANEXO A

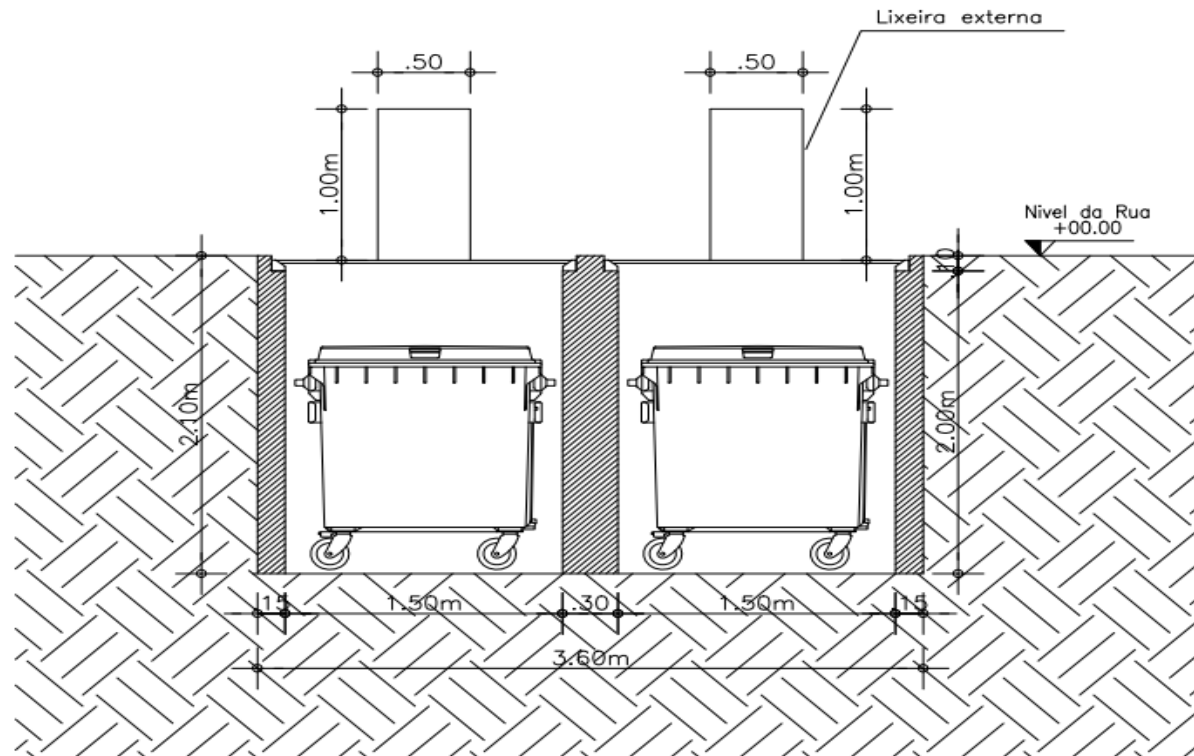

UGP I - PROJETOS ESPECIAIS
SECRETARIA DO URBANISMO E MEIO AMBIENTE

PROJETO:
LIXEIRA SUBTERRÂNEA

Unidade:	ESCALA:	DATA:	
METRO	1/25	MAR/2018	01/01

ANEXO II - CARTA PROPOSTA

À

Central de Licitações do Município de Sobral

Ref.: Pregão Eletrônico nº 078/2018 – SEUMA

A proposta comercial encontra-se em conformidade com as informações previstas no edital e seus anexos.

1. Identificação do licitante:

- Razão Social:
- CPF/CNPJ e Inscrição Estadual:
- Endereço completo:
- Representante Legal (nome, nacionalidade, estado civil, profissão, RG, CPF, domicílio):
- Telefone, celular, fax, e-mail:

2. Condições Gerais da Proposta:

- A presente proposta é válida por _____ (_____) dias, contados da data de sua emissão.
- O objeto contratual terá garantia de _____ (_____) _____.
- 3. Formação do Preço

Item	Especificação	Unid.	Quant.	Preço Unit. (R\$)	Preço Total (R\$)
Valor Total					

Local, data

Assinatura de representante legal

(nome do cargo)

ANEXO III - DECLARAÇÃO RELATIVA AO TRABALHO DE EMPREGADO MENOR

MODELO – EMPREGADOR PESSOA FÍSICA/PESSOA JURÍDICA

(Identificação do licitante), inscrito no CPF/CNPJ nº _____, **DECLARA**, para fins do disposto no inciso V do art. 27 da Lei Federal nº 8.666, de 21 de junho de 1993, acrescido pela Lei Federal nº 9.854, de 27 de outubro de 1999, que não emprega em trabalho noturno, perigoso ou insalubre menores de dezoito anos e, em qualquer trabalho, menores de dezesesseis anos, salvo na condição de aprendiz, a partir de quatorze anos.

Local, data

Assinatura de representante legal
(nome do cargo)

ANEXO IV - MINUTA DA ATA DE REGISTRO DE PREÇOS

ATA DE REGISTRO DE PREÇOS Nº ____/20__

PREGÃO ELETRÔNICO Nº 078/2018

PROCESSO Nº P023315/2018

Aos __ dias do mês de _____ de 20__, na sede da **Central de Licitações do Município de Sobral**, foi lavrada a presente Ata de Registro de Preços, conforme deliberação da Ata do Pregão Eletrônico 078/2018 do respectivo resultado homologado em __/__/20__, publicado no Diário Oficial do Município em __/__/20__, às fls ____, do Processo nº P023315/2018, que vai assinada pela Presidente da Central de Licitações, Gestora do Registro de Preços, pela Secretária da Secretaria do Urbanismo e Meio Ambiente, pelos representantes legais dos detentores do registro de preços, todos qualificados e relacionados ao final, a qual será regida pelas cláusulas e condições seguintes:

CLÁUSULA PRIMEIRA – DO FUNDAMENTO LEGAL

1. O presente instrumento fundamenta-se:

- no Pregão Eletrônico nº 078/2018;
- nos termos do Decreto Municipal nº 2.018/2018, publicado no DOM de 12/04/2018;
- na Lei Federal n.º 8666, de 21/6/1993 e suas alterações;
- nos termos do Decreto Federal 7.892 de 23 de janeiro de 2013.

CLÁUSULA SEGUNDA - DO OBJETO

Esta Ata tem por objeto o Registro de Preço para futuros e eventuais, contratação de empresa especializada para prestação de serviços, com fornecimento de materiais e mão de obra, para fornecimento e instalação de lixeiras subterrâneas para coleta seletiva de resíduos sólidos nas praças e lugares estratégicos de Sobral, cujas especificações e quantitativos encontram-se detalhados no Termo de Referência do edital de Pregão Eletrônico nº 078/2018 que passa a fazer parte desta Ata, juntamente com as propostas de preços apresentadas pelos fornecedores classificados em primeiro lugar, conforme consta nos autos do Processo nº P023315/2018.

Subcláusula Única - Este instrumento não obriga a Administração a firmar contratações exclusivamente por seu intermédio, podendo realizar licitações específicas, obedecida a legislação pertinente, sem que, desse fato, caiba recurso ou indenização de qualquer espécie aos detentores do registro de preços, sendo-lhes assegurado a preferência em igualdade de condições.

CLÁUSULA TERCEIRA - DA VALIDADE DA ATA DE REGISTRO DE PREÇOS

A presente Ata de Registro de Preços terá validade pelo prazo 12 (doze) meses, contados a partir da data da sua assinatura.

CLÁUSULA QUARTA – DA GERÊNCIA DA ATA DE REGISTRO DE PREÇOS

Caberá à **Central de Licitações do Município de Sobral** o gerenciamento deste instrumento no seu aspecto operacional e nas questões legais, em conformidade com as normas do

Decreto Municipal nº 2018/2018, publicado no DOM de 12/04/2018.

CLÁUSULA QUINTA - DA UTILIZAÇÃO DA ATA DE REGISTRO DE PREÇOS

Em decorrência da publicação desta Ata, o órgão participante do SRP poderá firmar contratos com os fornecedores com preços registrados, devendo comunicar ao órgão gestor a recusa do detentor de registro de preços em fornecer os serviços no prazo estabelecido pelos órgãos participantes.

Subcláusula Primeira – O fornecedor terá o prazo de 05 (cinco) dias úteis, contados a partir da convocação, para a assinatura do contrato. Este prazo poderá ser prorrogado uma vez por igual período, desde que solicitado durante o seu transcurso e, ainda assim, se devidamente justificado e aceito.

Subcláusula Segunda - Na assinatura do contrato será necessária a comprovação das condições de habilitação exigidas no edital, as quais deverão ser mantidas pela contratada durante todo o período da contratação.

CLÁUSULA SEXTA - DAS OBRIGAÇÕES E RESPONSABILIDADES

Os signatários desta Ata de Registro de Preços assumem as obrigações e responsabilidades constantes no Decreto Municipal de Registro de Preços nº 2018/2018.

Subcláusula Primeira – Competirá a **Central de Licitações da Prefeitura de Sobral**, órgão gestor do Sistema de Registro de Preços, o controle e administração do SRP, do art. 11 do Decreto Municipal nº 2018/2018.

Subcláusula Segunda - Caberá ao Órgão Participante as atribuições que lhe são conferidas nos termos do art. 10 e 13 do Decreto Municipal nº 2018/2018.

Subcláusula Terceira - O detentor do registro de preços, durante o prazo de validade desta Ata, fica obrigado a:

I - Atender aos pedidos efetuados pelo Órgão detentor do Registro de Preços, durante a sua vigência.

II - Executar o objeto, por preço unitário registrado, nas quantidades indicadas pelos participantes do Sistema de Registro de Preços.

III - Responder no prazo de até 05 (cinco) dias a consultas do Órgão Gestor de Registro de Preços sobre a pretensão de Órgãos/Entidades não participantes (carona).

IV - Cumprir, quando for o caso, as condições de garantia do objeto, responsabilizando-se pelo período oferecido em sua proposta comercial, observando o prazo mínimo exigido pela Administração.

Subcláusula Quarta - Caberá à CONTRATADA providenciar a substituição de qualquer profissional envolvido na execução do objeto contratual, cuja conduta seja considerada indesejável pela fiscalização da CONTRATANTE.

CLÁUSULA SÉTIMA - DOS PREÇOS REGISTRADOS

Os preços registrados são os preços unitários ofertados na proposta da signatária desta Ata, os quais estão relacionados e em consonância com o Mapa de Preços dos itens, anexo a este instrumento, e servirão de base para futuras aquisições, observadas as condições de mercado.

CLÁUSULA OITAVA – DOS LICITANTES QUE ACEITARAM COTAR O MESMO PREÇO DO LICITANTE VENCEDOR

Conforme previsto no inciso II, art. 11 do Decreto Federal nº 7.892/13 e, inciso I, art. 18 do Decreto Municipal nº 2018/18, o registro dos licitantes que aceitarem cotar os bens ou serviços

com preços iguais ao do licitante vencedor, na sequência da classificação do certame é o seguinte:

Item _____					
Classificação	Fornecedor	CNPJ	Endereço	Telefones	e-mail

CLÁUSULA NONA – DA REVISÃO DOS PREÇOS REGISTRADOS

Os preços registrados só poderão ser revistos nos casos previstos no art. 26 e parágrafo único, do Decreto Municipal nº 2.018/2018.

CLÁUSULA DÉCIMA – DO CANCELAMENTO DO REGISTRO DE PREÇOS

Os preços registrados na presente Ata poderão ser cancelados de pleno direito nas situações previstas no art. 29 e 30 do Decreto Municipal nº 2.018/2018.

CLÁUSULA DÉCIMA PRIMEIRA - DAS CONDIÇÕES PARA A AQUISIÇÃO

As aquisições de bens que poderão advir desta Ata de Registro de Preços serão formalizadas por meio de instrumento contratual a ser celebrado entre o órgão participante/interessado e o fornecedor.

Subcláusula Primeira – Caso o fornecedor classificado em primeiro lugar, não cumpra o prazo estabelecido pela Secretaria do Urbanismo e Meio Ambiente, ou se recuse a efetuar o fornecimento, terá o seu registro de preço cancelado, sem prejuízo das demais sanções previstas em lei e no instrumento contratual.

Subcláusula Segunda – Neste caso, o órgão participante comunicará ao órgão gestor, competindo a este convocar sucessivamente por ordem de classificação, os demais fornecedores.

CLÁUSULA DÉCIMA SEGUNDA – DA EXECUÇÃO E DO RECEBIMENTO

Subcláusula Primeira – Quanto à execução:

12.1. O objeto contratual deverá ser executado em conformidade com as especificações estabelecidas neste instrumento, e nas condições previstas nos subitens seguintes:

12.1.1. A execução do serviço será feita mediante solicitação da CONTRATANTE, de acordo com a necessidade do serviço, prestados em até 90 (Noventa) dias corridos, contados a partir da data de recebimento do fornecedor da(s) Ordem(ns) de Serviço(s)/Nota(s) de Empenho(s) no(s) horário(s) e dia(s) da semana de 8:00 às 12:00 e de 13:00 às 17:00, de Segunda à Sexta.

12.1.2. A prestação dos serviços será de inteira responsabilidade da CONTRATADA, sendo esta responsável por toda despesa decorrente do objeto da contratação, comprometendo-se ainda integralmente com eventuais danos causados.

12.1.3. Os atrasos ocasionados por motivo de força maior ou caso fortuito, desde que justificados até 02 (dois) dias úteis antes do término do prazo de execução, e aceitos pela contratante, não serão considerados como inadimplemento contratual.

12.1.4. A responsabilidade administrativa pelo recebimento do objeto tal qual estipulado no edital será exclusiva do servidor autorizado e/ou servidores indicados através de cláusula de fiscalização no Contrato a ser celebrado pelo órgão participante,

encarregado de acompanhar a execução do processo de entrega e recebimento dos objetos da Ata, conforme art. 67 da Lei 8.666/93.

Subcláusula Segunda – Quanto ao recebimento:

I- PROVISORIAMENTE, mediante recibo, para efeito de posterior verificação da conformidade do objeto com as especificações, devendo ser feito por pessoa credenciada pela CONTRATANTE.

II- DEFINITIVAMENTE, sendo expedido Termo de Recebimento Definitivo, após a verificação da qualidade e quantidade do objeto, certificando-se de que todas as condições estabelecidas foram atendidas e a consequente aceitação das Notas Fiscais pelo gestor da contratação, devendo haver rejeição no caso de desconformidade.

III- Caso o objeto licitado não atenda às especificações exigidas ou apresente defeitos, não será aceito, sujeitando-se o fornecedor à aplicação das penalidades previstas no termo do contrato.

CLÁUSULA DÉCIMA TERCEIRA - DO PAGAMENTO

O pagamento advindo do objeto desta Ata de Registro de Preços será proveniente dos recursos da Secretaria do Urbanismo e Meio Ambiente, e será efetuado até 30 (trinta) dias contados da data da apresentação da nota fiscal/fatura devidamente atestada pelo gestor da contratação, mediante crédito em conta corrente em nome da contratada, preferencialmente na Caixa Econômica Federal.

Subcláusula Primeira – A nota fiscal/fatura que apresente incorreções será devolvida à contratada para as devidas correções. Nesse caso, o prazo de que trata o subitem anterior começará a fluir a partir da data de apresentação da nota fiscal/fatura corrigida.

Subcláusula Segunda – Não será efetuado qualquer pagamento à contratada, em caso de descumprimento das condições de habilitação e qualificação exigidas na licitação.

Subcláusula Terceira – É vedada a realização de pagamento antes da execução do objeto ou se o mesmo não estiver de acordo com as especificações do Anexo I – Termo de Referência do edital do Pregão Eletrônico nº 078/2018.

Subcláusula Quarta – Os pagamentos encontram-se ainda condicionados à apresentação dos comprovantes:

a) Documentação relativa à regularidade para com a Seguridade Social (INSS), Fundo de Garantia por Tempo de Serviço (FGTS), Trabalhista e Fazendas Federal, Estadual e Municipal.

Subcláusula Quinta – Toda a documentação exigida deverá ser apresentada em original ou por qualquer processo de reprografia, obrigatoriamente autenticada em cartório. Caso esta documentação tenha sido emitida pela Internet, só será aceita após a confirmação de sua autenticidade.

CLÁUSULA DÉCIMA QUARTA - DAS SANÇÕES ADMINISTRATIVAS

Subcláusula Primeira – No caso de inadimplemento de suas obrigações, a contratada estará sujeita, sem prejuízo das sanções legais nas esferas civil e criminal, às seguintes penalidades:

14.1.1. Multas, estipuladas na forma a seguir:

a) multa moratória de 0,33% (trinta e três centésimos por cento) por dia de atraso na entrega de material ou execução de serviços, até o limite de 9,99%, correspondente a até 30 (trinta) dias de atraso, calculado sobre o valor correspondente à parte inadimplente, excluída, quando for o caso, a parcela correspondente aos impostos destacados no documento fiscal;

b) multa indenizatória de 10% (dez por cento) sobre o valor total da adjudicação da licitação em caso de recusa do infrator em assinar a ata de registro de preços e/ou contrato, ou recusar-se a aceitar ou retirar o instrumento equivalente;

c) multa de 3% (três por cento) sobre o valor de referência para a licitação, na hipótese do infrator retardar o procedimento de contratação ou descumprir preceito normativo ou as obrigações assumidas, de acordo com as hipóteses exemplificativas previstas no art. 55, inciso III, alíneas "a" a "f", do Decreto Municipal nº 1886/2017;

d) multa de 3% (três por cento) sobre o valor total da adjudicação da licitação, quando houver descumprimento das normas jurídicas atinentes ou das obrigações assumidas de acordo com as hipóteses exemplificativas previstas no art. 55, inciso IV, alíneas "a" a "o", do Decreto Municipal nº 1886/2017;

e) multa de 5% (cinco por cento) sobre o valor total da adjudicação da licitação, na hipótese de o infrator entregar objeto contratual em desacordo com a qualidade, especificações e condições contratadas e/ou com vício, irregularidade ou defeito oculto, que torne o objeto impróprio para o fim a que se destina;

f) multa indenizatória de 10% (dez por cento) sobre o valor total do contrato ou da ata de registro de preços, quando o infrator der causa, respectivamente, à rescisão do contrato ou ao cancelamento da ata de registro de preços;

g) multa indenizatória, a título de perdas e danos, na hipótese de o infrator ensejar a rescisão do contrato ou cancelamento da ata de registro de preços e sua conduta implicar em gastos à Administração Pública superiores aos contratados ou registrados.

Subcláusula Segunda – O licitante que ensejar falhar ou fraudar na execução do contrato, comportar-se de modo inidôneo, fizer declaração falsa ou cometer fraude fiscal, ficará impedido de licitar e contratar com a Administração Municipal e será descredenciado nos sistemas cadastrais de fornecedores, pelo prazo de até 05 (cinco) anos, enquanto perdurarem os motivos determinantes da punição ou até que seja promovida a reabilitação perante a própria autoridade que aplicou a penalidade, sem prejuízo das multas previstas neste instrumento e das demais cominações legais.

Subcláusula Terceira – O CONTRATADO recolherá a multa por meio de:

a) Documento de Arrecadação Municipal (DAM), podendo ser substituído por outro instrumento legal, em nome do Órgão contratante. Caso não o faça, será cobrado pela via judicial.

b) Descontos *ex-officio* de qualquer crédito existente da CONTRATADA ou cobradas judicialmente e terão como base de cálculo o cronograma inicial dos serviços.

Subcláusula Quarta – Nenhuma sanção será aplicada sem garantia da ampla defesa e contraditório, na forma da lei.

CLÁUSULA DÉCIMA QUINTA – DO FORO

Fica eleito o foro do município de Sobral, para conhecer das questões relacionadas com esta Ata que não possam ser resolvidas pelos meios administrativos.

Assinam esta Ata, os signatários relacionados e qualificados a seguir, os quais firmam o compromisso de zelar pelo fiel cumprimento das suas cláusulas e condições.

Signatários:

Sobral – CE, _____ de _____ de _____

Karmelina Marjorie Nogueira Barroso
Presidente da Central de Licitações da Prefeitura de Sobral

Marília Gouveia Ferreira Lima
Secretária do Urbanismo e Meio Ambiente

Representante legal da empresa
Nome da empresa

ANEXO ÚNICO DA ATA DE REGISTRO DE PREÇOS Nº ___ /20___ - MAPA DE PREÇOS DA PRESTAÇÃO DE SERVIÇOS

Este documento é parte da Ata de Registro de Preços acima referenciada, celebrada entre os órgãos participantes e os fornecedores, cujos preços estão a seguir registrados por item, em face da realização do Pregão Eletrônico nº 078/2018.

EMPRESAS VENCEDORAS

Lote(s)/Item(ns)	Empresas Vencedoras	CNPJ	Email	Telefones

FORNECEDOR					
Itens	ESPECIFICAÇÃO	Unidade	Quant.	Preço Unit. (R\$)	Preço Total (R\$)
Valor Total					

VALOR GLOBAL DAS EMPRESAS VENCEDORAS

- VALOR GLOBAL: R\$ _____ (_____)

ANEXO V - MINUTA DO CONTRATO

Contrato nº ____ / 20__ –

Processo nº P023315/2018

CONTRATO QUE ENTRE SI CELEBRAM (O)A

E (O) A _____, ABAIXO
QUALIFICADOS, PARA O FIM QUE NELE SE DECLARA.

A(O) _____, situada(o) na _____, inscrita(o) no CNPJ sob o nº _____, doravante denominada(o) CONTRATANTE, neste ato representada(o) pelo _____, (nacionalidade), portador da Carteira de Identidade nº _____, e do CPF nº _____, residente e domiciliada(o) em (Município - UF), na _____, e a _____, com sede na _____, CEP: _____, Fone: _____, inscrita no CPF/CNPJ sob o nº _____, doravante denominada CONTRATADA, representada neste ato pelo _____, (nacionalidade), portador da Carteira de Identidade nº _____, e do CPF nº _____, residente e domiciliada(o) em (Município - UF), na _____, têm entre si justa e acordada a celebração do presente contrato, mediante as cláusulas e condições seguintes:

CLÁUSULA PRIMEIRA – DA FUNDAMENTAÇÃO

1.1. O presente contrato tem como fundamento o edital do Pregão Eletrônico nº 078/2018, e seus anexos, os preceitos do direito público, e a Lei Federal nº 8.666/1993, com suas alterações, e, ainda, outras leis especiais necessárias ao cumprimento de seu objeto.

CLÁUSULA SEGUNDA – DA VINCULAÇÃO AO EDITAL E A PROPOSTA

2.1. O cumprimento deste contrato está vinculado aos termos do edital do Pregão Eletrônico nº 078/2018, e seus anexos, e à proposta da CONTRATADA, os quais constituem parte deste instrumento, independente de sua transcrição.

CLÁUSULA TERCEIRA – DO OBJETO

3.1. Constitui objeto deste contrato a prestação de serviços de contratação de empresa especializada para prestação de serviços, com fornecimento de materiais e mão de obra, para fornecimento e instalação de lixeiras subterrâneas para coleta seletiva de resíduos sólidos nas praças e lugares estratégicos de Sobral, de acordo com as especificações e quantitativos previstos no Anexo I – Termo de Referência do edital e na proposta da CONTRATADA.

3.2. Do (s) ITEM (S) contratado(s):

Item	Especificação	Unid	Qntd	Valor Unitário do Item R\$	Valor total do Item R\$
------	---------------	------	------	----------------------------	-------------------------

Valor Total do(s) item (ns) R\$					

CLÁUSULA QUARTA – DA FORMA DE FORNECIMENTO

4.1. A entrega do objeto dar-se-á sob a forma por demanda, nos termos estabelecidos na Cláusula Décima do presente instrumento.

CLÁUSULA QUINTA – DOS PREÇOS E DO REAJUSTAMENTO

5.1. O preço contratual global importa na quantia de R\$ _____ (_____).

5.2. O preço é fixo e irrevogável.

CLÁUSULA SEXTA – DO PAGAMENTO

6.1. O pagamento advindo do objeto da Ata de Registro de Preços será proveniente dos recursos da Secretaria do Urbanismo e Meio Ambiente, e será efetuado até 30 (trinta) dias contados da data da apresentação da nota fiscal/fatura devidamente atestada pelo gestor da contratação, mediante crédito em conta corrente em nome da contratada, preferencialmente na Caixa Econômica Federal.

6.2. A nota fiscal/fatura que apresente incorreções será devolvida à contratada para as devidas correções. Nesse caso, o prazo de que trata o subitem anterior começará a fluir a partir da data de apresentação da nota fiscal/fatura corrigida.

6.3. Não será efetuado qualquer pagamento à contratada, em caso de descumprimento das condições de habilitação e qualificação exigidas na licitação.

6.4. É vedada a realização de pagamento antes da execução do objeto ou se o mesmo não estiver de acordo com as especificações deste instrumento.

6.5. Os pagamentos encontram-se ainda condicionados à apresentação dos comprovantes:

6.5.1. Documentação relativa à regularidade para com a Seguridade Social (INSS), Fundo de Garantia por Tempo de Serviço (FGTS), Trabalhista e Fazendas Federal, Estadual e Municipal.

6.6. Toda a documentação exigida deverá ser apresentada em original ou por qualquer processo de reprografia, obrigatoriamente autenticada em cartório. Caso esta documentação tenha sido emitida pela internet, só será aceita após a confirmação de sua autenticidade.

CLÁUSULA SÉTIMA – DOS RECURSOS ORÇAMENTÁRIOS

7.1. As despesas decorrentes da contratação serão provenientes dos recursos: Dotação:

- **24.01.15.451.076.1.307.3.3.90.39.00.01.01.01** – PLANEJAR E IMPLANTAR COLETA SELETIVA.

CLÁUSULA OITAVA – DO PRAZO DE VIGÊNCIA E DE EXECUÇÃO

8.1. O prazo de vigência do contrato será de 12 (doze) meses, contados a partir da sua assinatura, na forma do parágrafo único, do art. 61, da Lei Federal nº 8.666/1993.

8.2. A publicação resumida do instrumento de contrato dar-se-á na forma do parágrafo único,

do art. 61, da Lei Federal nº 8.666/1993.

8.3. O prazo de execução do objeto deste contrato é de 90 (noventa) dias, contado a partir do recebimento da Ordem de Serviço.

8.4. O prazo de execução poderá ser prorrogado nos termos do § 1º do art. 57 da Lei Federal nº 8.666/1993.

CLÁUSULA NONA – DA GARANTIA CONTRATUAL

9.1. Não será exigida prestação de garantia para esta contratação.

CLÁUSULA DÉCIMA – DA EXECUÇÃO E DO RECEBIMENTO

10.1. Quanto à execução:

10.1.1. O objeto contratual deverá ser executado em conformidade com as especificações estabelecidas neste instrumento, e nas condições previstas nos subitens seguintes:

10.1.1.1. A execução do serviço será feita mediante solicitação da CONTRATANTE, de acordo com a necessidade do serviço, prestados em até 90 (noventa) dias corridos, contados a partir da data de recebimento do fornecedor da(s) Ordem(ns) de Serviço(s)/Nota(s) de Empenho(s) na Secretaria do Urbanismo e Meio Ambiente, no(s) horário(s) e dia(s) da semana de 8:00 às 12:00 e de 13:00 às 17:00, de Segunda à Sexta.

10.1.1.2. A prestação dos serviços será de inteira responsabilidade da CONTRATADA, sendo esta responsável por toda despesa decorrente do objeto da contratação, comprometendo-se ainda integralmente com eventuais danos causados.

10.1.1.3. Os atrasos ocasionados por motivo de força maior ou caso fortuito, desde que justificados até 02 (dois) dias úteis antes do término do prazo de execução, e aceitos pela contratante, não serão considerados como inadimplemento contratual.

10.2. Quanto ao recebimento:

10.2.1. PROVISORIAMENTE, mediante recibo, para efeito de posterior verificação da conformidade do objeto com as especificações, devendo ser feito por pessoa credenciada pela CONTRATANTE.

10.2.2. DEFINITIVAMENTE, sendo expedido Termo de Recebimento Definitivo, após a verificação da qualidade e quantidade do objeto, certificando-se de que todas as condições estabelecidas foram atendidas e a consequente aceitação das Notas Fiscais pelo gestor da contratação, devendo haver rejeição no caso de desconformidade.

10.2.3. Caso o objeto licitado não atenda às especificações exigidas ou apresente defeitos, não será aceito, sujeitando-se o fornecedor à aplicação das penalidades previstas no termo do contrato.

CLÁUSULA DÉCIMA PRIMEIRA – DAS OBRIGAÇÕES DA CONTRATADA

11.1. Prestar os serviços em conformidade com as condições deste instrumento.

11.2. Manter durante toda a execução do objeto, em compatibilidade com as obrigações assumidas, todas as condições de habilitação e qualificação exigidas na licitação.

11.3. Aceitar, nas mesmas condições contratuais, os percentuais de acréscimos ou supressões limitados ao estabelecido no §1º, do art. 65, da Lei Federal nº 8.666/1993, tomando-se por base o valor contratual.

11.4. Responsabilizar-se pelos danos causados diretamente à contratante ou a terceiros, decorrentes da sua culpa ou dolo, quando da execução do objeto, não podendo ser arguido para

efeito de exclusão ou redução de sua responsabilidade o fato de a contratante proceder à fiscalização ou acompanhar a execução contratual.

11.5. Responder por todas as despesas diretas e indiretas que incidam ou venham a incidir sobre a execução contratual, inclusive as obrigações relativas a salários, previdência social, impostos, encargos sociais e outras providências, respondendo obrigatoriamente pelo fiel cumprimento das leis trabalhistas e específicas de acidentes do trabalho e legislação correlata, aplicáveis ao pessoal empregado na execução contratual.

11.6. Prestar imediatamente as informações e os esclarecimentos que venham a ser solicitados pela contratante, salvo quando implicarem em indagações de caráter técnico, hipótese em que serão respondidas no prazo de 24 (vinte e quatro) horas.

11.7. Reparar, corrigir, remover, reconstruir ou substituir, imediatamente, à suas expensas, no total ou em parte, o objeto do contrato em que se verificarem vícios, defeitos ou incorreções resultantes da execução ou de materiais empregados, ou em desconformidade com as especificações deste termo, no prazo de 02 (dois) dias contados da sua notificação, independentemente das penalidades aplicáveis ou cabíveis.

11.8. Cumprir, quando for o caso, as condições de garantia do serviço, responsabilizando-se pelo período oferecido em sua proposta comercial, observando o prazo mínimo exigido pela Administração.

11.9. Providenciar a substituição de qualquer profissional envolvido na execução do objeto contratual, cuja conduta seja considerada indesejável pela fiscalização da CONTRATANTE.

11.10. Responsabilizar-se integralmente pela observância do dispositivo no título II, capítulo V, da CLT, e na Portaria n.º 3.460/77, do Ministério do Trabalho, relativos a segurança e higiene do trabalho, bem como a Legislação correlata em vigor a ser exigida.

11.11. Serão por conta da CONTRATADA, todos os materiais necessários às execuções de quaisquer serviços, assim como a mão-de-obra, obrigações sociais, seguros contra acidentes de trabalho e outros;

11.12. A CONTRATADA obriga-se a acompanhar a execução dos serviços e a efetivar retificações que se fizerem necessárias de acordo com as determinações da Contratante;

11.13. Os danos resultantes de imperícia ou falta de cuidados na execução dos serviços, serão de responsabilidades única e exclusiva da CONTRATADA, inclusive os ônus decorrentes.

CLÁUSULA DÉCIMA SEGUNDA– DAS OBRIGAÇÕES DA CONTRATANTE

12.1. Solicitar a execução do objeto à contratada através da emissão de Ordem de Fornecimento/Serviço.

12.2. Proporcionar à contratada todas as condições necessárias ao pleno cumprimento das obrigações decorrentes do objeto contratual, consoante estabelece a Lei Federal nº 8.666/1993 e suas alterações.

12.3. Fiscalizar a execução do objeto contratual através de sua unidade competente, podendo, em decorrência, solicitar providências da contratada, que atenderá ou justificará de imediato.

12.4. Notificar a contratada de qualquer irregularidade decorrente da execução do objeto contratual.

12.5. Efetuar os pagamentos devidos à contratada nas condições estabelecidas neste contrato.

12.6. Aplicar as penalidades previstas em lei e neste instrumento.

CLÁUSULA DÉCIMA TERCEIRA – DA FISCALIZAÇÃO

13.1. A execução contratual será acompanhada e fiscalizada pelo(a) Sr(a). _____, _____, especialmente designado para este fim pela CONTRATANTE, de acordo com o estabelecido no art. 67, da Lei Federal nº 8.666/1993, doravante denominado simplesmente de GESTOR.

CLÁUSULA DÉCIMA QUARTA – DAS SANÇÕES ADMINISTRATIVAS

14.1. No caso de inadimplemento de suas obrigações, a contratada estará sujeita, sem prejuízo das sanções legais nas esferas civil e criminal, às seguintes penalidades:

14.1.1. Multas, estipuladas na forma a seguir:

a) multa moratória de 0,33% (trinta e três centésimos por cento) por dia de atraso na entrega de material ou execução de serviços, até o limite de 9,99%, correspondente a até 30 (trinta) dias de atraso, calculado sobre o valor correspondente à parte inadimplente, excluída, quando for o caso, a parcela correspondente aos impostos destacados no documento fiscal;

b) multa indenizatória de 10% (dez por cento) sobre o valor total da adjudicação da licitação em caso de recusa do infrator em assinar a ata de registro de preços e/ou contrato, ou recusar-se a aceitar ou retirar o instrumento equivalente;

c) multa de 3% (três por cento) sobre o valor de referência para a licitação, na hipótese do infrator retardar o procedimento de contratação ou descumprir preceito normativo ou as obrigações assumidas, de acordo com as hipóteses exemplificativas previstas no art. 55, inciso III, alíneas "a" a "f", do Decreto Municipal nº 1886/2017;

d) multa de 3% (três por cento) sobre o valor total da adjudicação da licitação, quando houver descumprimento das normas jurídicas atinentes ou das obrigações assumidas de acordo com as hipóteses exemplificativas previstas no art. 55, inciso IV, alíneas "a" a "o", do Decreto Municipal nº 1886/2017;

e) multa de 5% (cinco por cento) sobre o valor total da adjudicação da licitação, na hipótese de o infrator entregar objeto contratual em desacordo com a qualidade, especificações e condições contratadas e/ou com vício, irregularidade ou defeito oculto, que torne o objeto impróprio para o fim a que se destina;

f) multa indenizatória de 10% (dez por cento) sobre o valor total do contrato ou da ata de registro de preços, quando o infrator der causa, respectivamente, à rescisão do contrato ou ao cancelamento da ata de registro de preços;

g) multa indenizatória, a título de perdas e danos, na hipótese de o infrator ensejar a rescisão do contrato ou cancelamento da ata de registro de preços e sua conduta implicar em gastos à Administração Pública superiores aos contratados ou registrados.

14.1.2. O licitante que falhar ou fraudar na execução do contrato, comportar-se de modo inidôneo, fizer declaração falsa ou cometer fraude fiscal, ficará impedido de licitar e contratar com a Administração Municipal e será descredenciado nos sistemas cadastrais de fornecedores, pelo prazo de até 05 (cinco) anos, enquanto perdurarem os motivos determinantes da punição ou até que seja promovida a reabilitação perante a própria autoridade que aplicou a penalidade, sem prejuízo das multas previstas neste instrumento e das demais cominações legais.

14.2. O CONTRATADO recolherá a multa por meio de:

14.2.1. Documento de Arrecadação Municipal (DAM), podendo ser substituído por outro instrumento legal, em nome do Órgão contratante. Caso não o faça, será cobrado pela via

judicial.

14.2.2. Descontos *ex-officio* de qualquer crédito existente da CONTRATADA ou cobradas judicialmente e terão como base de cálculo o cronograma inicial dos serviços.

14.3. Nenhuma sanção será aplicada sem garantia da ampla defesa e contraditório, na forma da lei.

CLÁUSULA DÉCIMA QUINTA – DA RESCISÃO CONTRATUAL

15.1. A inexecução total ou parcial deste contrato e a ocorrência de quaisquer dos motivos constantes no art. 78, da Lei Federal nº 8.666/1993 será causa para sua rescisão, na forma do art. 79, com as consequências previstas no art. 80, ambos do mesmo diploma legal.

15.2. Este contrato poderá ser rescindido a qualquer tempo pela CONTRATANTE, mediante aviso prévio de no mínimo 30 (trinta) dias, nos casos das rescisões decorrentes do previsto no inciso XII, do art. 78, da Lei Federal nº 8.666/1993, sem que caiba à CONTRATADA direito à indenização de qualquer espécie.

CLÁUSULA DÉCIMA SEXTA – DA PUBLICAÇÃO

16.1. A publicação do extrato do presente contrato será providenciada pela CONTRATANTE, no Diário Oficial do Município - DOM, como condição indispensável para sua eficácia, nos termos do parágrafo único do art. 61 da Lei nº. 8.666/1993.

CLÁUSULA DÉCIMA SÉTIMA – DO FORO

17.1. Fica eleito o Foro do município de Sobral no Estado do Ceará para dirimir quaisquer questões decorrentes da execução deste contrato, que não puderem ser resolvidas na esfera administrativa.

E, por estarem de acordo, foi mandado lavrar o presente contrato, que está visado pela Assessoria Jurídica da CONTRATANTE, e do qual se extraíram 03 (três) vias de igual teor e forma, para um só efeito, as quais, depois de lidas e achadas conforme, vão assinadas pelos representantes das partes e pelas testemunhas abaixo.

Sobral (CE), ____ de _____ de _____.

CONTRATANTE

CONTRATADO(A)

Testemunhas:

1. _____

(nome da testemunha 1)

RG:

CPF:

2. _____

(nome da testemunha 2)

RG:

CPF:

Visto:

Assessoria Jurídica da CONTRATANTE