

01 CORTE FF
esc: 1/50

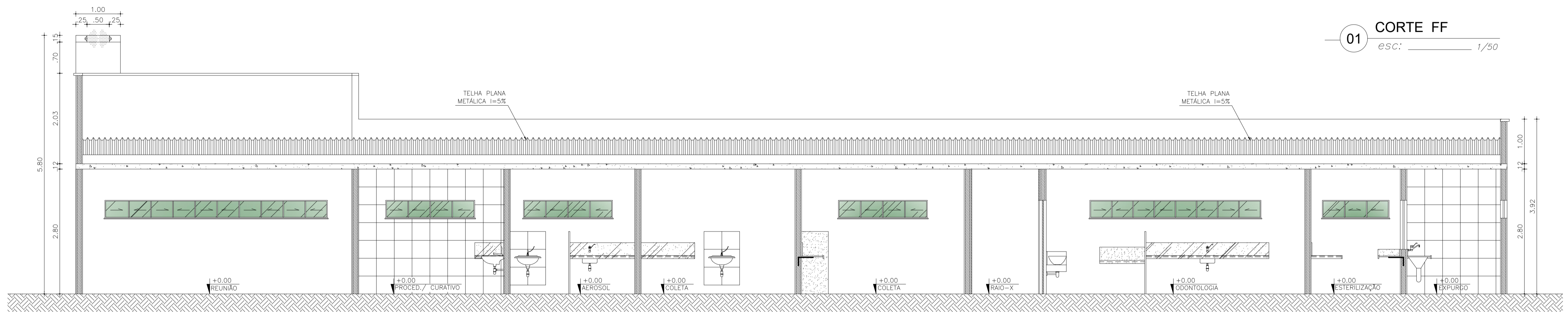

02 CORTE GG
esc: 1/50

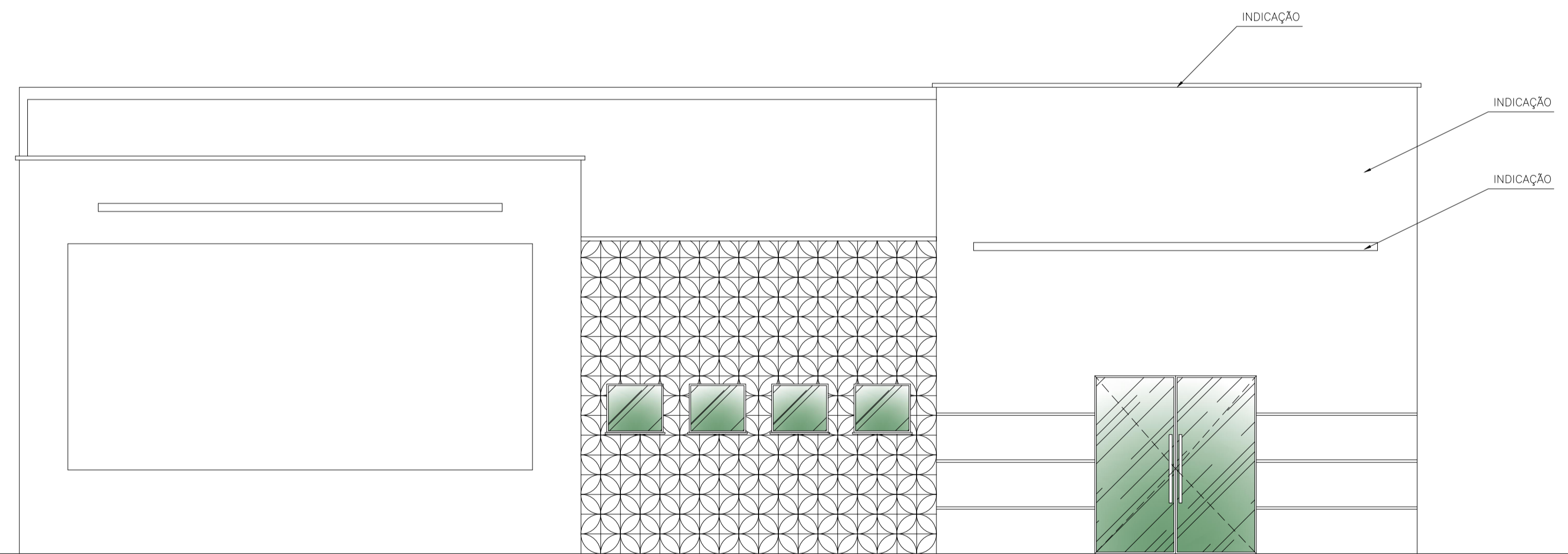

03 FACHADA A
esc: 1/50

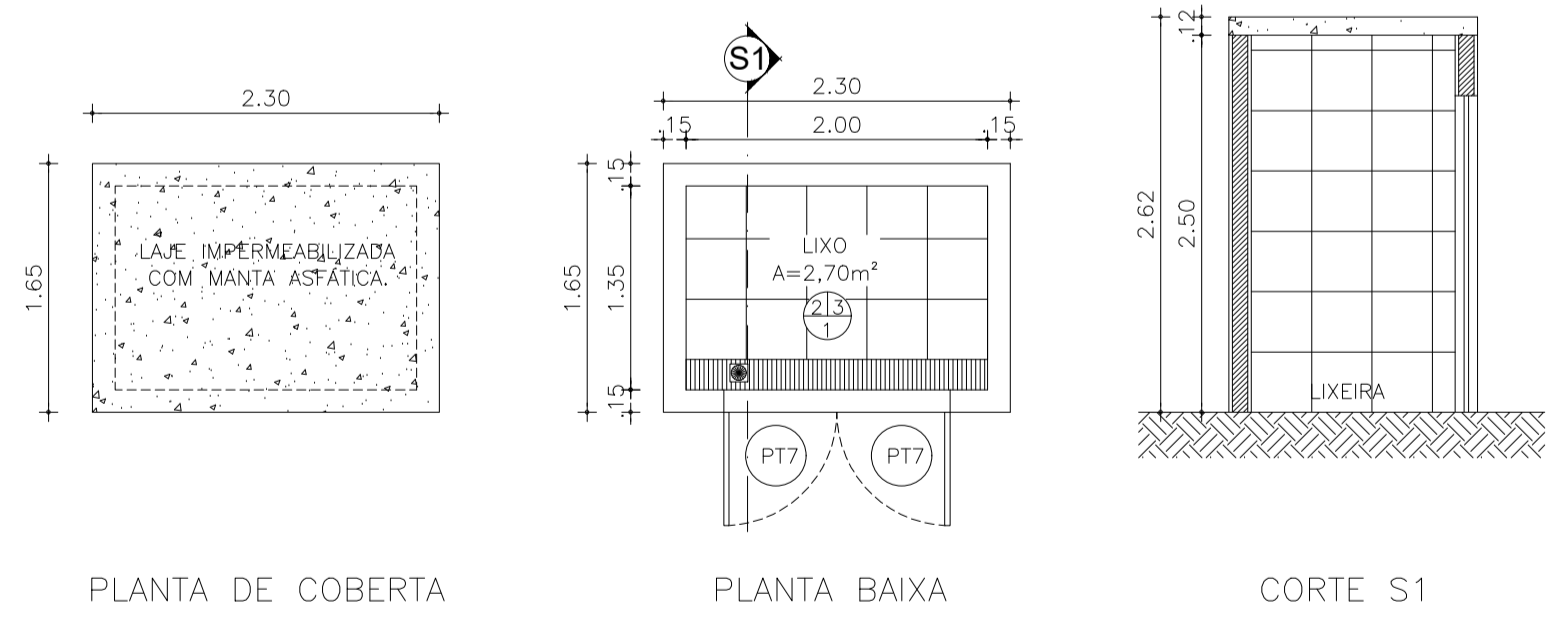

PLANTA DE COBERTA PLANTA BAIXA CORTE S1

04 DETALHE LIXEIRA
esc: 1/50

APROVO	PAGO	I.S.S.P.	I.S.S.C.	CREA

PROJETO	João Antenor Viana Coelho Arquiteto - CAU-CE 419.985-0 CPF 295.935.573-34
CÁLCULO	
CONSTRUÇÃO	
PROPRIETÁRIO	

ANTENOR COELHO
ARQUITETO
CAU - CE 419.985-0
RUA CONSELHEIRO RODRIGUES JR. 30
SOBRAL - CE CEP.: 62.010-445
FONE : (88) 3611-2417

PROJETO:	CSF- CAMPO DOS VELHOS
CLIENTE:	PREFEITURA MUNICIPAL DE SOBRAL
LOCAL:	CAMPO DOS VELHOS - SOBRAL/CE
CONTEÚDO:	ARQUITETURA
1	CORTE FF
2	CORTE GG
3	FACHADA A
4	DETALHE LIXEIRA
5	
6	
7	
ESCALA:	1/50
DESENHO:	VALMIR SOARES
PRANCHA:	04/08
ATUALIZAÇÃO:	DATA: SETEMBRO / 2018

ESCALA DE PLANTAS EM METROS

QUOTA	PLANTA	ESCALA
01	7	0,18
02	7	0,20
03	7	0,25
04	7	0,30
05	7	0,40
06	7	0,50
07	7	0,60
08	7	0,70
09	7	0,80
10	7	0,90
11	7	1,00
12	7	1,10
13	7	1,20
14	7	1,30
15	7	1,40
16	7	1,50
17	7	1,60
18	7	1,70
19	7	1,80
20	7	1,90
21	7	2,00
22	7	2,10
23	7	2,20
24	7	2,30
25	7	2,40
26	7	2,50