

PLANTA GEO

335000.00

335100.00

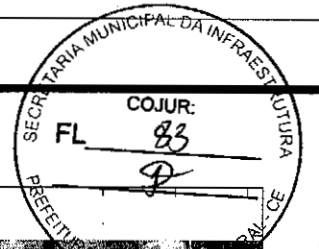

9594400.00

9594400.00



9594300.00

9594300.00

335000.00

335100.00



PREFEITURA MUNICIPAL DE SOBRAL
 SECRETARIA DA INFRAESTRUTURA
 GEORREFERENCIAMENTO DE IMÓVEIS

R.T.:

Clévio Gomes V. Mendes
 Eng. Agrimensor e Civil
 CREA-CE/RNP: 061453940-4

INTERESSADO(a):
 PREFEITURA MUNICIPAL DE SOBRAL

LOCAL:
 DISTRITO DE JORDÃO - SOBRAL/CE

LOGRADOURO:
 AVENIDA ONOFRE GOMES DE OLIVEIRA, SN

ESCALA:
 1:1000

PRANCHA:
 01/01

PERÍMETRO:

ÁREA:
 2.637,25 m²

DATA:
 OUT/2022

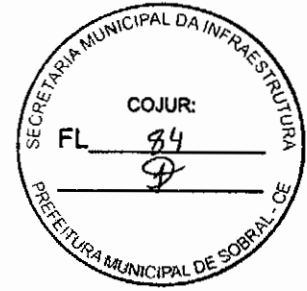

PROJETO

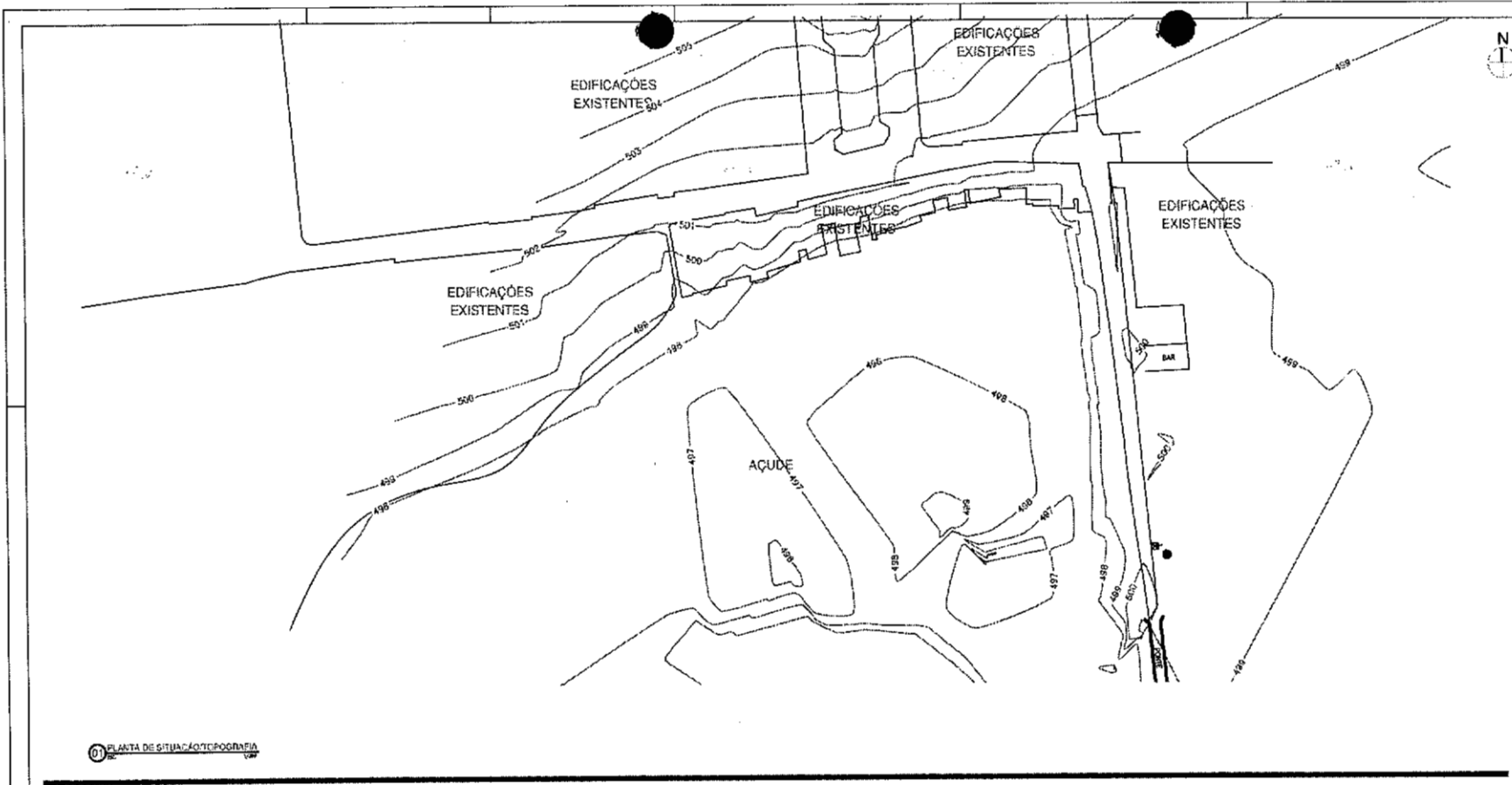

01 PLANTA DE SITUAÇÃO TOPOGRÁFICA

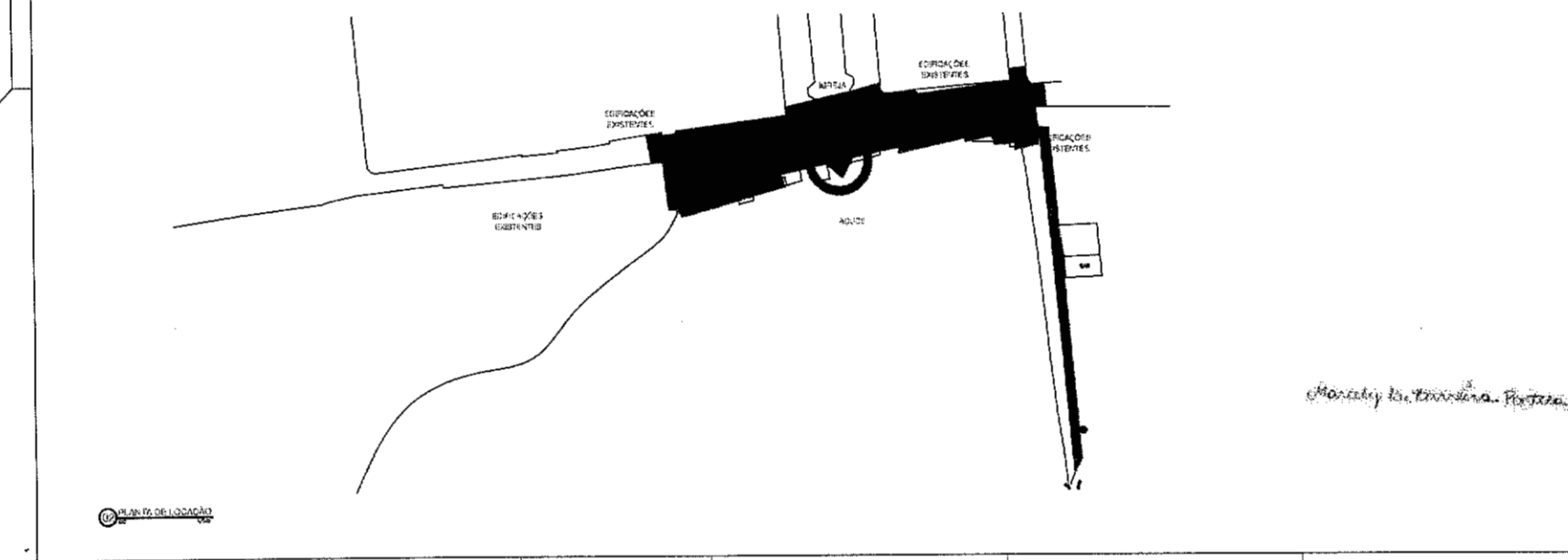

02 PLANTA DE LOCALIZAÇÃO

QUADRO DE ÁREAS	
Área Total	10000
Área de Edificações	1000
Área de Áreas Verdes	2000
Área de Infraestrutura	5000
Área de Estacionamento	1000
Área de Calçadas	1000

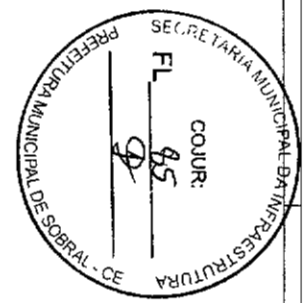

SEUMA
Secretaria de Urbanismo e Meio Ambiente

PROJETO DE URBANISMO

URBANIZAÇÃO DO PARQUE DO JORDÃO

PROJETO DE URBANIZAÇÃO DE PARQUE

ÁREA: 10000,00 M²

DATA: 01/10

REVISÃO	DESCRIÇÃO	DATA	PROJ. RESPONSÁVEL	PROJ. EXECUTADO	PROJ. APROVADO
01	PROJETO DE URBANIZAÇÃO DE PARQUE	01/10			

Monica da Costa - Projeto

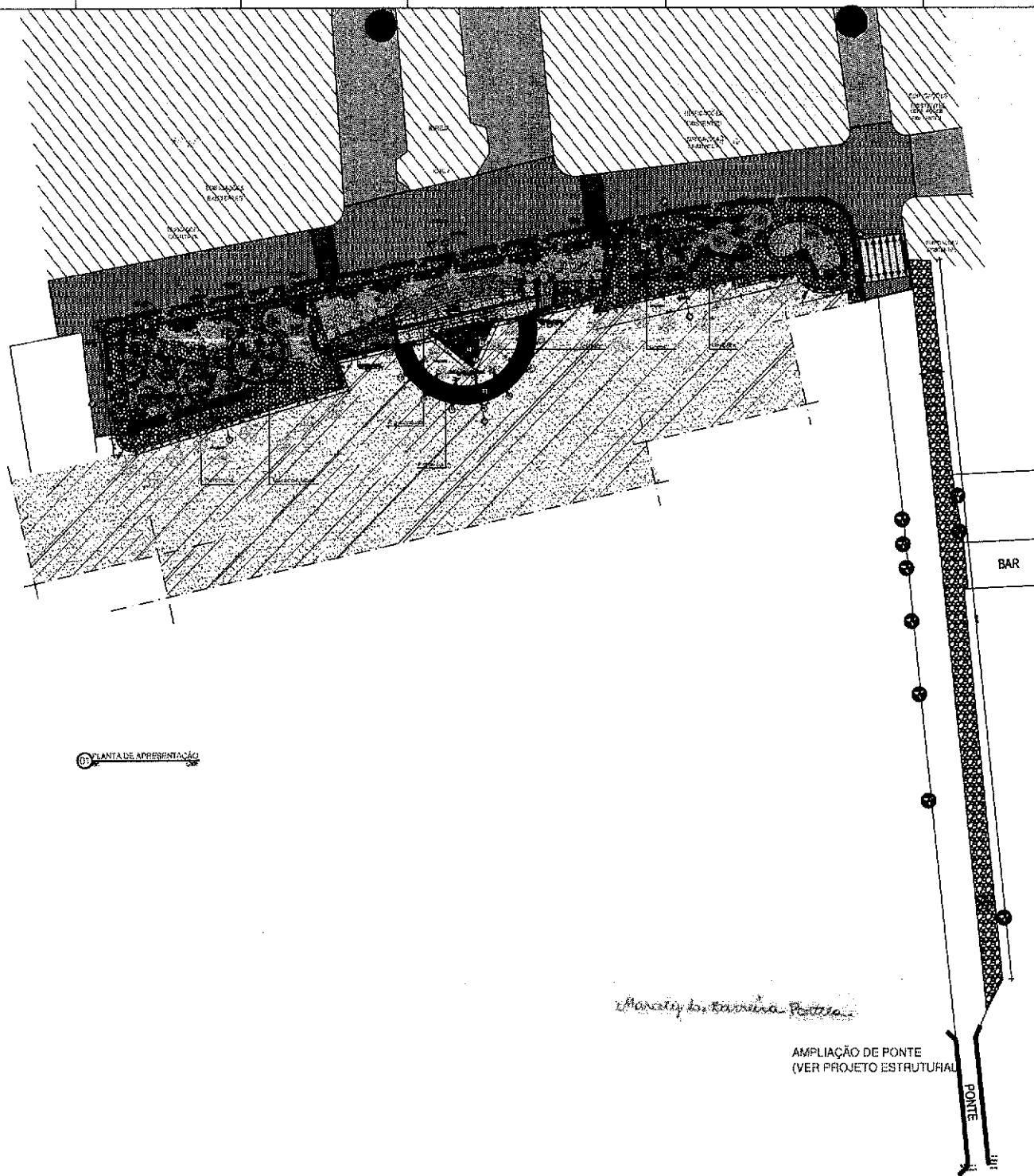

Mônica da Bastiana Pereira

AMPLIAÇÃO DE PONTE
(VER PROJETO ESTRUTURAL)



QUADRO DE ÁREAS	
ÁREA TOTAL	10.000,00
ÁREA DE CONSERVAÇÃO	2.000,00
ÁREA DE SERVIÇOS	1.000,00
ÁREA DE EDIFICAÇÕES	3.000,00
ÁREA DE MOBILIDADE	4.000,00

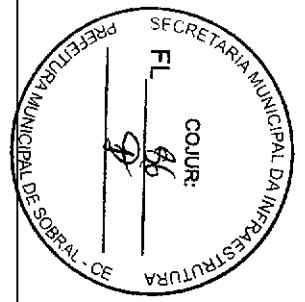
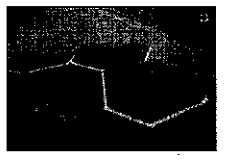
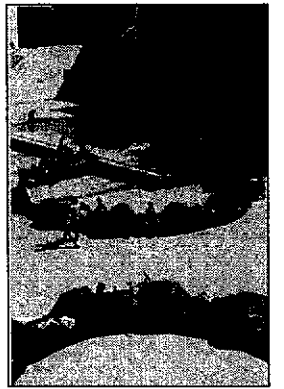

UGPI - SEUMA
Secretaria de Urbanismo e Meio Ambiente

PROJETO DE URBANISMO

URBANIZAÇÃO DO PARQUE DO JORDÃO

PROJETO DE URBANIZAÇÃO DO PARQUE DO JORDÃO

PROJETO DE URBANIZAÇÃO DO PARQUE DO JORDÃO

PROJETO DE URBANIZAÇÃO DO PARQUE DO JORDÃO

DATA	LOCAL	PROJ.	ASSISTENTE	DATA
02/10				

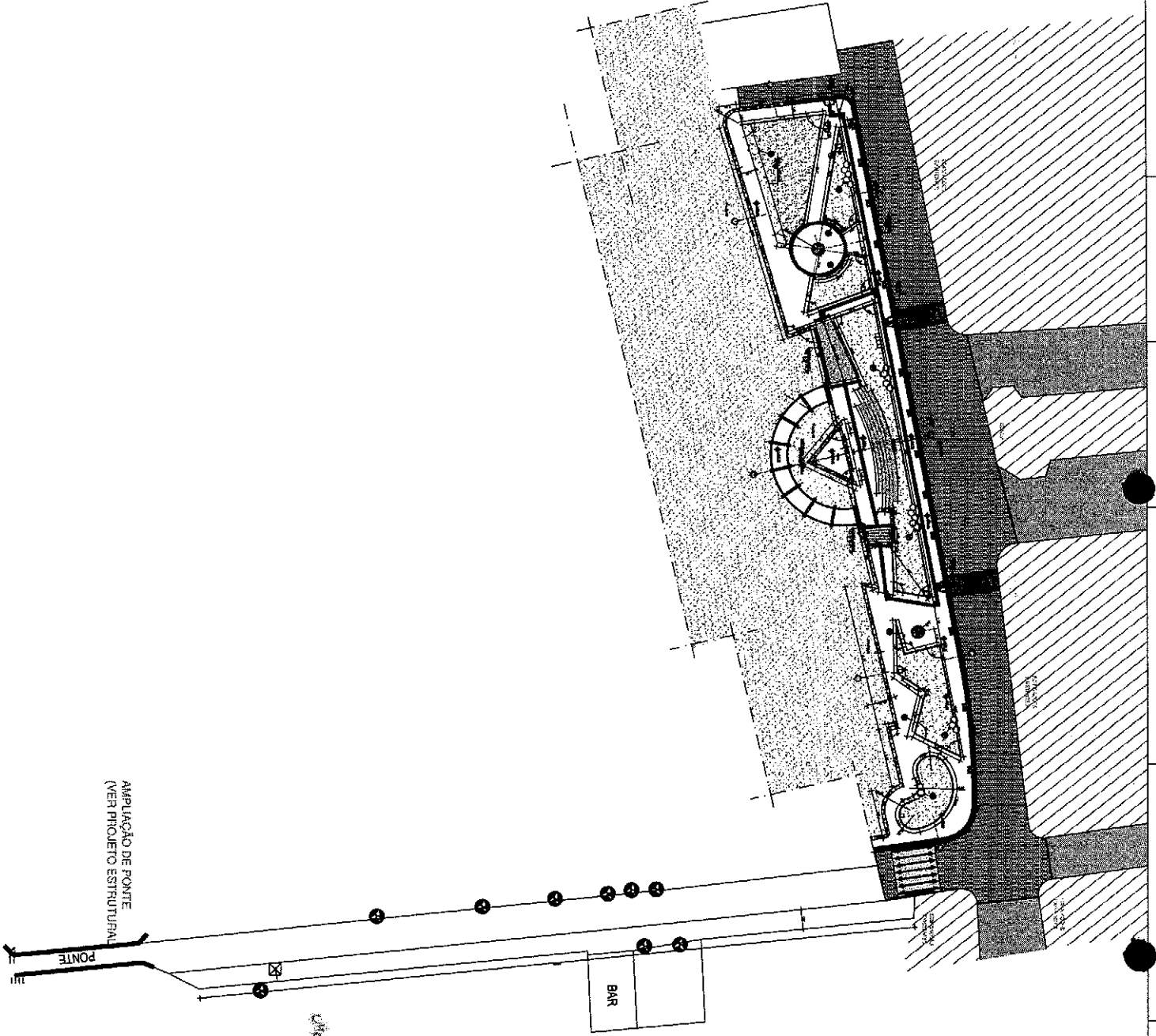

AMPLAÇÃO DE PONTE
(VER PROJETO ESTRUTURAL)

PONTE

BAR

Urbanização do Parque do Jordão - Rio de Janeiro

ALVARÁ

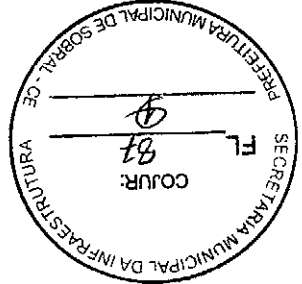

USP SECRETARIA DO URBANISMO
PROJETO DE URBANISMO

URBANIZAÇÃO DO PARQUE DO JORDÃO

PROJETO DE URBANISMO
 Nº 03/10

SECRETARIA MUNICIPAL DA INFRAESTRUTURA
 PREFEITURA MUNICIPAL DE SOBRAL - CE

SÍMBOLOS DE ÁREAS	
1	ÁREA DE PROTEÇÃO AMBIENTAL
2	ÁREA DE PROTEÇÃO DE RECURSOS HÍDRICOS
3	ÁREA DE PROTEÇÃO DE RECURSOS GÊNICOS
4	ÁREA DE PROTEÇÃO DE RECURSOS GÊNICOS
5	ÁREA DE PROTEÇÃO DE RECURSOS GÊNICOS
6	ÁREA DE PROTEÇÃO DE RECURSOS GÊNICOS
7	ÁREA DE PROTEÇÃO DE RECURSOS GÊNICOS
8	ÁREA DE PROTEÇÃO DE RECURSOS GÊNICOS
9	ÁREA DE PROTEÇÃO DE RECURSOS GÊNICOS
10	ÁREA DE PROTEÇÃO DE RECURSOS GÊNICOS
11	ÁREA DE PROTEÇÃO DE RECURSOS GÊNICOS
12	ÁREA DE PROTEÇÃO DE RECURSOS GÊNICOS
13	ÁREA DE PROTEÇÃO DE RECURSOS GÊNICOS
14	ÁREA DE PROTEÇÃO DE RECURSOS GÊNICOS
15	ÁREA DE PROTEÇÃO DE RECURSOS GÊNICOS
16	ÁREA DE PROTEÇÃO DE RECURSOS GÊNICOS
17	ÁREA DE PROTEÇÃO DE RECURSOS GÊNICOS
18	ÁREA DE PROTEÇÃO DE RECURSOS GÊNICOS
19	ÁREA DE PROTEÇÃO DE RECURSOS GÊNICOS
20	ÁREA DE PROTEÇÃO DE RECURSOS GÊNICOS
21	ÁREA DE PROTEÇÃO DE RECURSOS GÊNICOS
22	ÁREA DE PROTEÇÃO DE RECURSOS GÊNICOS
23	ÁREA DE PROTEÇÃO DE RECURSOS GÊNICOS
24	ÁREA DE PROTEÇÃO DE RECURSOS GÊNICOS
25	ÁREA DE PROTEÇÃO DE RECURSOS GÊNICOS
26	ÁREA DE PROTEÇÃO DE RECURSOS GÊNICOS
27	ÁREA DE PROTEÇÃO DE RECURSOS GÊNICOS
28	ÁREA DE PROTEÇÃO DE RECURSOS GÊNICOS
29	ÁREA DE PROTEÇÃO DE RECURSOS GÊNICOS
30	ÁREA DE PROTEÇÃO DE RECURSOS GÊNICOS
31	ÁREA DE PROTEÇÃO DE RECURSOS GÊNICOS
32	ÁREA DE PROTEÇÃO DE RECURSOS GÊNICOS
33	ÁREA DE PROTEÇÃO DE RECURSOS GÊNICOS
34	ÁREA DE PROTEÇÃO DE RECURSOS GÊNICOS
35	ÁREA DE PROTEÇÃO DE RECURSOS GÊNICOS
36	ÁREA DE PROTEÇÃO DE RECURSOS GÊNICOS
37	ÁREA DE PROTEÇÃO DE RECURSOS GÊNICOS
38	ÁREA DE PROTEÇÃO DE RECURSOS GÊNICOS
39	ÁREA DE PROTEÇÃO DE RECURSOS GÊNICOS
40	ÁREA DE PROTEÇÃO DE RECURSOS GÊNICOS
41	ÁREA DE PROTEÇÃO DE RECURSOS GÊNICOS
42	ÁREA DE PROTEÇÃO DE RECURSOS GÊNICOS
43	ÁREA DE PROTEÇÃO DE RECURSOS GÊNICOS
44	ÁREA DE PROTEÇÃO DE RECURSOS GÊNICOS
45	ÁREA DE PROTEÇÃO DE RECURSOS GÊNICOS
46	ÁREA DE PROTEÇÃO DE RECURSOS GÊNICOS
47	ÁREA DE PROTEÇÃO DE RECURSOS GÊNICOS
48	ÁREA DE PROTEÇÃO DE RECURSOS GÊNICOS
49	ÁREA DE PROTEÇÃO DE RECURSOS GÊNICOS
50	ÁREA DE PROTEÇÃO DE RECURSOS GÊNICOS

LEGENDA DE EQUIPAMENTOS DE SINALIZAÇÃO	
1	PLACA DE SINALIZAÇÃO DE SINALIZAÇÃO
2	PLACA DE SINALIZAÇÃO DE SINALIZAÇÃO
3	PLACA DE SINALIZAÇÃO DE SINALIZAÇÃO
4	PLACA DE SINALIZAÇÃO DE SINALIZAÇÃO
5	PLACA DE SINALIZAÇÃO DE SINALIZAÇÃO
6	PLACA DE SINALIZAÇÃO DE SINALIZAÇÃO
7	PLACA DE SINALIZAÇÃO DE SINALIZAÇÃO
8	PLACA DE SINALIZAÇÃO DE SINALIZAÇÃO
9	PLACA DE SINALIZAÇÃO DE SINALIZAÇÃO
10	PLACA DE SINALIZAÇÃO DE SINALIZAÇÃO
11	PLACA DE SINALIZAÇÃO DE SINALIZAÇÃO
12	PLACA DE SINALIZAÇÃO DE SINALIZAÇÃO
13	PLACA DE SINALIZAÇÃO DE SINALIZAÇÃO
14	PLACA DE SINALIZAÇÃO DE SINALIZAÇÃO
15	PLACA DE SINALIZAÇÃO DE SINALIZAÇÃO
16	PLACA DE SINALIZAÇÃO DE SINALIZAÇÃO
17	PLACA DE SINALIZAÇÃO DE SINALIZAÇÃO
18	PLACA DE SINALIZAÇÃO DE SINALIZAÇÃO
19	PLACA DE SINALIZAÇÃO DE SINALIZAÇÃO
20	PLACA DE SINALIZAÇÃO DE SINALIZAÇÃO
21	PLACA DE SINALIZAÇÃO DE SINALIZAÇÃO
22	PLACA DE SINALIZAÇÃO DE SINALIZAÇÃO
23	PLACA DE SINALIZAÇÃO DE SINALIZAÇÃO
24	PLACA DE SINALIZAÇÃO DE SINALIZAÇÃO
25	PLACA DE SINALIZAÇÃO DE SINALIZAÇÃO
26	PLACA DE SINALIZAÇÃO DE SINALIZAÇÃO
27	PLACA DE SINALIZAÇÃO DE SINALIZAÇÃO
28	PLACA DE SINALIZAÇÃO DE SINALIZAÇÃO
29	PLACA DE SINALIZAÇÃO DE SINALIZAÇÃO
30	PLACA DE SINALIZAÇÃO DE SINALIZAÇÃO
31	PLACA DE SINALIZAÇÃO DE SINALIZAÇÃO
32	PLACA DE SINALIZAÇÃO DE SINALIZAÇÃO
33	PLACA DE SINALIZAÇÃO DE SINALIZAÇÃO
34	PLACA DE SINALIZAÇÃO DE SINALIZAÇÃO
35	PLACA DE SINALIZAÇÃO DE SINALIZAÇÃO
36	PLACA DE SINALIZAÇÃO DE SINALIZAÇÃO
37	PLACA DE SINALIZAÇÃO DE SINALIZAÇÃO
38	PLACA DE SINALIZAÇÃO DE SINALIZAÇÃO
39	PLACA DE SINALIZAÇÃO DE SINALIZAÇÃO
40	PLACA DE SINALIZAÇÃO DE SINALIZAÇÃO
41	PLACA DE SINALIZAÇÃO DE SINALIZAÇÃO
42	PLACA DE SINALIZAÇÃO DE SINALIZAÇÃO
43	PLACA DE SINALIZAÇÃO DE SINALIZAÇÃO
44	PLACA DE SINALIZAÇÃO DE SINALIZAÇÃO
45	PLACA DE SINALIZAÇÃO DE SINALIZAÇÃO
46	PLACA DE SINALIZAÇÃO DE SINALIZAÇÃO
47	PLACA DE SINALIZAÇÃO DE SINALIZAÇÃO
48	PLACA DE SINALIZAÇÃO DE SINALIZAÇÃO
49	PLACA DE SINALIZAÇÃO DE SINALIZAÇÃO
50	PLACA DE SINALIZAÇÃO DE SINALIZAÇÃO

SECRETARIA MUNICIPAL DA INFRAESTRUTURA
 COJUR:
 FL. 88
8
 PREFEITURA MUNICIPAL DE SOBRAL - CE

UPPI SEMMA
 Secretaria de Urbanismo e Meio Ambiente
PROJETO DE URBANISMO
 URBANIZAÇÃO DO PARQUE DO JORDÃO
 04/10
 1. ANEXO DE PROJEÇÃO DE SINALIZAÇÃO
 2. ANEXO DE PROJEÇÃO DE SINALIZAÇÃO
 3. ANEXO DE PROJEÇÃO DE SINALIZAÇÃO
 4. ANEXO DE PROJEÇÃO DE SINALIZAÇÃO
 5. ANEXO DE PROJEÇÃO DE SINALIZAÇÃO
 6. ANEXO DE PROJEÇÃO DE SINALIZAÇÃO
 7. ANEXO DE PROJEÇÃO DE SINALIZAÇÃO
 8. ANEXO DE PROJEÇÃO DE SINALIZAÇÃO
 9. ANEXO DE PROJEÇÃO DE SINALIZAÇÃO
 10. ANEXO DE PROJEÇÃO DE SINALIZAÇÃO
 11. ANEXO DE PROJEÇÃO DE SINALIZAÇÃO
 12. ANEXO DE PROJEÇÃO DE SINALIZAÇÃO
 13. ANEXO DE PROJEÇÃO DE SINALIZAÇÃO
 14. ANEXO DE PROJEÇÃO DE SINALIZAÇÃO
 15. ANEXO DE PROJEÇÃO DE SINALIZAÇÃO
 16. ANEXO DE PROJEÇÃO DE SINALIZAÇÃO
 17. ANEXO DE PROJEÇÃO DE SINALIZAÇÃO
 18. ANEXO DE PROJEÇÃO DE SINALIZAÇÃO
 19. ANEXO DE PROJEÇÃO DE SINALIZAÇÃO
 20. ANEXO DE PROJEÇÃO DE SINALIZAÇÃO
 21. ANEXO DE PROJEÇÃO DE SINALIZAÇÃO
 22. ANEXO DE PROJEÇÃO DE SINALIZAÇÃO
 23. ANEXO DE PROJEÇÃO DE SINALIZAÇÃO
 24. ANEXO DE PROJEÇÃO DE SINALIZAÇÃO
 25. ANEXO DE PROJEÇÃO DE SINALIZAÇÃO
 26. ANEXO DE PROJEÇÃO DE SINALIZAÇÃO
 27. ANEXO DE PROJEÇÃO DE SINALIZAÇÃO
 28. ANEXO DE PROJEÇÃO DE SINALIZAÇÃO
 29. ANEXO DE PROJEÇÃO DE SINALIZAÇÃO
 30. ANEXO DE PROJEÇÃO DE SINALIZAÇÃO
 31. ANEXO DE PROJEÇÃO DE SINALIZAÇÃO
 32. ANEXO DE PROJEÇÃO DE SINALIZAÇÃO
 33. ANEXO DE PROJEÇÃO DE SINALIZAÇÃO
 34. ANEXO DE PROJEÇÃO DE SINALIZAÇÃO
 35. ANEXO DE PROJEÇÃO DE SINALIZAÇÃO
 36. ANEXO DE PROJEÇÃO DE SINALIZAÇÃO
 37. ANEXO DE PROJEÇÃO DE SINALIZAÇÃO
 38. ANEXO DE PROJEÇÃO DE SINALIZAÇÃO
 39. ANEXO DE PROJEÇÃO DE SINALIZAÇÃO
 40. ANEXO DE PROJEÇÃO DE SINALIZAÇÃO
 41. ANEXO DE PROJEÇÃO DE SINALIZAÇÃO
 42. ANEXO DE PROJEÇÃO DE SINALIZAÇÃO
 43. ANEXO DE PROJEÇÃO DE SINALIZAÇÃO
 44. ANEXO DE PROJEÇÃO DE SINALIZAÇÃO
 45. ANEXO DE PROJEÇÃO DE SINALIZAÇÃO
 46. ANEXO DE PROJEÇÃO DE SINALIZAÇÃO
 47. ANEXO DE PROJEÇÃO DE SINALIZAÇÃO
 48. ANEXO DE PROJEÇÃO DE SINALIZAÇÃO
 49. ANEXO DE PROJEÇÃO DE SINALIZAÇÃO
 50. ANEXO DE PROJEÇÃO DE SINALIZAÇÃO

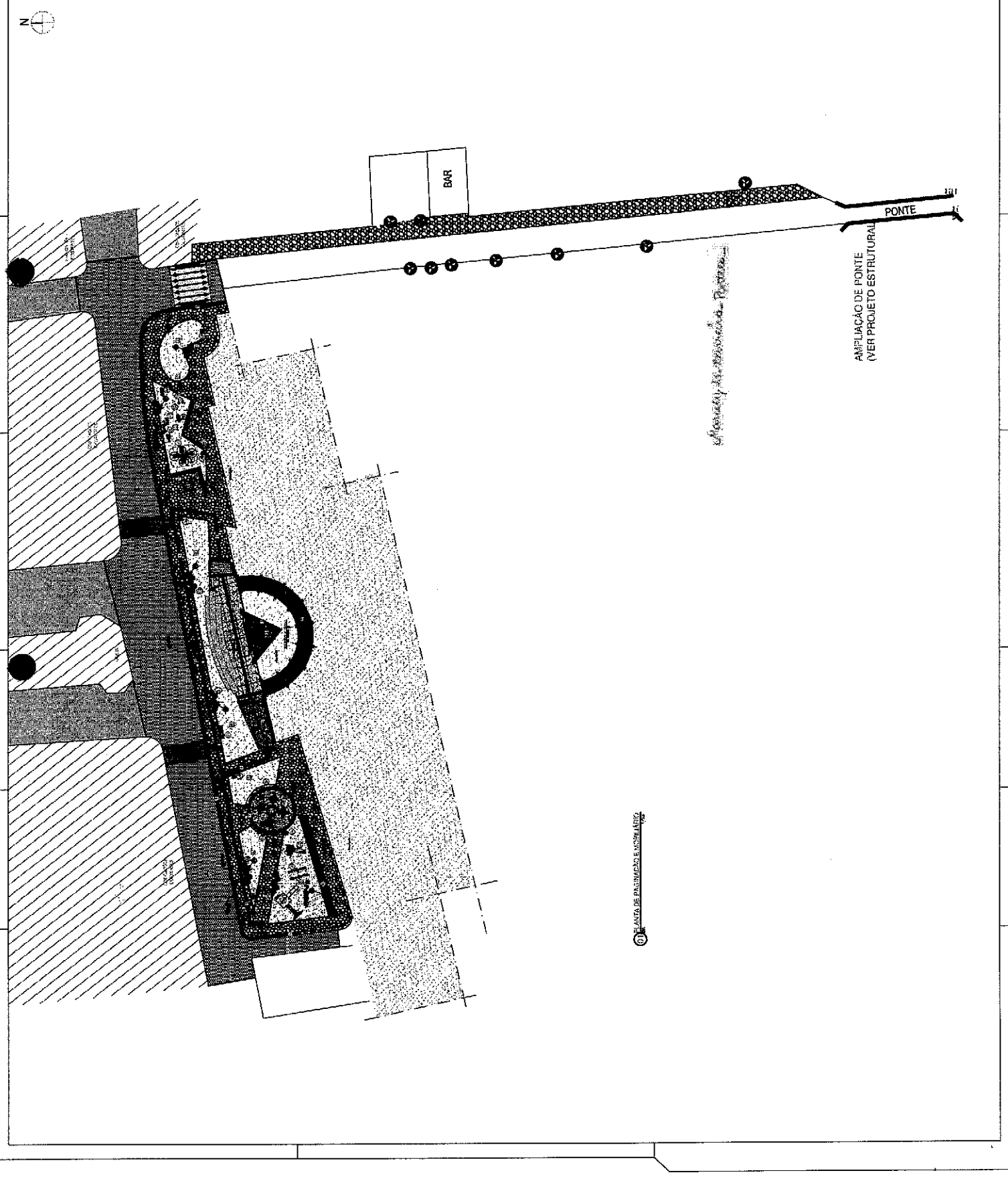

PLANTA DE PASSAGEM E MOBILIDADE

AMPLIACÃO DE PONTE
 (VER PROJETO ESTRUTURAL)

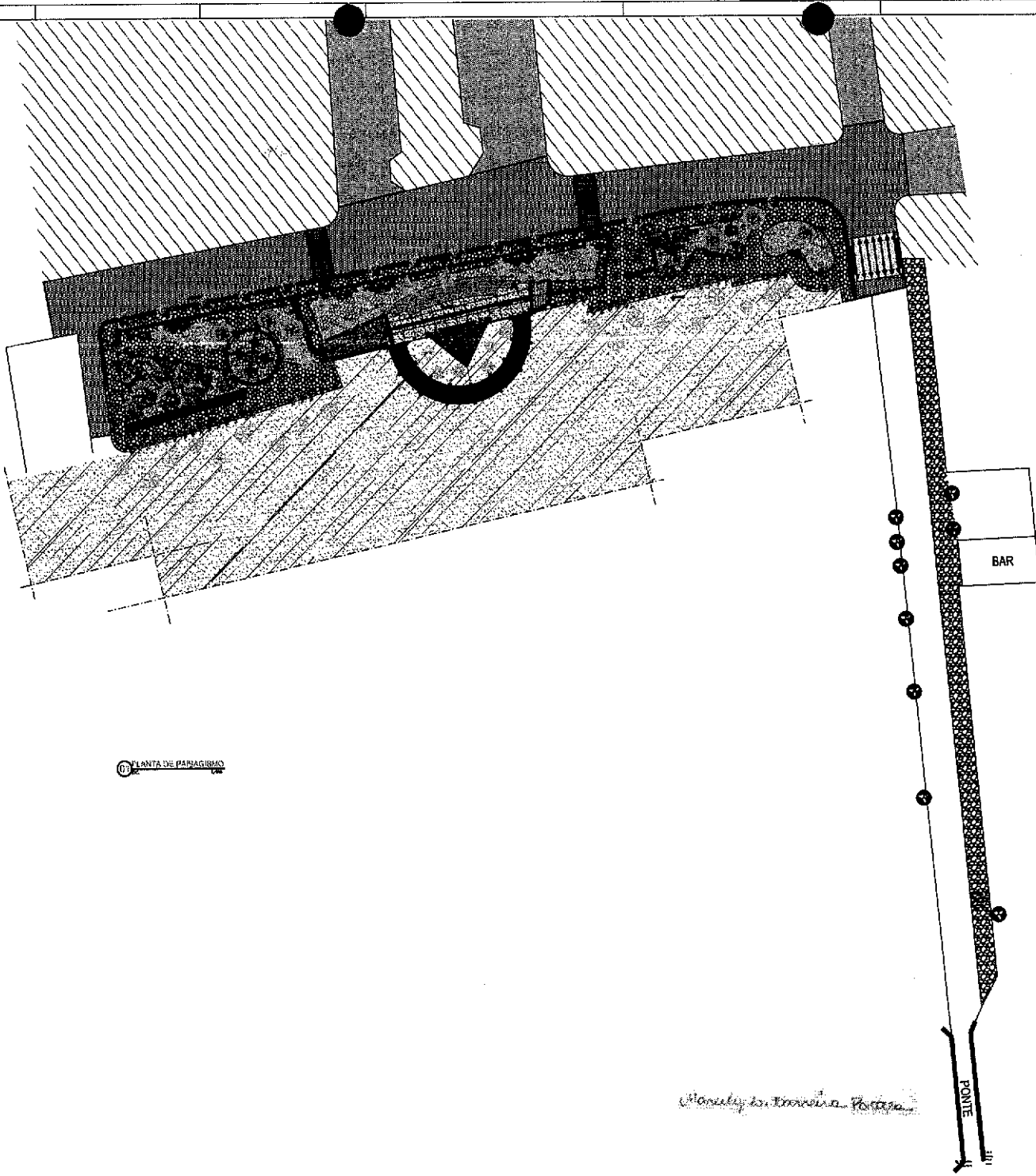

PLANTA DE PAISAGISMO

Monely da Traveira Pereira



QUADRO DE ÁREAS				
ÁREA	EXTENSÃO (m²)	VALOR	USO	COEFICIENTE
ÁREA DE PARQUE	10.000,00	100,00	ÁREA DE PARQUE	10,00
ÁREA DE SERVIÇOS	5.000,00	50,00	ÁREA DE SERVIÇOS	5,00
ÁREA DE ESTACIONAMENTO	2.000,00	20,00	ÁREA DE ESTACIONAMENTO	2,00
ÁREA DE RECREIO	3.000,00	30,00	ÁREA DE RECREIO	3,00
ÁREA DE PLANTIO	1.000,00	10,00	ÁREA DE PLANTIO	1,00
ÁREA DE CIRCULAÇÃO	1.000,00	10,00	ÁREA DE CIRCULAÇÃO	1,00
ÁREA DE SERVIÇOS PÚBLICOS	1.000,00	10,00	ÁREA DE SERVIÇOS PÚBLICOS	1,00
ÁREA DE SERVIÇOS PRIVADOS	1.000,00	10,00	ÁREA DE SERVIÇOS PRIVADOS	1,00
ÁREA DE SERVIÇOS COMERCIAIS	1.000,00	10,00	ÁREA DE SERVIÇOS COMERCIAIS	1,00
ÁREA DE SERVIÇOS INDUSTRIAIS	1.000,00	10,00	ÁREA DE SERVIÇOS INDUSTRIAIS	1,00
ÁREA DE SERVIÇOS RESIDUAIS	1.000,00	10,00	ÁREA DE SERVIÇOS RESIDUAIS	1,00
ÁREA DE SERVIÇOS EDUCACIONAIS	1.000,00	10,00	ÁREA DE SERVIÇOS EDUCACIONAIS	1,00
ÁREA DE SERVIÇOS CULTURAIS	1.000,00	10,00	ÁREA DE SERVIÇOS CULTURAIS	1,00
ÁREA DE SERVIÇOS RECREATIVOS	1.000,00	10,00	ÁREA DE SERVIÇOS RECREATIVOS	1,00
ÁREA DE SERVIÇOS DEPORTIVOS	1.000,00	10,00	ÁREA DE SERVIÇOS DEPORTIVOS	1,00
ÁREA DE SERVIÇOS DE SAÚDE	1.000,00	10,00	ÁREA DE SERVIÇOS DE SAÚDE	1,00
ÁREA DE SERVIÇOS DE SEGURANÇA	1.000,00	10,00	ÁREA DE SERVIÇOS DE SEGURANÇA	1,00
ÁREA DE SERVIÇOS DE TRANSPORTE	1.000,00	10,00	ÁREA DE SERVIÇOS DE TRANSPORTE	1,00
ÁREA DE SERVIÇOS DE UTILIDADES PÚBLICAS	1.000,00	10,00	ÁREA DE SERVIÇOS DE UTILIDADES PÚBLICAS	1,00
ÁREA DE SERVIÇOS DE MANUTENÇÃO	1.000,00	10,00	ÁREA DE SERVIÇOS DE MANUTENÇÃO	1,00
ÁREA DE SERVIÇOS DE REPARAÇÃO	1.000,00	10,00	ÁREA DE SERVIÇOS DE REPARAÇÃO	1,00
ÁREA DE SERVIÇOS DE REFORMA	1.000,00	10,00	ÁREA DE SERVIÇOS DE REFORMA	1,00
ÁREA DE SERVIÇOS DE RESTAURAÇÃO	1.000,00	10,00	ÁREA DE SERVIÇOS DE RESTAURAÇÃO	1,00
ÁREA DE SERVIÇOS DE CONSERVAÇÃO	1.000,00	10,00	ÁREA DE SERVIÇOS DE CONSERVAÇÃO	1,00
ÁREA DE SERVIÇOS DE PROTEÇÃO	1.000,00	10,00	ÁREA DE SERVIÇOS DE PROTEÇÃO	1,00
ÁREA DE SERVIÇOS DE DEFESA	1.000,00	10,00	ÁREA DE SERVIÇOS DE DEFESA	1,00
ÁREA DE SERVIÇOS DE SEGURANÇA PÚBLICA	1.000,00	10,00	ÁREA DE SERVIÇOS DE SEGURANÇA PÚBLICA	1,00
ÁREA DE SERVIÇOS DE SEGURANÇA PRIVADA	1.000,00	10,00	ÁREA DE SERVIÇOS DE SEGURANÇA PRIVADA	1,00
ÁREA DE SERVIÇOS DE SEGURANÇA SOCIAL	1.000,00	10,00	ÁREA DE SERVIÇOS DE SEGURANÇA SOCIAL	1,00
ÁREA DE SERVIÇOS DE SEGURANÇA ECONÔMICA	1.000,00	10,00	ÁREA DE SERVIÇOS DE SEGURANÇA ECONÔMICA	1,00
ÁREA DE SERVIÇOS DE SEGURANÇA AMBIENTAL	1.000,00	10,00	ÁREA DE SERVIÇOS DE SEGURANÇA AMBIENTAL	1,00
ÁREA DE SERVIÇOS DE SEGURANÇA CULTURAL	1.000,00	10,00	ÁREA DE SERVIÇOS DE SEGURANÇA CULTURAL	1,00
ÁREA DE SERVIÇOS DE SEGURANÇA EDUCACIONAL	1.000,00	10,00	ÁREA DE SERVIÇOS DE SEGURANÇA EDUCACIONAL	1,00
ÁREA DE SERVIÇOS DE SEGURANÇA RECREATIVA	1.000,00	10,00	ÁREA DE SERVIÇOS DE SEGURANÇA RECREATIVA	1,00
ÁREA DE SERVIÇOS DE SEGURANÇA DEPORTIVA	1.000,00	10,00	ÁREA DE SERVIÇOS DE SEGURANÇA DEPORTIVA	1,00
ÁREA DE SERVIÇOS DE SEGURANÇA DE SAÚDE	1.000,00	10,00	ÁREA DE SERVIÇOS DE SEGURANÇA DE SAÚDE	1,00
ÁREA DE SERVIÇOS DE SEGURANÇA DE SEGURANÇA	1.000,00	10,00	ÁREA DE SERVIÇOS DE SEGURANÇA DE SEGURANÇA	1,00

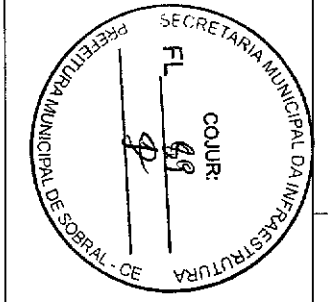

SEUMA
Secretaria de Urbanismo e Meio Ambiente

PROJETO DE URBANISMO

URBANIZAÇÃO DO PARQUE DO JORDÃO

PARTE Nº 01 - PLANO DE URBANIZAÇÃO DE URBANIZAÇÃO DO PARQUE DO JORDÃO - CE

DATA DE EMISSÃO: 05/10

PROJETO DE URBANIZAÇÃO	DATA DE EMISSÃO	DATA DE VALIDADE	DATA DE EXPIRAÇÃO
URBANIZAÇÃO DO PARQUE DO JORDÃO	05/10		

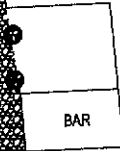
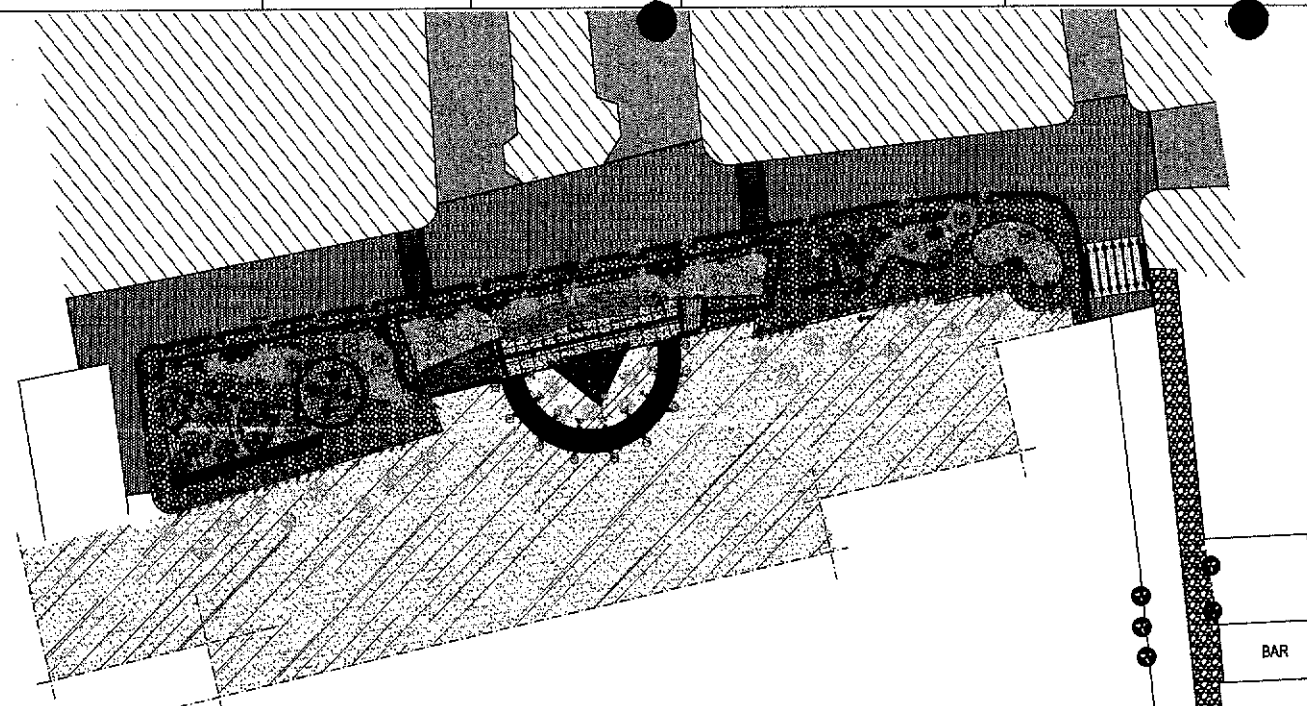

Morady de Ruvina - Parreira

01 PLANTA DE PONTOS ELÉTRICOS

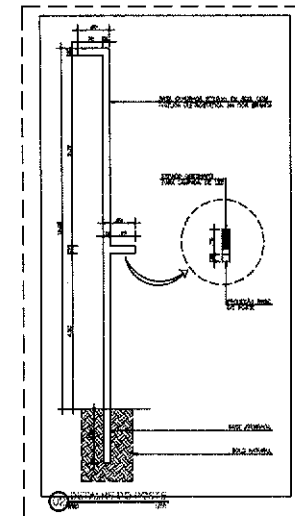

QUADRO DE ÁREAS	
ÁREA TOTAL	21.100,00
ÁREA DE PARQUEAMENTO	2.000,00
ÁREA DE CALÇADO	8.000,00
ÁREA DE PAVIMENTO	1.000,00
ÁREA DE VERGUEIRO	1.000,00
ÁREA DE PAVIMENTO	10.000,00

LEGENDA DE SIMBOLOS	
TIPO DE SIMBOLISMO	QUANTIDADE (m²)
▲ (Triângulo)	20,00
● (Círculo)	20,00
○ (Círculo)	20,00
□ (Quadrado)	20,00
○ (Círculo)	20,00
○ (Círculo)	20,00
○ (Círculo)	20,00
○ (Círculo)	20,00
○ (Círculo)	20,00

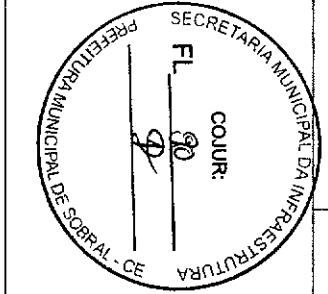

UGPI SECRETARIA DE URBANISMO e Meio Ambiente

PROJETO DE URBANISMO

URBANIZAÇÃO DO PARQUE DO JORDÃO

PARTE Nº 12 - PLANTAS DE PONTOS ELÉTRICOS

QUANTIDADE DE PONTOS ELÉTRICOS: 10

DATA DE ELABORAÇÃO: 06/10

ELABORADO POR: [Nome]

APROVADO POR: [Assinatura]

06/10

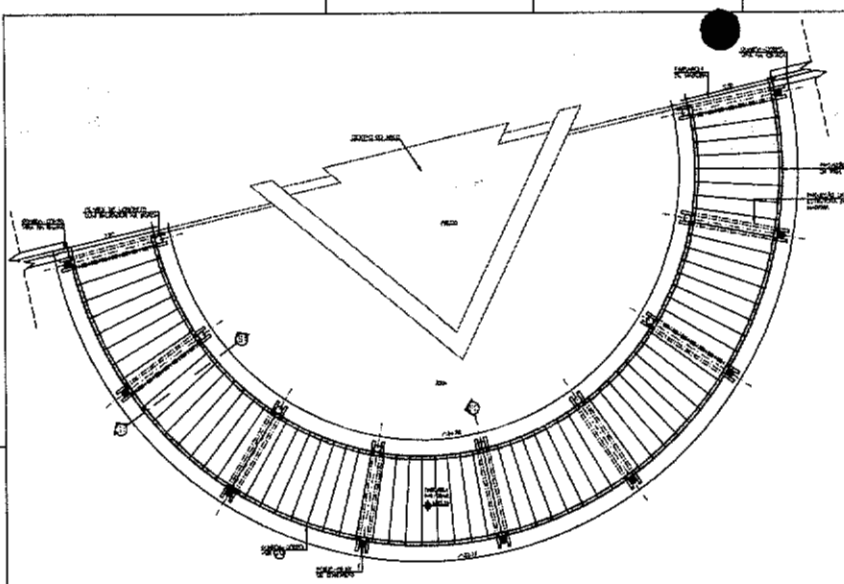

01 PLANTA BALCÃO

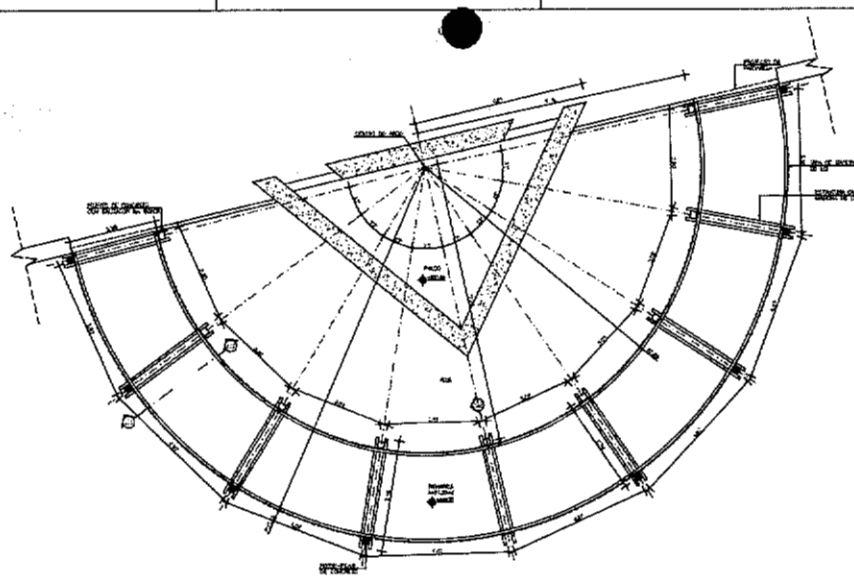

02 PLANTA DA ESTRUTURA

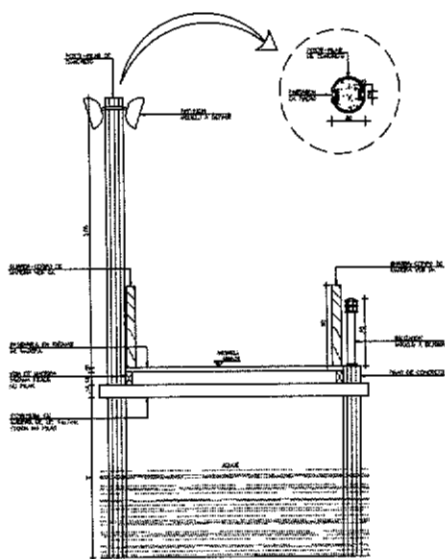

03 CORTA VERTICAL S1

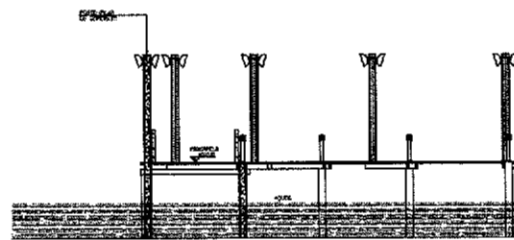

04 CORTA VERTICAL S2

013 DETALHE DO GUARDA-CORPO

Modelo Interiores - Pórtico

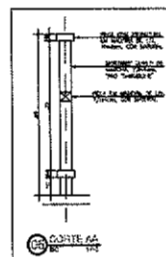

05 CORTA A-A

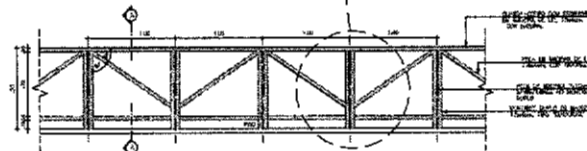
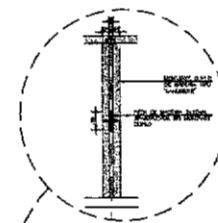

06 VISTA FRONTAL

QUADRO DE ÁREAS	
Área Total	
Área Útil	
Área Coberta	
Área de Pisos	
Área de Fachadas	
Área de Telhado	
Área de Estacionamento	

SECRETARIA MUNICIPAL DA INFRAESTRUTURA

FL. 01

COUR.

SECRETARIA MUNICIPAL DE SOBRAL - CE

SEMA
Secretaria do Urbanismo e Meio Ambiente

SECRETARIA DE SOBRAL

PROJETO DE URBANISMO

URBANIZAÇÃO DO PARQUE DO JORDÃO

DATA: 07/10

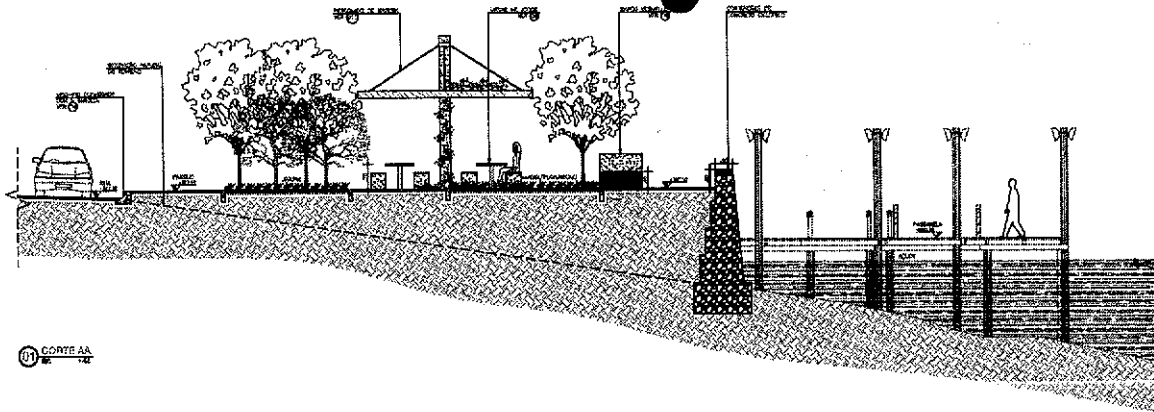

CORTE AA

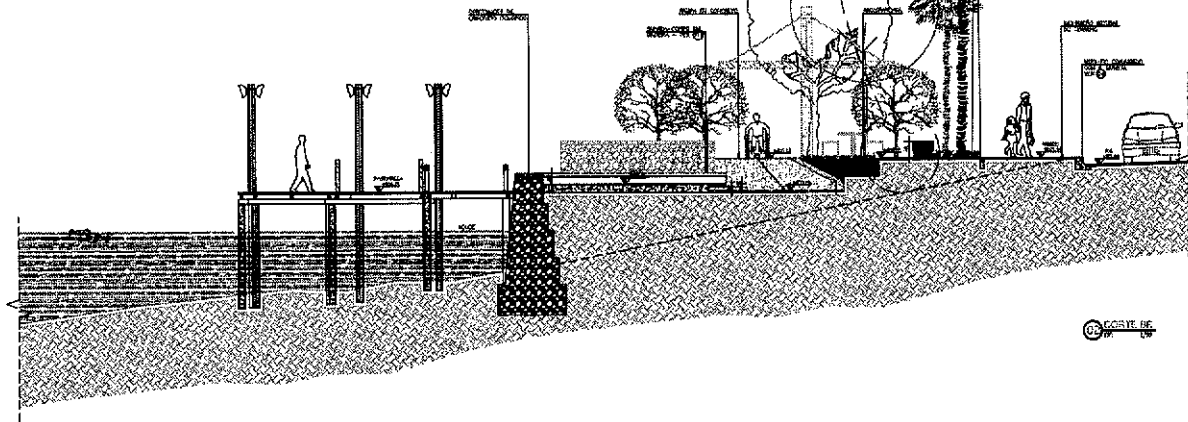

CORTE BB

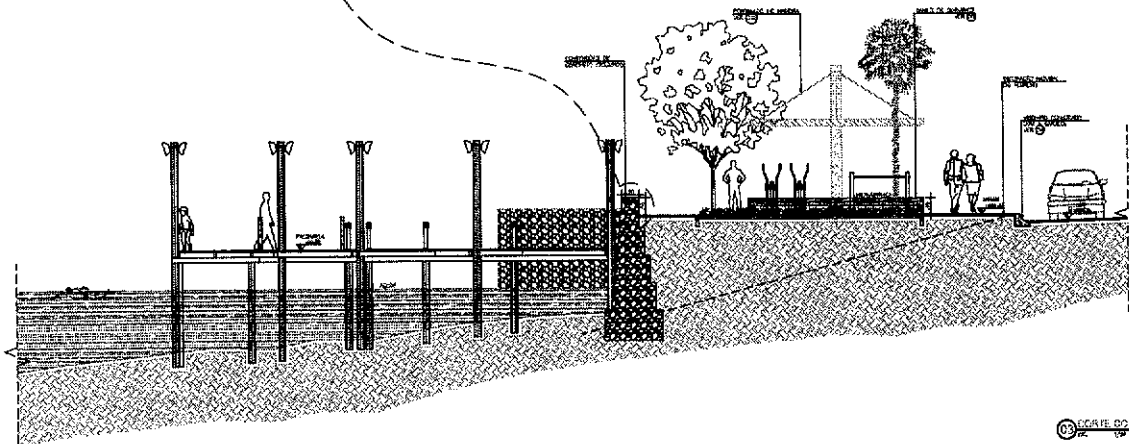

CORTE CC

Memória da Intervenção Urbana

QUADRO DE ÁREAS

ÁREA TOTAL	10.000,00
ÁREA DE CONSERVAÇÃO	2.000,00
ÁREA DE INTERVENÇÃO	8.000,00
ÁREA DE MOBILIDADE	1.000,00
ÁREA DE RECREIO	1.000,00
ÁREA DE SERVIÇOS	1.000,00

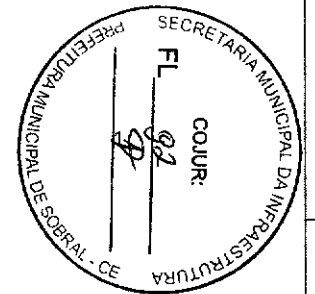

SEUMA
Secretaria de Urbanismo e Meio Ambiente



PROJETO DE URBANISMO

URBANIZAÇÃO DO PARQUE DO JORDÃO

PROJETO DE URBANIZAÇÃO DO PARQUE DO JORDÃO - SOBRAL - CE

PROJETO DE URBANIZAÇÃO DO PARQUE DO JORDÃO - SOBRAL - CE

PROJETO DE URBANIZAÇÃO DO PARQUE DO JORDÃO - SOBRAL - CE

PROJETO DE URBANIZAÇÃO DO PARQUE DO JORDÃO - SOBRAL - CE

PROJETO DE URBANIZAÇÃO DO PARQUE DO JORDÃO - SOBRAL - CE

PROJETO DE URBANIZAÇÃO DO PARQUE DO JORDÃO - SOBRAL - CE

PROJETO DE URBANIZAÇÃO DO PARQUE DO JORDÃO - SOBRAL - CE

PROJETO DE URBANIZAÇÃO DO PARQUE DO JORDÃO - SOBRAL - CE

PROJETO DE URBANIZAÇÃO DO PARQUE DO JORDÃO - SOBRAL - CE

PROJETO DE URBANIZAÇÃO DO PARQUE DO JORDÃO - SOBRAL - CE

PROJETO DE URBANIZAÇÃO DO PARQUE DO JORDÃO - SOBRAL - CE

QUADRO DE ÁREAS	
ÁREA TOTAL	1.200,00
ÁREA DE SERVIÇOS	100,00
ÁREA DE JOGOS	500,00
ÁREA DE RECREIO	300,00
ÁREA DE PLANTIO	200,00
ÁREA DE CIRCULAÇÃO	100,00



UCBJ Secretaria do Urbanismo e Meio Ambiente
SEUMA Secretaria Municipal de Urbanismo e Meio Ambiente
PROJETO DE URBANISMO

URBANIZAÇÃO DO PARQUE DO JORDÃO

PROJETO Nº: 09/10
 DATA: 10/09/2010

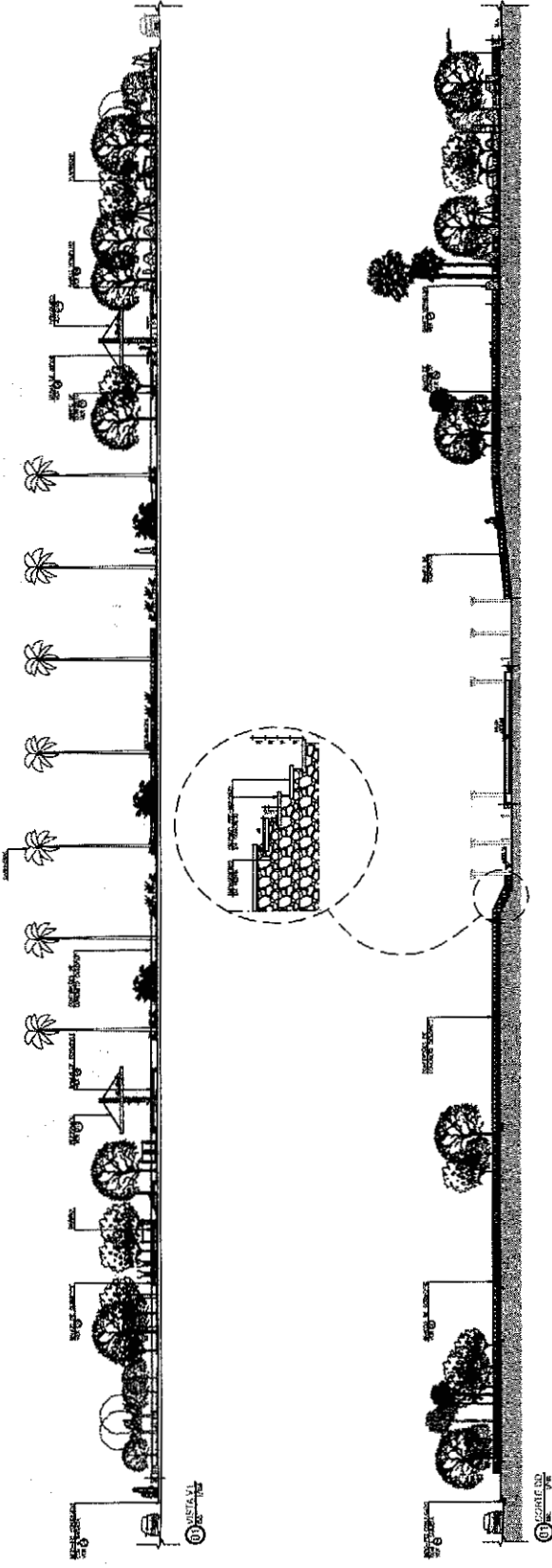

⑫ *Opções de Recreação - Playground*

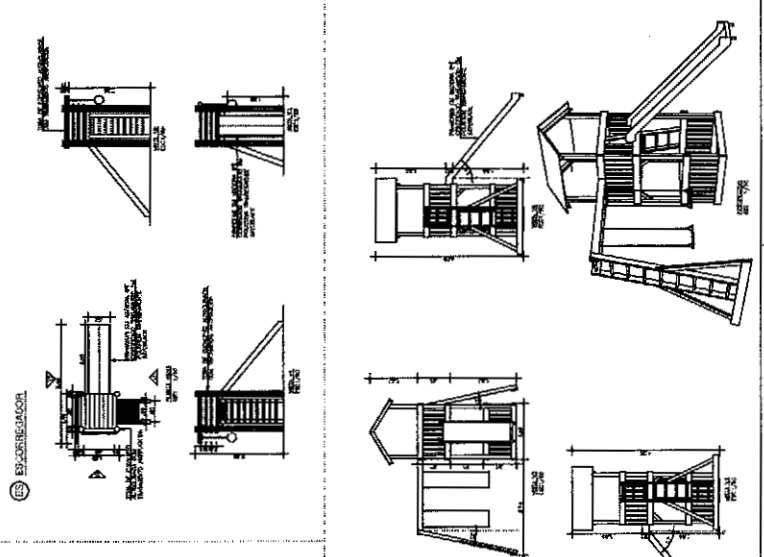

⑬ DETALHE DO PLAYGROUND

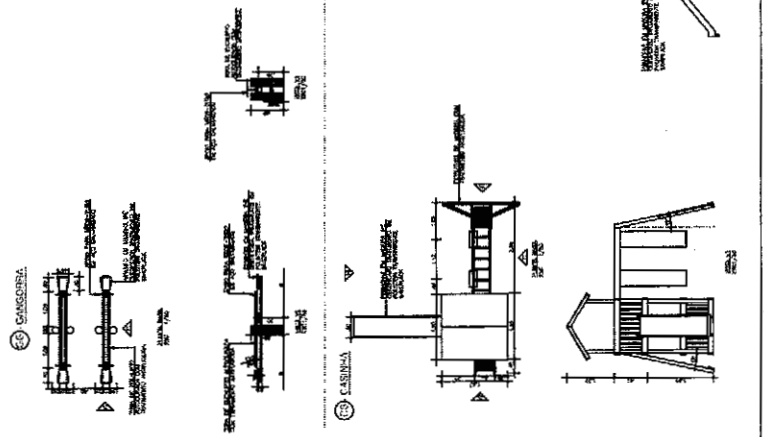

⑭ DETALHE DOS EQUIPAMENTOS DE GINÁSTICA

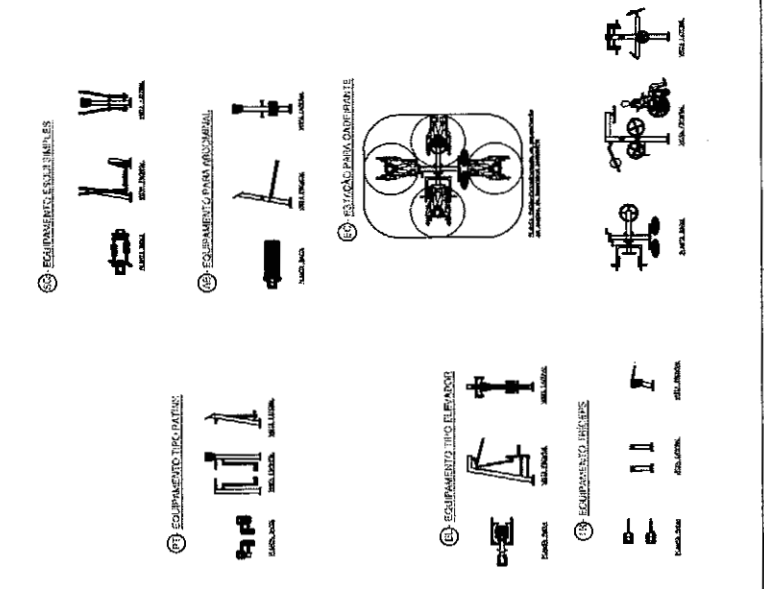

D3 DETALHE DA RAMPA - (RP)

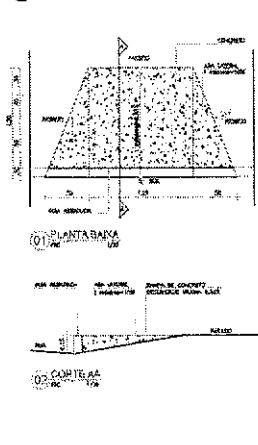

D4 DETALHE DOS MEIOS-FIOS



D5 DETALHE DOS BANCOS DE DORMENTE (B2)

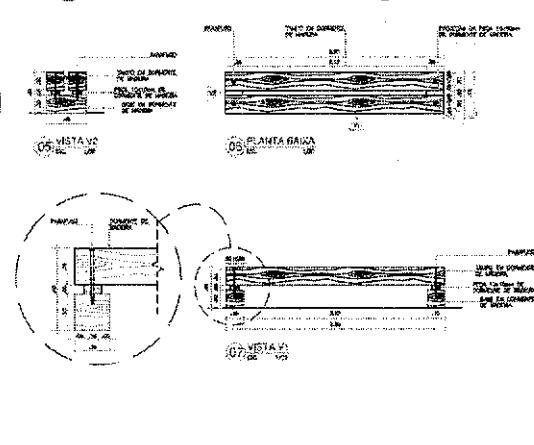

D9 DETALHE DOS BANCOS DE CONCRETO - (B4)

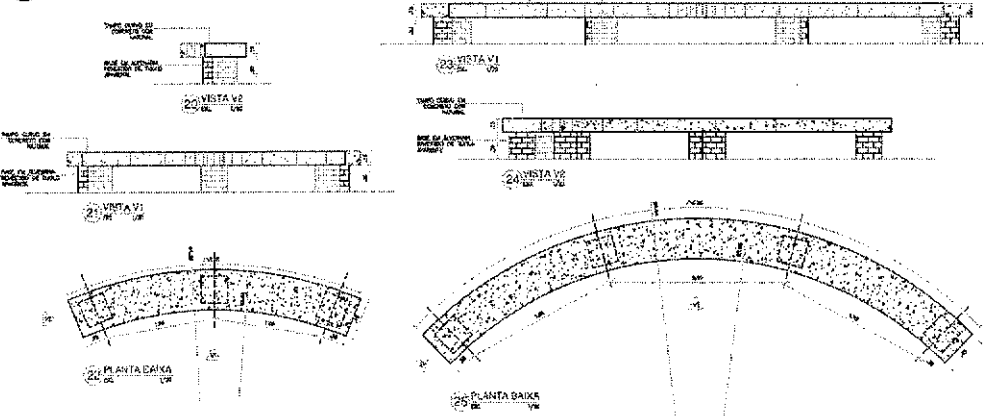

D6 DETALHE DO BANCO VERMELHO (B1)

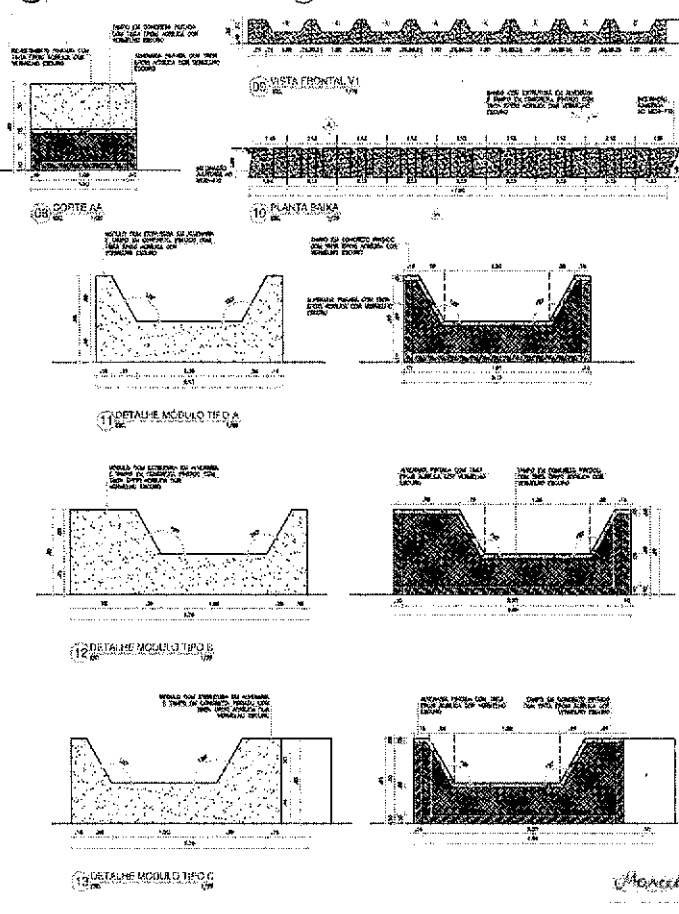

D7 DETALHE DO PISO TÁTIL

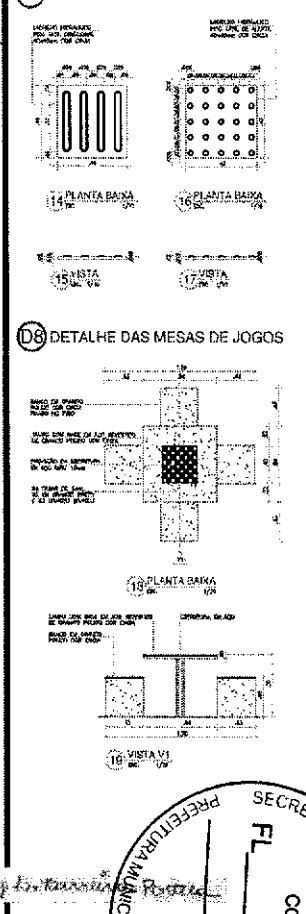

D11 DETALHE DO BANCO PUFF (B3)

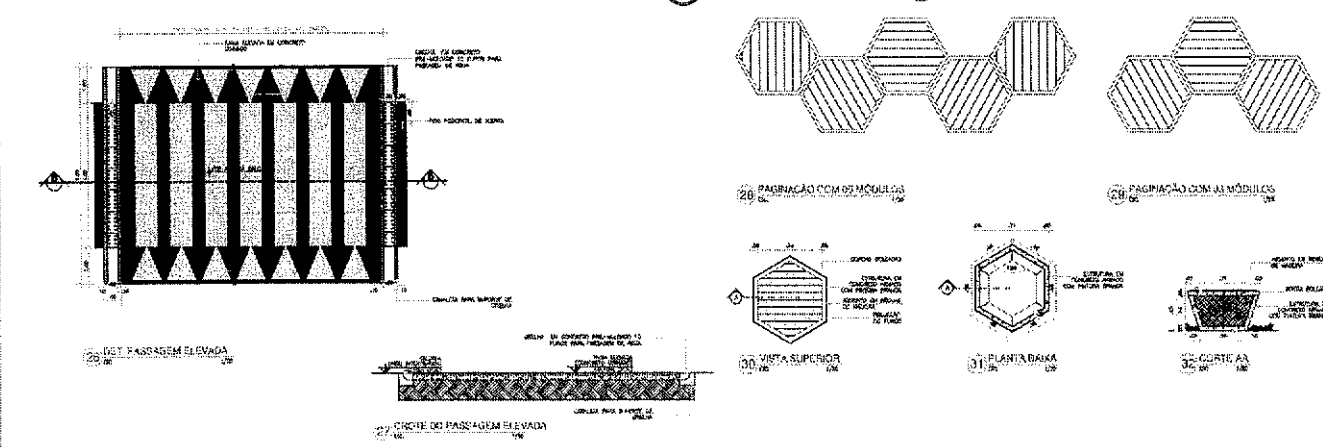

D12 DETALHE DAS LIXEIRAS - (LIX) e (LIX)

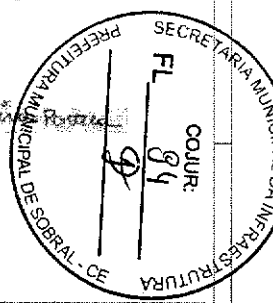
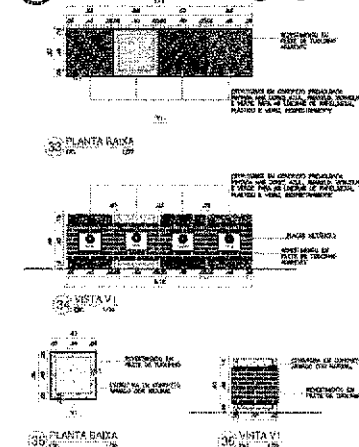

SECRETARIA MUNICIPAL DA INFRAESTRUTURA
PREFEITURA MUNICIPAL DE SOBRAL - CE
FL. 84
COUR.

UGPI-1
SEUMA
Secretaria do Urbanismo e Meio Ambiente
CENALIA DE SOBRAL

PROJETO DE URBANISMO
URBANIZAÇÃO DO PARQUE DO JORDÃO

PROPOSTA PARA LICITAÇÃO Nº 001/2010
PAR. 10 - MALA DIFERENCIAL DO SAGUÁ SERRAL - 10

DATA: 10/10

COMPLEMENTARES

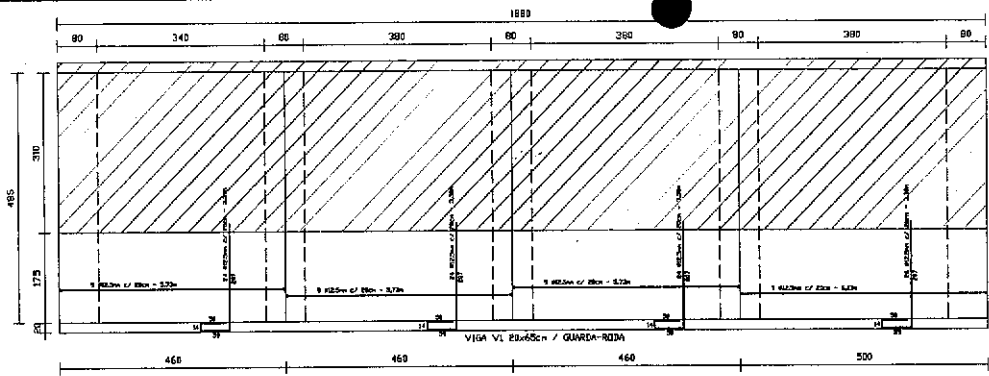

PLANTA BAIXA - ARMAÇÃO POSITIVA
ESCALA 1/20

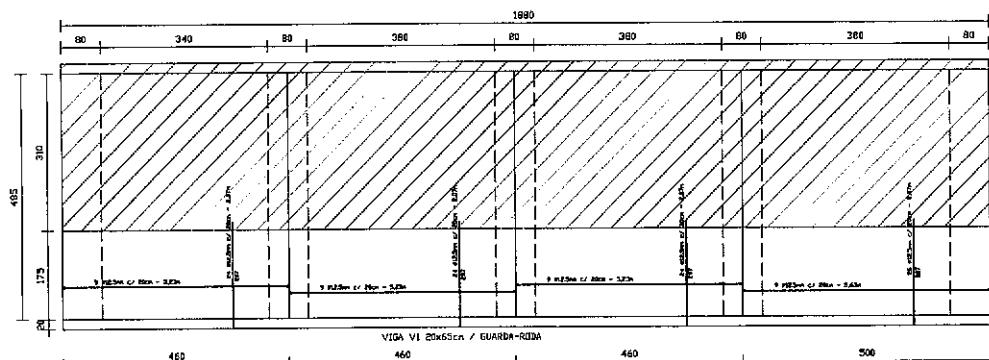

PLANTA BAIXA - ARMAÇÃO NEGATIVA
ESCALA 1/20

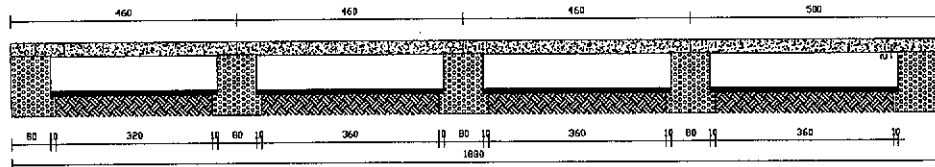

VISTA LATERAL
ESCALA 1/20

- Concreto Armado Fck=25,0 MPa - E₂₅ nD
Área de Ferro - 31,23m²
- Concreto Simples Fck=13,5 MPa - E₂₅ nD
Área de Ferro - 29,24m²
- Concreto Dúctil C/ 300 de pedra de rio Fck=13,5 MPa - E₂₅ nD
Área de Ferro - 23,25m²

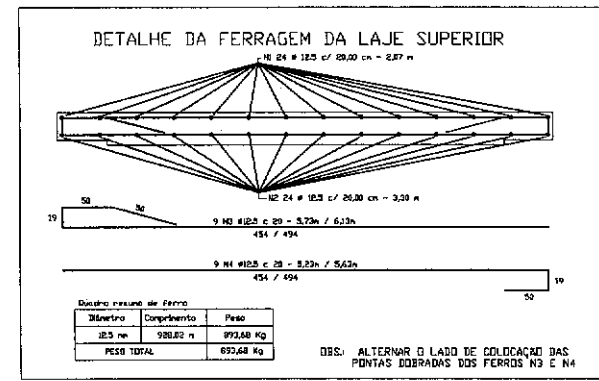

Dados resumidos de Ferro		
Diâmetro	Comprimento	Peso
12,5 mm	928,82 m	873,68 Kg
PESO TOTAL		873,68 Kg

DS: ALTERNAR O LADO DE COLOCACAO DAS PONTAS DOBRADAS DOS FERROS N3 E N4

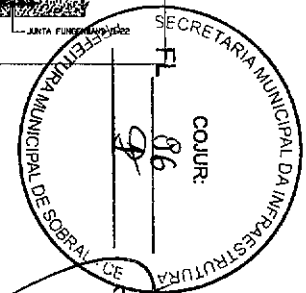

Wislei Guimarães Camilo Parente
Gerente de Orçamento de Obras
Secretaria da Infraestrutura
Prefeitura Municipal de Sobral

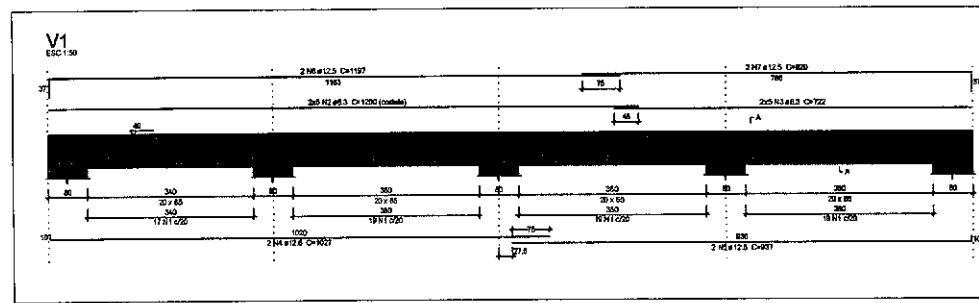

Relação do aço

ELEMENTO	ACQ	N	DIAM (mm)	QUANT	CL TOTAL (m)
V1	CADE	1	20	74	1482
	CADE	2	8,3	86	1008
	CADE	3	8,3	86	723
	CADE	4	12,5	2	827
	CADE	5	12,5	2	817
	CADE	6	12,5	2	1897
	CADE	7	12,5	2	950

Resumo do aço

ACQ	DIAM (mm)	CL TOTAL (m)	PESO (Kg)
CADE	8,3	1722	40
CADE	12,5	737	787
PESO TOTAL (kg)			827
CADE	12,5		18

Volume de concreto (C-20) = 244 m³
Área de Ferro = 262 m²

SEINFRA - SECRETARIA DA INFRAESTRUTURA

PROJETO: PROJETO ESTRUTURAL - JORDÃO AMPLIAÇÃO DE PASSARELA / GALERIA

INTERESSADO: PREFEITURA DE SOBRAL

ENDEREÇO: _____

MUNICÍPIO: SOBRAL

PREFETURA DE SOBRAL

REVISÃO: 01

EST: D1/01

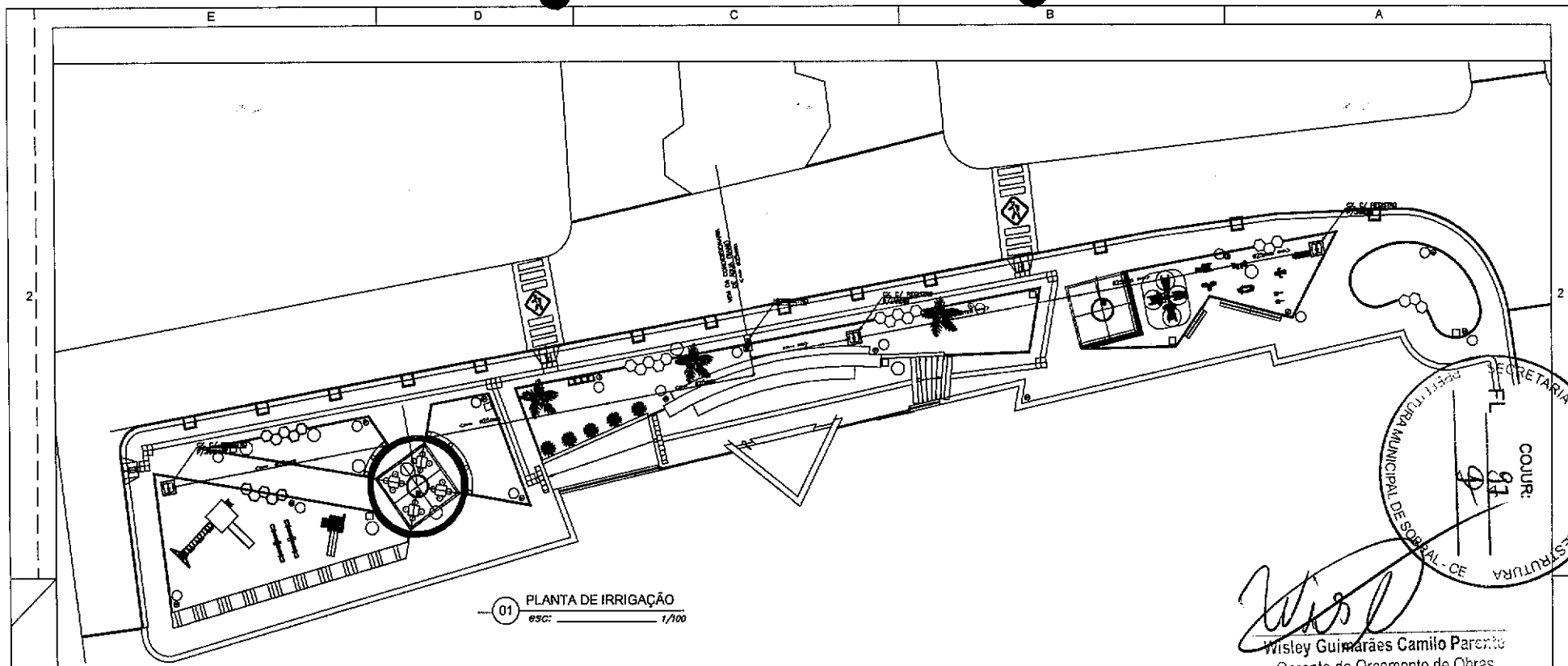

01 PLANTA DE IRRIGAÇÃO
 ESC: 1/100

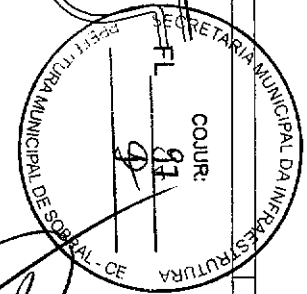

Wisley
 Wisley Guimarães Camilo Parente
 Gerente de Orçamento de Obras
 Secretaria da Infraestrutura
 Prefeitura Municipal de Sobral

JORDÃO			
Item	Un.	Quant.	
Tubo Soldável 20mm (m)	m	88,58	
Acabado 50' Soldável 25mm	pc	1	
Linha Soldável 25mm	pc	18	
TB Soldável 25mm	pc	1	
Outro em Anexo 4.000x0,80x0,80m	UN	4	

LEGENDA HIDRÁULICA

VALVULA
 TUBO
 CONEXÃO

OBSERVAÇÕES

O NÚMERO DE BOMBS DE PNEUMÁTICO
 O NÚMERO DE BOMBS DE PNEUMÁTICO A SEREM INSTALADOS
 O NÚMERO DE BOMBS DE PNEUMÁTICO A SEREM INSTALADOS

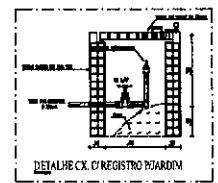

UGP-I PROJETOS URBANIZACIONAIS		SEUMA Secretaria do Urbanismo e Meio Ambiente		PREFEITURA DE SOBRAL	
IRRIGAÇÃO					
URBANIZAÇÃO DO PARQUE DO JORDÃO					
PROPRIETÁRIO: PREFEITURA MUNICIPAL DE SOBRAL					
LOCAL: CE 183, DISTRITO DO JORDÃO, SOBRAL - CE					
CONTÉUDO:					
1 PLANTA DE IRRIGAÇÃO					
2 PLANTA DE INSTALAÇÃO					
FASE DO PROJETO	ESCALA	DATA	PRIMEIRA		
EXECUTIVO	INDICADA	AGOSTO / 2018	01/01		
COMP. TÉCNICA			RESERVA DE PREFERÊNCIA INTELLECTUAL		
ENG. CARMELO COSTA CA-20.41191	ENGR. ROBERTSON LIMA CA-20.11110	A PROPRIEDADE INTELLECTUAL DO PRESENTE PROJETO É RESERVADA AO SEU AUTOR, DE ACORDO COM A LEGISLAÇÃO FORTALECIDA, O USO DESTE PROJETO OU DE QUALQUER DE SEUS ELEMENTOS QUE NÃO FORNECER DETERMINAÇÃO, SEMPRE COMPREENDENDO COMO APROPRIAÇÃO LÍCITA E SEMPRE AFETANDO AS LEIS QUE DISPÕEM SOBRE A PROTEÇÃO DA PROPRIEDADE INTELLECTUAL.			
ENG. ANDRÉ CRIVELINO CA-20.41191	TECN. RAFAEL CARVALHO CA-20.11110				
ENG. WISLEY GUIMARÃES CA-20.41191	COORDENADOR PREFEITURA MUNICIPAL DE SOBRAL TRABALHO URBANIZACIONAL				

