

Pregão Eletrônico nº 103/2018 - SECOMP
Processo nº P025854/2018
Número Banco do Brasil: 725351

O(A) Secretaria de Obras, Mobilidade e Serviços Públicos, por intermédio do pregoeiro e dos membros da equipe de apoio designados pelo ato 523/2017 - SECOG, torna público que realizará licitação na modalidade PREGÃO na forma Eletrônica.

1. DO TIPO: MENOR PREÇO POR ITEM

2. DA FORMA DE FORNECIMENTO: POR DEMANDA

3. DA BASE LEGAL: Lei Federal nº 10.520, de 17 de Julho de 2002; Lei Complementar nº 123, de 14 de dezembro de 2006; Decreto Federal 5.450, de 31 de maio de 2005; Decreto Municipal nº 2.026 de 02 de maio de 2018; Decreto Municipal nº 1886 de 07 de junho de 2017; e, subsidiariamente, a Lei Federal nº 8.666, de 21 de Junho de 1993, com suas alterações, e do disposto no presente Edital e seus anexos.

4. OBJETO: Contratação de empresa especializada para a realização de serviços de confecção de placas (fornecimento e montagem) com o objetivo de sinalizar os pontos turísticos de Sobral, conforme as especificações e quantitativos previstos no Anexo I - Termo de Referência deste Edital.

5. DO ACESSO AO EDITAL E DO LOCAL DE REALIZAÇÃO

5.1 O Edital está disponível gratuitamente nos sítios www.sobral.ce.gov.br, campo: SERVIÇOS/LICITAÇÕES; ou no portal do Banco do Brasil, www.licitacoes-e.com.br.

5.2. O certame será realizado por meio do sistema do Banco do Brasil, no endereço eletrônico www.licitacoes-e.com.br.

6. DAS DATAS E HORÁRIOS DO CERTAME

6.1. INÍCIO DO ACOLHIMENTO DAS PROPOSTAS: 10/07/2018, ÀS H 08:00H

6.2. DATA DE ABERTURA DAS PROPOSTAS: 23/07/2018, ÀS H 08:30H

6.3. INÍCIO DA SESSÃO DE DISPUTA DE PREÇOS: 23/07/2018, ÀS H 09:00H

6.4. REFERÊNCIA DE TEMPO: Para todas as referências de tempo utilizadas pelo sistema será observado o horário de Brasília/DF.

6.5. Na hipótese de não haver expediente ou ocorrendo qualquer fato superveniente que impeça a realização do certame na data prevista, a sessão será remarcada, para no mínimo 48h (quarenta e oito horas) a contar da respectiva data.

7. DO ENDEREÇO E HORÁRIO PARA A ENTREGA DE DOCUMENTAÇÃO

7.1. Edifício Sede da Prefeitura Municipal de Sobral, na Rua Viriato de Medeiros, 1.250, 4º Andar, Centro, Município de Sobral, CEP: 62.011-065.

7.2. Conter no anverso do envelope o nome do pregoeiro, número do pregão e o nome do órgão.

7.3. Horário de expediente da Prefeitura Municipal de Sobral: das 8h às 12h e das 13h às 17h.

8. DOS RECURSOS ORÇAMENTÁRIOS

8.1. As despesas decorrentes da contratação correrão pela fonte de recursos do(a) SECOMP, com a(s) seguinte(s) dotação(ões) orçamentária(s): 2501.15.451.040.2170.33.90.39.00. Fonte de Recurso: Municipal.

9. DA PARTICIPAÇÃO

9.1. Poderá participar desta licitação toda e qualquer pessoa física e jurídica idônea cuja natureza seja compatível com o objeto licitado.

9.1.1. Os interessados em participar deste certame deverão estar credenciados junto ao sistema do Banco do Brasil S.A.

9.1.1.1. As regras para credenciamento estarão disponíveis no sítio constante no subitem 5.2 deste edital.

9.2. O item 1 será exclusivo às microempresas, empresas de pequeno porte e as cooperativas que se enquadram nos termos disposto no inciso I do art.48, I da lei complementar Nº123/2006, e alterações introduzidas pela lei complementar 147/2014, art. 49 da lei municipal Nº 1467/2015 e art. 29 do Decreto Municipal 1886/2017.

9.3 O item 2 será de ampla disputa. Será garantida aos licitantes microempresas, empresas de pequeno porte e cooperativas que se enquadrem nos termos do art. 34, da Lei Federal nº 11.488/2007, como critério de desempate, preferência de contratação nos termos previsto na Seção I do Capítulo V da Lei Complementar nº 123/2006 e alterações introduzidas pela lei complementar 147/2014.

9.4. Tratando-se de microempresas, empresas de pequeno porte e as cooperativas que se enquadrem nos termos do art. 34, da Lei Federal nº 11.488/2007, e que não se encontram em qualquer das exclusões relacionadas no § 4º do artigo 3º da Lei Complementar nº 123/2006 e alterações introduzidas pela lei complementar 147/2014, deverão declarar no Sistema do Banco do Brasil o exercício de preferência previsto em Lei.

9.5. A participação implica a aceitação integral dos termos deste edital.

9.6. É vedada a participação de pessoa física e de pessoa jurídica nos seguintes casos:

9.6.1. Sob a forma de consórcio, qualquer que seja sua constituição.

9.6.2. Que tenham em comum um ou mais sócios cotistas e/ou prepostos com procuração.

9.6.3. Que estejam em estado de insolvência civil, processo de falência, recuperação judicial ou extrajudicial, dissolução, fusão, cisão, incorporação e liquidação.

9.6.4. Impedidas de licitar e contratar com a Administração.

9.6.5. Suspensas temporariamente de participar de licitação e impedidas de contratar com a Administração.

9.6.6. Declaradas inidôneas pela Administração Pública, enquanto perdurarem os motivos determinantes desta condição.

9.6.7. Servidor público ou empresas cujos dirigentes, gerentes, sócios ou componentes de seu quadro sejam funcionários ou empregados públicos da entidade contratante ou responsável pela licitação.

9.6.8. Estrangeiras não autorizadas a comercializar no país.

9.6.9. Cujo estatuto ou contrato social não inclua no objetivo social da empresa atividade compatível com o objeto do certame.

10. DA FORMA DE APRESENTAÇÃO DA PROPOSTA ELETRÔNICA

10.1. Os licitantes deverão enviar suas propostas até a data e hora designadas para a abertura delas, consignando o **preço global do item**, incluídos todos os custos diretos e indiretos, de acordo com o especificado neste edital.

10.1.1. O campo "Informações Adicionais" poderá ser utilizado a critério do licitante.

10.2. Os licitantes poderão retirar ou substituir as propostas por eles apresentadas, até o término do prazo para recebimento.

11. DA ABERTURA E ACEITABILIDADE DAS PROPOSTAS

11.1. Abertas as propostas, o pregoeiro fará as devidas verificações, avaliando a aceitabilidade das mesmas. Caso ocorra alguma desclassificação, deverá ser fundamentada e registrada no sistema.

11.2. Os preços deverão ser expressos em reais, com até 02 (duas) casas decimais em seus valores globais.

11.3. O sistema ordenará automaticamente as propostas classificadas pelo pregoeiro e somente estas participarão da etapa de lances.

12. DA ETAPA DE LANCES

12.1. O pregoeiro dará início à etapa competitiva no horário previsto no subitem 6.3, quando, então, os licitantes poderão encaminhar lances.

12.2. Para efeito de lances, será considerado o **valor global do(s) item(ns)**.

12.2.1. Os licitantes poderão ofertar lances sucessivos, desde que inferiores ao seu último lance registrado no sistema, ainda que este seja maior que o menor lance já ofertado por outro licitante.

12.2.2. Em caso de dois ou mais lances de igual valor, prevalece aquele que for recebido e registrado em primeiro lugar.

12.3. Durante a sessão pública de disputa, os licitantes serão informados, em tempo real, do valor do menor lance registrado. O sistema não identificará o autor dos lances ao pregoeiro nem aos demais participantes.

12.4. No caso de desconexão entre o pregoeiro e o sistema no decorrer da etapa competitiva, o sistema poderá permanecer acessível à recepção dos lances, retornando o pregoeiro, quando possível, sem prejuízos dos atos realizados.

12.4.1. Quando a desconexão persistir por tempo superior a 10 (dez) minutos, a sessão será suspensa, sendo reiniciada somente após comunicação expressa do pregoeiro aos participantes, através de mensagem no sistema, divulgando data e hora da reabertura da sessão.

12.5. A etapa inicial de lances será encerrada pelo pregoeiro, seguida do tempo randômico, que poderá ser de 1 (um) segundo a 30 (trinta) minutos, aleatoriamente determinado pelo sistema eletrônico.

12.6. Transcorrido o tempo randômico, o sistema detectará a existência de situação de empate ficto. Em cumprimento ao que determina a Lei Complementar nº 123/2006 e alterações introduzidas pela lei complementar 147/2014, a microempresa, a empresa de pequeno porte e a cooperativa que se enquadre nos termos do art. 34, da Lei Federal nº 11.488/2007 e que ofertou lance de até 5% (cinco por cento) superior ao menor preço da arrematante que não se enquadre nessa situação de empate, será convocada pelo pregoeiro, na sala de disputa, para, no prazo de 5 (cinco) minutos, utilizando-se do direito de preferência, ofertar novo lance inferior ao melhor lance registrado, sob pena de preclusão.

12.6.1. Não havendo manifestação do licitante, o sistema verificará a existência de outro em situação de empate, realizando o chamado de forma automática. Não havendo outra situação de empate, o sistema emitirá mensagem, cabendo ao pregoeiro dar por encerrada a disputa do item.

12.7. O sistema informará a proposta de menor preço ao encerrar a fase de disputa.

13. DO LICITANTE ARREMATANTE

13.1. O pregoeiro poderá negociar exclusivamente pelo sistema, em campo próprio, a fim de obter melhor preço.

13.2. A partir de sua convocação, o arrematante deverá:

13.2.1. A partir da sua convocação, o arrematante deverá encaminhar no prazo de até 24 (vinte e quatro) horas para o e-mail (celic@sobral.ce.gov.br), a proposta de preços com os respectivos valores readequados ao último lance.

13.2.2. Remeter, em conformidade com o item 7 deste edital, o original da proposta escrita com os documentos de habilitação, em até 48 horas.

13.2.3. O licitante que efetuar a entrega da proposta escrita e, quando for o caso, os seus anexos, em conformidade com o item 7 deste edital e no prazo de até 24 (vinte e quatro) horas, fica dispensado de enviá-la por e-mail.

13.3. O envio da documentação por meio eletrônico não prescinde a entrega desta por escrito, cuja postagem deverá ser comprovada, sempre que solicitado, por meio de instrumento capaz de identificar a hora e data de envio ou permitir seu rastreamento via internet.

13.4. As amostras deverão ser entregues no prazo e endereço definidos no Anexo I - Termo de Referência, deste edital.

13.5. O descumprimento dos prazos acima estabelecidos é causa de desclassificação do licitante, sendo convocado o licitante subsequente, e assim sucessivamente, observada a ordem de classificação.

14. DA PROPOSTA COMERCIAL

14.1. A proposta deverá ser apresentada, em 01 (uma) via, sendo uma original, com os preços ajustados ao menor lance, nos termos do Anexo II deste Edital, devendo a última folha vir assinada obrigatoriamente pelo representante legal do licitante, em linguagem clara e concisa, sem emendas, rasuras ou entrelinhas, com as especificações dos serviços, quantitativos e demais informações relativas ao serviço ofertado.

14.2. Prazo de validade não inferior a 60 (sessenta) dias, contados a partir da data da sua emissão.

14.3. Após a apresentação da proposta não caberá desistência, sob pena de aplicação das punições previstas na cláusula "DAS SANÇÕES ADMINISTRATIVAS" deste Edital.

15. DA HABILITAÇÃO

15.1. DA HABILITAÇÃO JURÍDICA – PESSOA JURÍDICA

15.1.1. Registro comercial quando se tratar de **EMPRESA INDIVIDUAL**;

15.1.2. Ato Constitutivo, Estatuto ou Contrato Social em vigor, acompanhado de suas alterações, ou o Contrato Social Consolidado, devidamente registrado quando se tratar de **SOCIEDADES COMERCIAIS**.

15.1.3. Ato Constitutivo, Estatuto ou Contrato Social em vigor, acompanhado de suas alterações, ou o Contrato Social Consolidado, devidamente registrado e acompanhado de documentos de eleição de seus administradores quando se tratar de **SOCIEDADES POR AÇÕES**.

15.1.4. Inscrição ou ato constitutivo acompanhado de prova da diretoria em exercício quando se tratar de **SOCIEDADES CIVIS**.

15.1.5. Decreto de autorização e ato de registro ou autorização para funcionamento expedido pelo órgão competente, quando a atividade assim o exigir, quando se tratar de **EMPRESAS OU SOCIEDADE ESTRANGEIRA EM FUNCIONAMENTO NO PAÍS**.

15.2. DA HABILITAÇÃO FISCAL E TRABALHISTA

15.2.1. Inscrição no Cadastro Nacional de Pessoa Jurídica (CNPJ);

15.2.2. Certidão Negativa de Débitos Municipais;

15.2.3. Certidão Negativa de Débitos Estaduais;

15.2.4. Certidão Conjunta Negativa de Débitos Relativos a Tributos Federais e à Dívida Ativa da União, abrangendo inclusive os débitos relativos ao INSS;

15.2.5. Certificado de Regularidade do FGTS (CRF);

15.2.6. Certidão Negativa de Débitos Trabalhistas.

15.3. DA QUALIFICAÇÃO TÉCNICA

15.3.1. Comprovação de aptidão para desempenho de atividade pertinente e compatível em características com o objetivo da licitação, mediante apresentação de atestado(s) fornecido(s) por pessoa(s) jurídica(s) de direito público e privado.

15.3.2. Fica facultado aos licitantes a apresentação de contrato ou instrumento hábil que comprove a prestação do serviço objeto do atestado de capacidade técnica mencionado no item anterior.

15.3.3. Caso o(s) atestado(s), certidão(ões) ou declaração(ões) não explicitem com clareza os serviços prestados, este(s) deverá(ão) ser acompanhado do respectivo contrato ou instrumento congênere que comprove o objeto da contratação.

15.3.4. Caso a apresentação do(s) atestado(s), certidão(ões) ou declaração(ões) não sejam suficientes para o convencimento do pregoeiro, promover-se-á diligência para a comprovação da capacidade técnica, como preconiza o art. 43, §3º da lei 8.666/93, em aplicação subsidiária à Lei 10.520/2002 e Decreto Municipal 2.026/2018.

15.4. DA QUALIFICAÇÃO ECONÔMICO-FINANCEIRA

15.4.1. Certidão negativa de falência, recuperação judicial ou extrajudicial, expedida pelo distribuidor judicial da sede da pessoa jurídica ou certidão negativa de execução patrimonial expedida no domicílio da pessoa física.

15.5. DA REGULARIZAÇÃO DO TRABALHO INFANTIL

15.5.1. O licitante deverá apresentar documento, relativo ao cumprimento do disposto no inciso XXXIII do art. 7º da Constituição Federal e na Lei Federal nº 9.854/1999, conforme Anexo III - DECLARAÇÃO RELATIVA AO TRABALHO DE EMPREGADO MENOR.

15.6. Os documentos de habilitação deverão ser apresentados da seguinte forma:

15.6.1. Obrigatoriamente, da mesma sede, ou seja, se da matriz, todos da matriz, se de alguma filial, todos da mesma filial, com exceção dos documentos que são válidos tanto para matriz como para todas as filiais. O contrato será celebrado com a sede que apresentou a documentação.

15.6.2. O documento obtido através de *sítios* oficiais, que esteja condicionado à aceitação via internet, terá sua autenticidade verificada pelo pregoeiro.

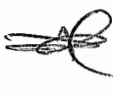
15.6.3. Caso haja documento redigido em idioma estrangeiro, o mesmo somente será considerado se acompanhado da versão em português, firmada por tradutor juramentado. 

15.6.4. Dentro do prazo de validade. Na hipótese de o documento não constar expressamente o prazo de validade, este deverá ser acompanhado de declaração ou regulamentação do órgão emissor que disponha sobre sua validade. Na ausência de tal declaração ou regulamentação, o documento será considerado válido pelo prazo de 90 (noventa) dias. 

contados a partir da data de sua emissão, quando se tratar de documentos referentes à habilitação fiscal e econômico-financeira.

15.6.5. Em original ou por qualquer processo de reprografia autenticada. Caso a documentação tenha sido emitida pela internet, só será aceita após a confirmação de sua autenticidade.

15.7. OUTRAS DISPOSIÇÕES

15.7.1. Havendo restrição quanto à regularidade fiscal e trabalhista da microempresa, da empresa de pequeno porte ou da cooperativa que se enquadre nos termos do art. 34, da Lei Federal nº 11.488/2007, será assegurado o prazo de 05 (cinco) dias úteis, contados a partir de declarado o vencedor, para a regularização do(s) documento(s), podendo tal prazo ser prorrogado por igual período, conforme dispõe a Lei Complementar nº 123/2006.

15.7.2. A não comprovação da regularidade fiscal e trabalhista, até o final do prazo estabelecido, implicará na decadência do direito, sem prejuízo das sanções cabíveis, sendo facultado ao pregoeiro convocar os licitantes remanescentes, por ordem de classificação.

16. DOS CRITÉRIOS DE JULGAMENTO

16.1. Para julgamento das propostas será adotado o critério de **MENOR PREÇO** por item, observadas todas as condições definidas neste Edital.

16.2. Se a proposta de menor preço e/ou amostra não forem aceitáveis, ou, ainda, se o licitante desatender às exigências habilitatórias, o pregoeiro examinará a proposta subsequente, verificando sua compatibilidade e a habilitação do participante, na ordem de classificação, e assim sucessivamente, até a apuração de uma proposta que atenda a este edital.

16.2.1. O licitante remanescente que esteja enquadrado no percentual estabelecido no art. 44, §2º, da Lei Complementar nº 123/2006, no dia e hora designados pelo pregoeiro, será convocado na ordem de classificação, no "chat de mensagem", para ofertar novo lance inferior ao melhor lance registrado no item, para, no prazo de 05 (cinco) minutos, utilizar-se do direito de preferência.

16.3. Serão desclassificadas as propostas comerciais:

16.3.1. Em condições ilegais, omissões, ou conflitos com as exigências deste edital.

16.3.2. Com preços superiores aos praticados no mercado, ou comprovadamente inexecutáveis.

16.4. A desclassificação será sempre fundamentada e registrada no sistema.

17. DOS PEDIDOS DE ESCLARECIMENTOS E IMPUGNAÇÕES

17.1. Os pedidos de esclarecimentos referentes ao processo licitatório deverão ser enviados ao pregoeiro, até 03 (três) dias úteis anteriores a data fixada para abertura das propostas, exclusivamente por meio eletrônico, no endereço celic@sobral.ce.gov.br, informando o número deste pregão no sistema Banco do Brasil e o Órgão interessado.

17.1.1. As respostas aos esclarecimentos formulados serão encaminhadas aos interessados, através do respectivo e-mail e ficarão disponíveis no sítio www.sobral.ce.gov.br, no campo "Serviços/Licitações".

17.2. Até 02 (dois) dias úteis anteriores a data fixada para abertura das propostas, qualquer pessoa poderá impugnar o presente Edital, mediante petição por escrito, protocolizada no Edifício Sede da Prefeitura Municipal de Sobral, na Rua Viriato de Medeiros, 1.250, 1º Andar, Centro, Município de Sobral, CEP: 62.011-065 ou no e-mail celic@sobral.ce.gov.br, até as 17:00 hs, no horário oficial de Brasília/DF. Indicar o nº do pregão e o pregoeiro responsável.

17.2.1. Não serão conhecidas as impugnações apresentadas fora do prazo legal e/ou subscritas por representante não habilitado legalmente. A petição de impugnação deverá constar o endereço, e-mail e telefone do impugnante ou de seu representante legal.

17.3. Caberá ao pregoeiro, auxiliado pela área interessada, e à autoridade competente, decidir sobre a petição de impugnação no prazo de 24 (vinte e quatro) horas.

17.4. Acolhida a impugnação contra este Edital, será designada nova data para a realização do certame, exceto se a alteração não afetar a formulação das propostas.

18. DOS RECURSOS ADMINISTRATIVOS

18.1. Qualquer licitante poderá manifestar, de forma motivada, a intenção de interpor recurso, em campo próprio do sistema, no prazo de até 04 (quatro) horas úteis depois de declarado o vencedor, quando lhe será concedido o prazo de 03 (três) dias para apresentação das razões por escrito, devidamente protocolizadas no endereço constante no subitem 7.1. deste Edital. Os demais licitantes ficam desde logo convidados a apresentar contrarrazões dentro de igual prazo, que começará a contar a partir do término do prazo do recorrente, sendo-lhes assegurado vista imediata dos autos.

18.2. Não serão conhecidos os recursos intempestivos e/ou subscritos por representante não habilitado legalmente ou não identificado no processo licitatório para responder pelo proponente.

18.3. A falta de manifestação conforme o subitem 18.1. deste Edital importará na decadência do direito de recurso.

18.4. Os recursos contra decisão do pregoeiro não terão efeito suspensivo.

18.5. O acolhimento de recurso importará na invalidação apenas dos atos insuscetíveis de aproveitamento.

18.6. A decisão em grau de recurso será definitiva, e dela dar-se-á conhecimento aos licitantes no endereço eletrônico constante no subitem 5.1. deste Edital.

19. DA ADJUDICAÇÃO E DA HOMOLOGAÇÃO

19.1. A adjudicação dar-se-á pelo pregoeiro quando não ocorrer interposição de recursos. Caso contrário, a adjudicação ficará a cargo da autoridade competente.

19.2. A homologação da licitação é de responsabilidade da autoridade competente e só poderá ser realizada depois da adjudicação do objeto ao vencedor.

19.3. O sistema gerará ata circunstanciada, na qual estarão registrados todos os atos do procedimento e as ocorrências relevantes.

20. DAS SANÇÕES ADMINISTRATIVAS

20.1. O licitante que ensejar o retardamento da execução do certame, não mantiver a proposta, comportar-se de modo inidôneo, fizer declaração falsa ou cometer fraude fiscal, ficará impedido de licitar e contratar com a Administração Municipal e será descredenciado nos sistemas cadastrais de fornecedores, pelo prazo de até 05 (cinco) anos, enquanto perdurarem os motivos determinantes da punição ou até que seja promovida a reabilitação perante a própria autoridade que aplicou a penalidade.

20.2. Sem prejuízo da sanção prevista no item anterior, incidirá multa de 3% (três por cento) sobre o valor de referência para a licitação, na hipótese de o infrator retardar o procedimento de contratação ou descumprir preceito normativo ou as obrigações assumidas, tais como:

a) deixar de entregar documentação exigida para o certame licitatório;

b) desistir da proposta, salvo por motivo justo decorrente de fato superveniente e aceito pela

Administração;

c) tumultuar a sessão pública da licitação;

d) descumprir requisitos de habilitação na modalidade pregão, a despeito da declaração em sentido contrário;

e) propor recursos manifestamente protelatórios em sede de licitação;

f) deixar de regularizar os documentos fiscais no prazo concedido, na hipótese de o infrator se enquadrar como Microempresa ou Empresa de Pequeno Porte, nos termos da Lei Complementar Federal nº 123, de 14 de dezembro de 2006;

20.3. Em caso de o vencedor recusar-se a assinar o contrato, ou recusar-se a aceitar ou retirar o instrumento equivalente, incidirá multa indenizatória de 10% (dez por cento) sobre o valor total da adjudicação da licitação, sem prejuízo das sanções previstas no item 20.1.

20.4. O licitante recolherá a multa por meio de Documento de Arrecadação Municipal (DAM), o qual poderá ser substituído por outro instrumento legal, em nome do órgão contratante. Caso não o faça, será cobrado pela via judicial.

20.5. Nenhuma sanção será aplicada sem garantia da ampla defesa e do contraditório, na forma da lei.

21. DA CONTRATAÇÃO

21.1. A adjudicatária terá o prazo de 5 (cinco) dias úteis, contados a partir da convocação, para a assinatura do contrato. Este prazo poderá ser prorrogado uma vez por igual período, desde que solicitado durante o seu transcurso e, ainda assim, se devidamente justificado e aceito.

21.2. Na assinatura do contrato será exigida a comprovação das condições de habilitação exigidas neste edital, as quais deverão ser mantidas pela contratada durante todo o período da contratação.

21.3. Quando a adjudicatária não comprovar as condições habilitatórias consignadas neste edital, ou recusar-se a assinar o contrato, poderá ser convidado outro licitante pelo pregoeiro, desde que respeitada a ordem de classificação, para, depois de comprovados os requisitos habilitatórios e feita a negociação, assinar o contrato.

21.4. A forma de pagamento, prazo contratual, reajuste, recebimento e demais condições aplicáveis à contratação estão definidas no Anexo IV – Minuta do Contrato, parte deste edital.

21.5. DA GARANTIA CONTRATUAL

21.5.1. Após a homologação do objeto do certame e até a data da contratação, o licitante vencedor deverá prestar garantia contratual correspondente a 1% (um por cento) sobre o valor do contrato, em conformidade com o disposto no art. 56, da Lei Federal nº 8.666/1993, vedada a prestação de garantia através de Título da Dívida Agrária.

21.5.2. Na garantia deverá estar expresso prazo de validade superior a 90 (noventa) dias do prazo contratual.

21.5.3. A garantia prestada será restituída e/ou liberada após o cumprimento integral de todas as obrigações contratuais e, quando em dinheiro, será atualizada monetariamente, conforme dispõe o § 4º, do art. 56, da Lei Federal nº 8.666/1993.

21.5.4. A não prestação de garantia equivale à recusa injustificada para a contratação, caracterizando descumprimento total da obrigação assumida, ficando o licitante sujeito às penalidades legalmente estabelecidas, inclusive multa, nos termos do art. 55, IV, do Decreto Municipal 1886/2017.

21.5.5. Na ocorrência de acréscimo contratual de valor, deverá ser prestada garantia proporcional ao valor acrescido, nas mesmas condições estabelecidas no subitem 21.5.1 deste edital.

22. DAS DISPOSIÇÕES GERAIS

22.1. Esta licitação não importa necessariamente em contratação, podendo a autoridade competente revogá-la por razões de interesse público, anulá-la por ilegalidade de ofício ou por provocação de terceiros, mediante decisão devidamente fundamentada, sem quaisquer reclamações ou direitos à indenização ou reembolso.

22.2. É facultada ao pregoeiro ou à autoridade superior, em qualquer fase da licitação, a promoção de diligência destinada a esclarecer ou a complementar a instrução do processo licitatório, vedada a inclusão posterior de documentos que deveriam constar originariamente na proposta e na documentação de habilitação.

22.3. O descumprimento de prazos estabelecidos neste edital e/ou pelo pregoeiro ou o não atendimento às solicitações ensejará DESCLASSIFICAÇÃO ou INABILITAÇÃO.

22.4. Toda a documentação fará parte dos autos e não será devolvida ao licitante, ainda que se trate de originais.

22.5. Na contagem dos prazos estabelecidos neste Edital excluir-se-ão os dias de início e incluir-se-ão os dias de vencimento. Os prazos estabelecidos neste Edital se iniciam e se vencem somente em dia de expediente na Prefeitura do Município de Sobral-CE.

22.6. Os licitantes são responsáveis pela fidelidade e legitimidade das informações e dos documentos apresentados em qualquer fase da licitação.

22.7. O desatendimento de exigências formais não essenciais não implicará no afastamento do licitante, desde que seja possível a aferição da sua qualificação e a exata compreensão da sua proposta.

22.8. O pregoeiro e a equipe de apoio não autenticarão cópias de documentos exigidos neste Edital, devendo OBRIGATORIAMENTE toda a documentação apresentada em processo de fotocópia ser AUTENTICADA em Cartório.

22.9. Caberá ao licitante acompanhar as operações no sistema eletrônico, ficando responsável pelo ônus decorrente da perda de negócios diante da inobservância de quaisquer mensagens emitidas pelo sistema ou de sua desconexão.

22.10. O pregoeiro poderá sanar erros formais que não acarretem prejuízos para o objeto da licitação, a Administração e os licitantes, dentre estes, os decorrentes de operações aritméticas.

22.11. Os casos omissos serão resolvidos pelo pregoeiro, nos termos da legislação pertinente.

22.12. As normas que disciplinam este pregão serão sempre interpretadas em favor da ampliação da disputa.

22.13. O foro designado para julgamento de quaisquer questões judiciais resultantes deste Edital será o da Comarca de Sobral-CE.

22.14. Toda documentação exigida deverá ser apresentada na forma prevista no subitem 15.6.5. deste edital.

23. DOS ANEXOS

23.1. Constituem anexos deste edital, dele fazendo parte:

ANEXO I – TERMO DE REFERÊNCIA

ANEXO II – CARTA PROPOSTA

ANEXO III – DECLARAÇÃO RELATIVA AO TRABALHO DE EMPREGADO MENOR
ANEXO IV – MINUTA DO CONTRATO
Sobral - CE, 20 de junho de 2018.

CIENTE:

Prefeitura Municipal de Sobral
David Machado Bastos
Secretário de Obras, Mob. e Serv. Públicos

David Machado Bastos
Secretário de Obras, Mobilidade e Serviços Públicos

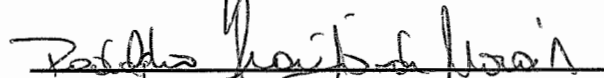
Central de Licitações da Prefeitura de Sobral
Rodolpho Araújo de Moraes
Pregoeiro

Assessorado por:

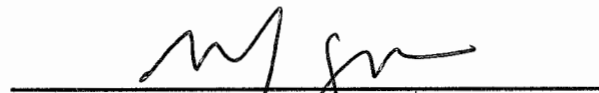
Tales Diego de Menezes
Assessor Jurídico
OAB/CE: 26.483

ANEXO I - TERMO DE REFERÊNCIA

1. UNIDADE REQUISITANTE: Secretaria de Obras, Mobilidade e Serviços Públicos - SECOMP.

2. OBJETO: Contratação de empresa especializada para a realização de serviços de confecção de placas (fornecimento e montagem) com o objetivo de sinalizar os pontos turísticos de Sobral, conforme as especificações e quantitativos previstos neste Termo de Referência.

2.1. Este objeto será realizado através de licitação na modalidade PREGÃO, na forma ELETRÔNICA, do tipo MENOR PREÇO POR ITEM e POR DEMANDA.

2.2. Deverá ser considerado o menor preço sobre as tabelas de serviços e insumos da SEINFRA 024. ou 024.1., bem assim da SINAPI 03/2018 – Desonerada; além das demais composições consideradas pela Secretaria Contratante.

3. DA JUSTIFICATIVA:

3.1. A implantação de placas com sinalização turística se faz necessária para a facilitação da circulação e localização dos principais pontos da cidade. Para o turista, que busca além dos atrativos turísticos, serviços e equipamentos, uma boa estrutura, que lhes causem uma boa comodidade e estrutura. Com isso, a implantação de placas com sinalização turística, tem com o objetivo confecção e montagem de sinalizar pontos turísticos de Sobral.

4. DAS ESPECIFICAÇÕES E QUANTITATIVOS

ITEM	ESPECIFICAÇÃO	UNIDADE DE MEDIDA	QUANTIDADE
1.	PLACA DE SINALIZACAO EM CHAPA DE ALUMINIO COM PINTURA REFLETIVA, E = 2 MM	M ²	68,25
2.	COLUNA CÔNICA COM BRAÇO PROJETADO CÔNICO - FORNECIMENTO E MONTAGEM	UND.	21

Obs.: Havendo divergências entre as especificações deste anexo e as do sistema, prevalecerão as deste anexo.

4.1. O item 1 será exclusivo às microempresas, empresas de pequeno porte e as cooperativas que se enquadram nos termos disposto no inciso I do art.48, I da lei complementar Nº123/2006, e alterações introduzidas pela lei complementar 147/2014 e art. 29 do Decreto Municipal 1886/2017.

4.2 O item 2 será de ampla disputa. Será garantida aos licitantes microempresas, empresas de pequeno porte e cooperativas que se enquadrem nos termos do art. 34, da Lei Federal nº 11.488/2007, como critério de desempate, preferência de contratação nos termos previsto na Seção I do Capítulo V da Lei Complementar nº 123/2006 e alterações introduzidas pela lei complementar 147/2014.

4.3. Das amostras:

4.3.1. As amostras deverão ser apresentadas no prazo de até 5 (cinco) dia(s), contados a partir da solicitação, no endereço Av. Viriato de Medeiros, nº 1250, Centro, Sobral-CE, CEP 62011-060, na SECOMP, telefones: 88 3677.1165, no horário de funcionamento da Prefeitura de Sobral, para que seja realizada inspeção técnica, especificamente de 08:00 às 12:00, e

das 13:00 às 17:00, de segunda à sexta-feira.

4.3.2. As amostras serão devolvidas pela contratante após a execução do contrato.

4.4. Deverão ser observadas as seguintes especificações:

4.4.1 **GENERALIDADES:** Processo de sinalização constituído por dispositivos montados sobre suportes, no plano vertical, fixos ou móveis, por meio dos quais são fornecidas mensagens de caráter permanente e, eventualmente variáveis, através de legendas ou símbolos, com propósito de regulamentar, advertir ou indicar, uso das vias pelos veículos e pedestres da forma mais segura e eficiente, visando o conforto e segurança do usuário e melhor fluxo do tráfego.

4.4.2 **PAINÉIS:** Dispositivos especiais constituídos por chapas metálicas com mensagens visando segurança e melhor fluxo de tráfego, suspensas sobre a rodovia por meio de estruturas adequadas.

4.4.3 **MATERIAIS:** As placas de sinalização são constituídas de chapas metálicas ou de BMC (resina plástica reforçada) cortadas nas dimensões do projeto e material de acabamento. As formas e cores das placas de sinalização estão especificadas no anexo II do regulamento do Código Nacional de Trânsito ou explicitadas no projeto.

4.4.4 **CHAPAS METÁLICAS:** As chapas, após cortadas nas dimensões finais, deverão ter os cantos arredondados. São submetidas a uma decapagem por processo químico a fim de proporcionar boa aderência à película de tinta. Qualquer que seja o processo de decapagem, as placas devem ser suficientemente lavadas e secas em estufas de modo a remover qualquer resíduo de produto químico. As chapas são confeccionadas em alumínio 1,5mm.

4.4.5 **PLACAS REFLETIVAS:** A chapa metálica possuirá uma demão de "wash-primer", à base de cromato de zinco, por ser de alumínio. A face principal da placa é executada em película com esferas inclusas, não apresentando rugas, bolhas ou cortes. O verso da placa recebe uma demão de tinta esmalte sintético na cor semi-fosca.

4.4.6 **POSTES CÔNICOS COM BRAÇOS PROJETADOS:** Para uma perfeita execução dos serviços de confecção das placas de sinalização turísticas, torna-se necessária a definição de formato (layout), tamanhos e cores para todas as placas projetadas. Cabe salientar que durante o processo de instalação, para cada placa projetada será necessária a verificação "in loco" das seguintes condições:

4.4.6.1 Checagem da Toponímia (verificação junto a Prefeitura de todas as informações projetadas);

4.4.6.2 Direções e sentidos de circulação (para definir a localização e sentido das setas na placa);

4.4.6.3 Local adequado para implantação da placa. É sugerida, a partir do meio fio, a distância mínima de 30 cm para a locação do poste. É importante observar, no entanto, que se instalados em calçadas, deve-se prever no mínimo 1,20m para circulação livre de passeio para pedestres (segundo NBR 9050);

4.4.6.4 Existência de obstáculos para visualização das placas (árvores, barrancos, pontes, entre outros);

4.4.6.5 Situações de risco nas adjacências (proximidade de curvas acentuadas, trevos, etc), em que a placa possa atrapalhar a atenção do motorista;

4.4.7 **OBSERVAÇÕES SOBRE A IMPLANTAÇÃO:** Os serviços deverão ser executados sem causar prejuízo para a circulação de veículos no sistema viário. A firma executante deverá verificar previamente as condições de "campo" do local indicado no projeto. As interferências subterrâneas e aéreas deverão ser observadas visando uma perfeita instalação e uma boa

visualização da sinalização da sinalização. As seguintes condições de “campo” deverão ser observadas antes de iniciar os serviços:

4.4.7.1 Posição de caixas de inspeção de redes elétricas e telefônicas, incluindo suas prováveis tubulações.

4.4.7.2 Posição dos poços de visita, bocas de lobo, etc., de redes de esgoto e pluvial, incluindo suas prováveis tubulações.

4.4.7.3 Posição de caixas de registros, hidrantes de rede d’água, incluindo suas prováveis tubulações poços de visita, bocas de lobo, etc., de redes de esgoto e pluvial, incluindo suas prováveis tubulações.

4.4.7.4 Posição dos postes da rede elétrica, telefônica e iluminação pública.

4.4.7.5 Posição da altura da fiação elétrica e telefônica, bem como de luminárias.

4.4.7.6 Posição de árvores e arbustos.

4.4.7.7 Posição de marquises e estruturas destinadas à propaganda dos edifícios circunvizinhos.

4.4.7.8 Posição dos rebaixamentos de meio-fio. As perfurações executadas e prejudiciais pelas interferências, deverão ser reaterradas e recomposto o piso original do local, sem qualquer ônus para a Prefeitura. Os danos causados às redes de concessionárias, órgãos públicos ou terceiros correrão por ônus e sob responsabilidade da firma executante.

5. DAS DOTAÇÕES ORÇAMENTÁRIAS

5.1. As despesas decorrentes da contratação correrão pela fonte de recursos do(a) SECOMP, com a(s) seguinte(s) dotação(ões) orçamentária(s): 2501.15.451.040.2170.33.90.39.00. Fonte de Recurso: Municipal.

6. DA EXECUÇÃO E DO RECEBIMENTO

6.1. Quanto à execução:

6.1.1. O objeto contratual deverá ser executado em conformidade com as especificações estabelecidas neste instrumento, e nas condições previstas nos subitens seguintes:

6.1.1.1. A execução do serviço será iniciada mediante solicitação da CONTRATANTE, de acordo com sua necessidade, onde a Contratada deverá iniciar a execução em até 48 (quarenta e oito) horas, contados a partir da data de recebimento do fornecedor da(s) Ordem(ns) de Serviço(s)/Nota(s) de Empenho(s), no(s) horário(s) e dia(s) da semana de 08:00 às 12:00 e de 13:00 às 17:00, de segunda-feira à sexta-feira.

6.1.1.1.1. A Secretaria Contratante indicará o local para execução do objeto licitado de acordo com a demanda específica.

6.1.1.2. A prestação dos serviços será de inteira responsabilidade da CONTRATADA, sendo esta responsável por toda despesa decorrente do objeto da contratação, comprometendo-se ainda integralmente com eventuais danos causados.

6.1.1.3. Os atrasos ocasionados por motivo de força maior ou caso fortuito, desde que justificados até 02 (dois) dias úteis antes do término do prazo de execução, e aceitos pela contratante, não serão considerados como inadimplemento contratual.

6.2. Quanto ao recebimento:

6.2.1. PROVISORIAMENTE, mediante recibo, para efeito de posterior verificação da conformidade do objeto com as especificações, devendo ser feito por pessoa credenciada pela CONTRATANTE.

6.2.2. DEFINITIVAMENTE, sendo expedido Termo de Recebimento Definitivo, após a verificação da qualidade e quantidade do objeto, certificando-se de que todas as condições estabelecidas foram atendidas e a consequente aceitação das Notas Fiscais pelo gestor da contratação, devendo haver rejeição no caso de desconformidade.

6.2.3. Caso o objeto licitado não atenda às especificações exigidas ou apresente defeitos, não será aceito, sujeitando-se o fornecedor à aplicação das penalidades previstas no termo do contrato.

7. DO PAGAMENTO

7.1. O pagamento será efetuado até 30 (trinta) dias contados da data da apresentação da nota fiscal/fatura devidamente atestada pelo gestor da contratação, mediante crédito em conta corrente em nome da contratada, preferencialmente na Caixa Econômica Federal.

7.1.1. A nota fiscal/fatura que apresente incorreções será devolvida à contratada para as devidas correções. Nesse caso, o prazo de que trata o subitem anterior começará a fluir a partir da data de apresentação da nota fiscal/fatura corrigida.

7.2. Não será efetuado qualquer pagamento à contratada em caso de descumprimento das condições de habilitação e qualificação exigidas na licitação.

7.3. É vedada a realização de pagamento antes da execução do objeto ou se o mesmo não estiver de acordo com as especificações deste instrumento.

7.4. Os pagamentos encontram-se ainda condicionados à apresentação dos seguintes comprovantes:

7.4.1. Documentação relativa à regularidade para com a Seguridade Social (INSS), Fundo de Garantia por Tempo de Serviço (FGTS), Trabalhista e Fazendas Federal, Estadual e Municipal.

7.5. Toda a documentação exigida deverá ser apresentada em original ou por qualquer processo de reprografia, obrigatoriamente autenticada em cartório. Caso esta documentação tenha sido emitida pela internet, só será aceita após a confirmação de sua autenticidade.

8. DAS SANÇÕES ADMINISTRATIVAS

8.1. No caso de inadimplemento de suas obrigações, a contratada estará sujeita, sem prejuízo das sanções legais nas esferas civil e criminal, às seguintes penalidades:

8.1.1. Multas, estipuladas na forma a seguir:

a) multa moratória de 0,33% (trinta e três centésimos por cento) por dia de atraso na entrega de material ou execução de serviços, até o limite de 9,99%, correspondente a até 30 (trinta) dias de atraso, calculado sobre o valor correspondente à parte inadimplente, excluída, quando for o caso, a parcela correspondente aos impostos destacados no documento fiscal;

b) multa indenizatória de 10% (dez por cento) sobre o valor total da adjudicação da licitação em caso de recusa do infrator em assinar o contrato, ou recusar-se a aceitar ou retirar o instrumento equivalente;

c) multa de 3% (três por cento) sobre o valor de referência para a licitação, na hipótese do infrator retardar o procedimento de contratação ou descumprir preceito normativo ou as obrigações assumidas, de acordo com as hipóteses exemplificativas previstas no art. 55, inciso III, alíneas "a" a "f", do Decreto Municipal nº 1886/2017;

d) multa de 3% (três por cento) sobre o valor total da adjudicação da licitação, quando houver descumprimento das normas jurídicas atinentes ou das obrigações assumidas de acordo com as hipóteses exemplificativas previstas no art. 55, inciso IV, alíneas "a" a "o", do Decreto Municipal nº 1886/2017;

e) multa de 5% (cinco por cento) sobre o valor total da adjudicação da licitação, na hipótese de o infrator entregar objeto contratual em desacordo com a qualidade, especificações e condições contratadas e/ou com vício, irregularidade ou defeito oculto, que torne o objeto impróprio para o fim a que se destina;

f) multa indenizatória de 10% (dez por cento) sobre o valor total do contrato, quando o infrator der causa, respectivamente, à rescisão do contrato;

g) multa indenizatória, a título de perdas e danos, na hipótese de o infrator ensejar a rescisão do contrato e sua conduta implicar em gastos à Administração Pública superiores aos contratados ou registrados.

8.1.2. O licitante que ensejar falhar ou fraudar na execução do contrato, comportar-se de modo inidôneo, fizer declaração falsa ou cometer fraude fiscal, ficará impedido de licitar e contratar com a Administração Municipal e será descredenciado nos sistemas cadastrais de fornecedores, pelo prazo de até 05 (cinco) anos, enquanto perdurarem os motivos determinantes da punição ou até que seja promovida a reabilitação perante a própria autoridade que aplicou a penalidade, sem prejuízo das multas previstas neste instrumento e das demais cominações legais.

8.2. O CONTRATADO recolherá a multa por meio de:

8.2.1. Documento de Arrecadação Municipal (DAM), podendo ser substituído por outro instrumento legal, em nome do Órgão contratante. Caso não o faça, será cobrado pela via judicial.

8.2.2. Descontos *ex-officio* de qualquer crédito existente da CONTRATADA ou cobradas judicialmente e terão como base de cálculo o cronograma inicial dos serviços.

8.3. Nenhuma sanção será aplicada sem garantia da ampla defesa e contraditório, na forma da lei.

9. DAS OBRIGAÇÕES DA CONTRATADA

9.1. Executar e entregar o objeto em conformidade com as condições deste instrumento.

9.2. Manter durante toda a execução do objeto, em compatibilidade com as obrigações assumidas, todas as condições de habilitação e qualificação exigidas na licitação.

9.3. Aceitar, nas mesmas condições contratuais, os percentuais de acréscimos ou supressões limitados ao estabelecido no §1º, do art. 65, da Lei Federal nº 8.666/1993, tomando-se por base o valor contratual.

9.4. Responsabilizar-se pelos danos causados diretamente à contratante ou a terceiros, decorrentes da sua culpa ou dolo, quando da execução do objeto, não podendo ser arguido para efeito de exclusão ou redução de sua responsabilidade o fato de a contratante proceder à fiscalização ou acompanhar a execução contratual.

9.5. Responder por todas as despesas diretas e indiretas que incidam ou venham a incidir sobre a execução contratual, inclusive as obrigações relativas a salários, previdência social, impostos, encargos sociais e outras providências, respondendo obrigatoriamente pelo fiel cumprimento das leis trabalhistas e específicas de acidentes do trabalho e legislação correlata, aplicáveis ao pessoal empregado na execução contratual.

9.6. Prestar imediatamente as informações e os esclarecimentos que venham a ser solicitados pela contratante, salvo quando implicarem em indagações de caráter técnico, hipótese em que serão respondidas no prazo de 24 (vinte e quatro) horas.

9.7. Reparar, corrigir, remover, reconstruir ou substituir, imediatamente, à suas expensas, no total ou em parte, o objeto do contrato em que se verificarem vícios, defeitos ou incorreções resultantes da execução ou de materiais empregados, ou em desconformidade com as

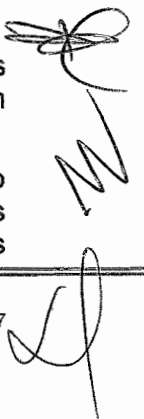

especificações deste termo, no prazo de 02 (dois) dias contados da sua notificação, independentemente das penalidades aplicáveis ou cabíveis.

9.8. Cumprir, quando for o caso, as condições de garantia do objeto, responsabilizando-se pelo período oferecido em sua proposta comercial, observando o prazo mínimo exigido pela Administração.

9.9. Providenciar a substituição de qualquer profissional envolvido na execução do objeto contratual, cuja conduta seja considerada indesejável pela fiscalização da contratante.

9.10. Responsabilizar-se integralmente pela observância do dispositivo no título II, capítulo V, da CLT, e na Portaria n.º 3.460/77, do Ministério do Trabalho, relativos a segurança e higiene do trabalho, bem como a Legislação correlata em vigor a ser exigida.

9.11. Serão por conta da CONTRATADA todos os materiais necessários às execuções de quaisquer serviços, assim como a mão-de-obra, obrigações sociais, seguros contra acidentes de trabalho e outros;

9.12. A CONTRATADA obriga-se a acompanhar a execução dos serviços e a efetivar retificações que se fizerem necessárias de acordo com as determinações da Contratante;

9.13. Os danos resultantes de imperícia ou falta de cuidados na execução dos serviços, serão de responsabilidades única e exclusiva da CONTRATADA, inclusive os ônus decorrentes.

10. DAS OBRIGAÇÕES DA CONTRATANTE

10.1. Solicitar a execução do objeto à contratada através da emissão de Ordem(ns) de Serviço(s)/Nota(s) de Empenho(s).

10.2. Proporcionar à contratada todas as condições necessárias ao pleno cumprimento das obrigações decorrentes do objeto contratual, consoante estabelece a Lei Federal nº 8.666/1993 e suas alterações.

10.3. Fiscalizar a execução do objeto contratual através de sua unidade competente, podendo, em decorrência, solicitar providências da contratada, que atenderá ou justificará de imediato.

10.4. Notificar a contratada de qualquer irregularidade decorrente da execução do objeto contratual.

10.5. Efetuar os pagamentos devidos à contratada nas condições estabelecidas neste Termo.

10.6. Aplicar as penalidades previstas em lei e neste instrumento.

11. DA FISCALIZAÇÃO

11.1. A execução contratual será acompanhada e fiscalizada pelo(a) Sr(a). João Paulo Araújo Souza, Coordenador de Serviços Públicos, especialmente designado para este fim pela contratante, de acordo com o estabelecido no art. 67, da Lei Federal nº 8.666/1993, doravante denominado simplesmente de GESTOR.

12. PRAZO DE VIGÊNCIA E DE EXECUÇÃO DO CONTRATO

12.1. O prazo de vigência do contrato será de 180 (cento e oitenta) dias, contados a partir da sua assinatura, na forma do parágrafo único, do art. 61, da Lei Federal nº 8.666/1993.

12.2. A publicação resumida do instrumento de contrato dar-se-á na forma do parágrafo único, do art. 61, da Lei Federal nº 8.666/1993.

12.3. O prazo de execução do objeto deste contrato é de até 120 (cento e vinte) dias, contados a partir do recebimento da primeira Ordem de Serviço.

12.3.1. A SECOMP definirá os prazos específicos a cada Ordem de Serviço, considerando que a execução dos serviços se dará por demanda da Contratante.

12.4. O prazo de execução poderá ser prorrogado nos termos do § 1º do art. 57 da Lei Federal nº 8.666/1993.

13. DA QUALIFICAÇÃO TÉCNICA

13.1. Comprovação de aptidão para desempenho de atividade pertinente e compatível em características com o objetivo da licitação, mediante apresentação de atestado(s) fornecido(s) por pessoa(s) jurídica(s) de direito público e privado.

13.2. Fica facultado aos licitantes a apresentação de contrato ou instrumento hábil que comprove a prestação do serviço objeto do atestado de capacidade técnica mencionado no item anterior.

13.3. Caso o(s) atestado(s), certidão(ões) ou declaração(ões) não explicitem com clareza os serviços prestados, este(s) deverá(ão) ser acompanhado do respectivo contrato ou instrumento congênere que comprove o objeto da contratação.

13.4. Caso a apresentação do(s) atestado(s), certidão(ões) ou declaração(ões) não sejam suficientes para o convencimento do pregoeiro, promover-se-á diligência para a comprovação da capacidade técnica, como preconiza o art. 43, 3º da lei 8.666/93, em aplicação subsidiária à Lei 10.520/2002 e Decreto Municipal 2.026/2018.

14. DOS ANEXOS

14.1. Anexo A - Detalhes da(s) Placa(s).

14.2. Anexo B – Detalhes do(s) Poste(s).

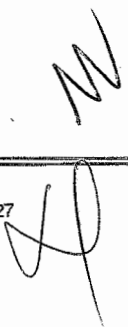

**ANEXO A
DETALHES DA(S) PLACA(S).**

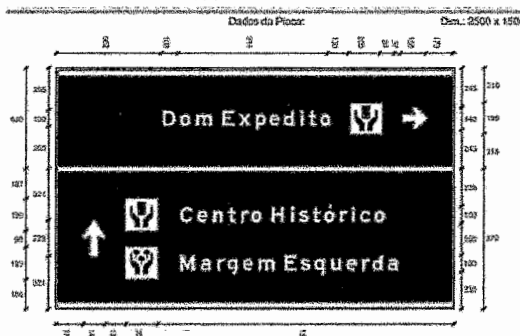

Dados da Placa: Dim.: 2500 x 1500

Placa: EMBRATUR
Alura Placa: 200
Ora Extern.: 20
Ora Intern.: 20

Ora. Gerais:
Quantidade no Projeto: 1
Tipo de Suporte: Bisco Cônico

Folclore Fonte: Gray Táctico
Folclore Legenda: Alta Intermediária
Folclore Figura: Alta Intermediária
Oraça: Alumínio 1,5mm

Dados das Módulos:						
Número	Dimensões	Cor Fundo	Cor Letra	Cor Letra (outra)	Material	Código Seta
1	2500 x 630	Marrom	Branco	Branco	29	81-3
2	2200 x 670	Marrom	Branco	Branco	29	82-1

Dados das Figuras:						
Código	Legura	Alura	Texto	Código	Legura	Alura
THO-07.jpg	200	100	THO-07.jpg	200	100
THA-08.jpg	200	100			

Dados das Mensagens:

Legura: 100
Alura: 100
Fonte: IP EMBRATUR Serif Em
Cor Fundo: Marrom

Legura: 125
Alura: 100
Fonte: IP EMBRATUR Serif Em
Cor Fundo: Marrom

Legura: 150
Alura: 100
Fonte: IP EMBRATUR Serif Em
Cor Fundo: Marrom

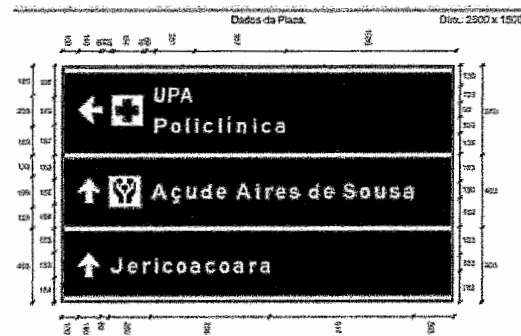

Dados da Placa: Dim.: 2500 x 1500

Placa: EMBRATUR
Alura Placa: 200
Ora Extern.: 20
Ora Intern.: 20

Ora. Gerais:
Quantidade no Projeto: 1
Tipo de Suporte: Bisco Cônico

Folclore Fonte: Gray Táctico
Folclore Legenda: Alta Intermediária
Folclore Figura: Alta Intermediária
Oraça: Alumínio 1,5mm

Dados das Módulos:						
Número	Dimensões	Cor Fundo	Cor Letra	Cor Letra (outra)	Material	Código Seta
1	2500 x 370	Azul	Branco	Branco	20	81-1
2	2500 x 400	Marrom	Branco	Branco	20	81-1
3	2500 x 450	Verde	Branco	Branco	20	81-1

Dados das Figuras:						
Código	Legura	Alura	Texto	Código	Legura	Alura
SVA-10.jpg	200	100	THA-08.jpg	200	100

Dados das Mensagens:

Legura: 250
Alura: 100
Fonte: IP EMBRATUR Serif D
Cor Fundo: Azul

Legura: 100
Alura: 100
Fonte: IP EMBRATUR Serif Em
Cor Fundo: Azul

Legura: 100
Alura: 100
Fonte: IP EMBRATUR Serif Em
Cor Fundo: Marrom

[Handwritten signature]

**ANEXO B
DETALHES DO(S) POSTE(S).**

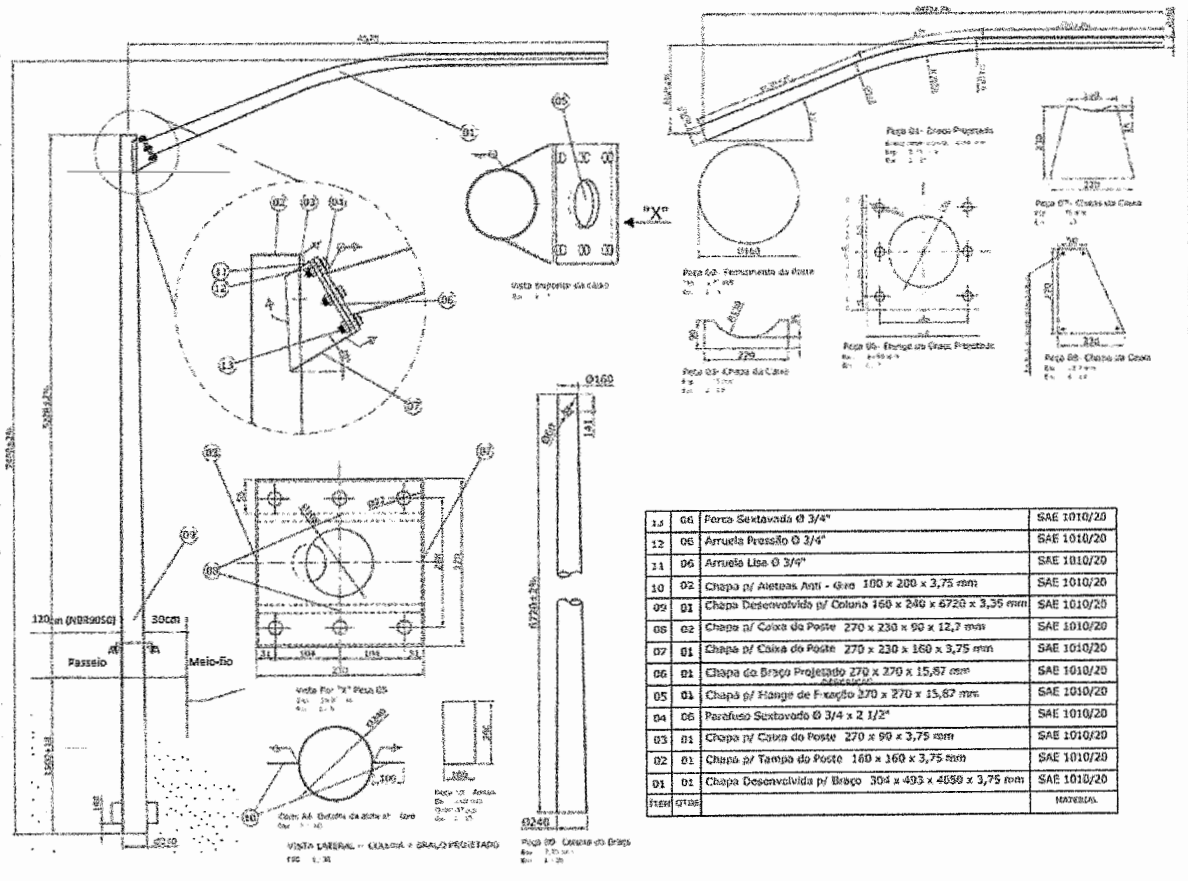

ANEXO II - CARTA PROPOSTA

À

Central de Licitações do Município de Sobral

Ref.: Pregão Eletrônico nº 103/2018 - SECOMP

A proposta comercial encontra-se em conformidade com as informações previstas no edital e seus anexos.

1. Identificação do licitante:

- Razão Social:
- CPF/CNPJ e Inscrição Estadual:
- Endereço completo:
- Representante Legal (nome, nacionalidade, estado civil, profissão, RG, CPF, domicílio):
- Telefone, celular, fax, e-mail:

2. Condições Gerais da Proposta:

- A presente proposta é válida por _____ (_____) dias, contados da data de sua emissão.
- O objeto contratual terá garantia de _____ (_____) _____.
- 3. Formação do Preço

Item	Especificação	Unid.	Quant.	Preço Unit. (R\$)	Preço Total (R\$)
Valor Total					

Local, data

Assinatura de representante legal
(nome do cargo)

ANEXO III - DECLARAÇÃO RELATIVA AO TRABALHO DE EMPREGADO MENOR

MODELO – EMPREGADOR PESSOA FÍSICA/PESSOA JURÍDICA

(Identificação do licitante), inscrito no CPF/CNPJ nº _____, **DECLARA**, para fins do disposto no inciso V do art. 27 da Lei Federal nº 8.666, de 21 de junho de 1993, acrescido pela Lei Federal nº 9.854, de 27 de outubro de 1999, que não emprega em trabalho noturno, perigoso ou insalubre menores de dezoito anos e, em qualquer trabalho, menores de dezesseis anos, salvo na condição de aprendiz, a partir de quatorze anos.

Local, data

Assinatura de representante legal

(nome do cargo)



ANEXO IV - MINUTA DO CONTRATO

Contrato nº ____ / 20__ -
Processo nº P025854/2018

CONTRATO QUE ENTRE SI CELEBRAM (O)A

E (O) A _____, ABAIXO
QUALIFICADOS, PARA O FIM QUE NELE SE DECLARA.

A(O) _____, situada(o) na _____, inscrita(o) no CNPJ sob o nº _____, doravante denominada(o) CONTRATANTE, neste ato representada(o) pelo _____, (nacionalidade), portador da Carteira de Identidade nº _____, e do CPF nº _____, residente e domiciliada(o) em (Município - UF), na _____, e a _____, com sede na _____, CEP: _____, Fone: _____, inscrita no CPF/CNPJ sob o nº _____, doravante denominada CONTRATADA, representada neste ato pelo _____, (nacionalidade), portador da Carteira de Identidade nº _____, e do CPF nº _____, residente e domiciliada(o) em (Município - UF), na _____, têm entre si justa e acordada a celebração do presente contrato, mediante as cláusulas e condições seguintes:

CLÁUSULA PRIMEIRA – DA FUNDAMENTAÇÃO

1.1. O presente contrato tem como fundamento o edital do Pregão Eletrônico nº 103/2018, e seus anexos, os preceitos do direito público, e a Lei Federal nº 8.666/1993, com suas alterações, e, ainda, outras leis especiais necessárias ao cumprimento de seu objeto.

CLÁUSULA SEGUNDA – DA VINCULAÇÃO AO EDITAL E A PROPOSTA

2.1. O cumprimento deste contrato está vinculado aos termos do edital do Pregão Eletrônico nº 103/2018, e seus anexos, e à proposta da CONTRATADA, os quais constituem parte deste instrumento, independente de sua transcrição.

CLÁUSULA TERCEIRA – DO OBJETO

3.1. Constitui objeto deste contrato a contratação de empresa especializada para a realização de serviços de confecção de placas (fornecimento e montagem) com o objetivo de sinalizar os pontos turísticos de Sobral, de acordo com as especificações e quantitativos previstos no Anexo I – Termo de Referência do edital e na proposta da CONTRATADA.

3.2. Do (s) ITEM(S) (S) contratado(s):

Item	Especificação	Unid	Qntd	Valor Unitário do Item R\$	Valor total do Item R\$

Valor Total do(s) item (ns) R\$	
---------------------------------	--

CLÁUSULA QUARTA – DA FORMA DE FORNECIMENTO

4.1. A entrega do objeto dar-se-á POR DEMANDA, nos termos estabelecidos na Cláusula Décima do presente instrumento.

CLÁUSULA QUINTA – DOS PREÇOS E DO REAJUSTAMENTO

5.1 O preço contratual global importa na quantia de R\$ _____ (_____).

5.2. O preço é fixo e irrevogável.

CLÁUSULA SEXTA – DO PAGAMENTO

6.1. O pagamento será efetuado até 30 (trinta) dias contados da data da apresentação da nota fiscal/fatura devidamente atestada pelo gestor da contratação, mediante crédito em conta corrente em nome da contratada, preferencialmente na Caixa Econômica Federal.

6.2. A nota fiscal/fatura que apresente incorreções será devolvida à contratada para as devidas correções. Nesse caso, o prazo de que trata o subitem anterior começará a fluir a partir da data de apresentação da nota fiscal/fatura corrigida.

6.3. Não será efetuado qualquer pagamento à contratada, em caso de descumprimento das condições de habilitação e qualificação exigidas na licitação.

6.4. É vedada a realização de pagamento antes da execução do objeto ou se o mesmo não estiver de acordo com as especificações deste instrumento.

6.5. Os pagamentos encontram-se ainda condicionados à apresentação dos comprovantes:

6.5.1. Documentação relativa à regularidade para com a Seguridade Social (INSS), Fundo de Garantia por Tempo de Serviço (FGTS), Trabalhista e Fazendas Federal, Estadual e Municipal.

6.6. Toda a documentação exigida deverá ser apresentada em original ou por qualquer processo de reprografia, obrigatoriamente autenticada em cartório. Caso esta documentação tenha sido emitida pela internet, só será aceita após a confirmação de sua autenticidade.

CLÁUSULA SÉTIMA – DOS RECURSOS ORÇAMENTÁRIOS

7.1. As despesas decorrentes da contratação serão provenientes dos recursos: 2501.15.451.0040.2170.33.90.39.00. Fonte de Recurso: Municipal.

CLÁUSULA OITAVA – DO PRAZO DE VIGÊNCIA E DE EXECUÇÃO

8.1. O prazo de vigência do contrato será de 180 (cento e oitenta) dias, contados a partir da sua assinatura, na forma do parágrafo único, do art. 61, da Lei Federal nº 8.666/1993.

8.2. A publicação resumida do instrumento de contrato dar-se-á na forma do parágrafo único, do art. 61, da Lei Federal nº 8.666/1993.

8.3. O prazo de execução do objeto deste contrato é de até 120 (cento e vinte) dias, contados a partir do recebimento da Ordem de Serviço.

8.3.1. A SECOMP definirá os prazos específicos a cada Ordem de Serviço, considerando que a execução dos serviços se dará por demanda da Contratante.

8.4. O prazo de execução poderá ser prorrogado nos termos do §1º do art. 57 da Lei Federal nº 8.666/1993.

CLÁUSULA NONA – DA GARANTIA CONTRATUAL

9.1. A garantia prestada, de acordo com o estipulado no edital, será restituída e/ou liberada após o cumprimento integral de todas as obrigações contratuais e, quando em dinheiro, será atualizada monetariamente, conforme dispõe o §4º, do art. 56, da Lei Federal nº 8.666/1993. Na ocorrência de acréscimo contratual de valor, deverá ser prestada garantia proporcional ao valor acrescido, nas mesmas condições estabelecidas no subitem 21.5.1. do edital.

CLÁUSULA DÉCIMA – DA EXECUÇÃO E DO RECEBIMENTO

10.1. Quanto à execução:

10.1.1. O objeto contratual deverá ser executado em conformidade com as especificações estabelecidas neste instrumento, e nas condições previstas nos subitens seguintes:

10.1.1.1. A execução do serviço será iniciada mediante solicitação da CONTRATANTE, de acordo com sua necessidade, onde a Contratada deverá iniciar a execução em até 48 (quarenta e oito) horas, contados a partir da data de recebimento do fornecedor da(s) Ordem(ns) de Serviço(s)/Nota(s) de Empenho(s), no(s) horário(s) e dia(s) da semana de 08:00 às 12:00 e de 13:00 às 17:00, de segunda-feira à sexta-feira.

10.1.1.2. A prestação dos serviços será de inteira responsabilidade da CONTRATADA, sendo esta responsável por toda despesa decorrente do objeto da contratação, comprometendo-se ainda integralmente com eventuais danos causados.

10.1.1.3. Os atrasos ocasionados por motivo de força maior ou caso fortuito, desde que justificados até 02 (dois) dias úteis antes do término do prazo de execução, e aceitos pela contratante, não serão considerados como inadimplemento contratual.

10.2. Quanto ao recebimento:

10.2.1. PROVISORIAMENTE, mediante recibo, para efeito de posterior verificação da conformidade do objeto com as especificações, devendo ser feito por pessoa credenciada pela CONTRATANTE.

10.2.2. DEFINITIVAMENTE, sendo expedido Termo de Recebimento Definitivo, após a verificação da qualidade e quantidade do objeto, certificando-se de que todas as condições estabelecidas foram atendidas e a consequente aceitação das Notas Fiscais pelo gestor da contratação, devendo haver rejeição no caso de desconformidade.

10.2.3. Caso o objeto licitado não atenda às especificações exigidas ou apresente defeitos, não será aceito, sujeitando-se o fornecedor à aplicação das penalidades previstas no termo do contrato.

CLÁUSULA DÉCIMA PRIMEIRA – DAS OBRIGAÇÕES DA CONTRATADA

11.1. Prestar os serviços em conformidade com as condições deste instrumento.

11.2. Manter durante toda a execução do objeto, em compatibilidade com as obrigações assumidas, todas as condições de habilitação e qualificação exigidas na licitação.

11.3. Aceitar, nas mesmas condições contratuais, os percentuais de acréscimos ou supressões limitados ao estabelecido no §1º, do art. 65, da Lei Federal nº 8.666/1993, tomando-se por base o valor contratual.

11.4. Responsabilizar-se pelos danos causados diretamente à contratante ou a terceiros, decorrentes da sua culpa ou dolo, quando da execução do objeto, não podendo ser arguido para efeito de exclusão ou redução de sua responsabilidade o fato de a contratante proceder à fiscalização ou acompanhar a execução contratual.

11.5. Responder por todas as despesas diretas e indiretas que incidam ou venham a incidir sobre a execução contratual, inclusive as obrigações relativas a salários, previdência social, impostos, encargos sociais e outras providências, respondendo obrigatoriamente pelo fiel

cumprimento das leis trabalhistas e específicas de acidentes do trabalho e legislação correlata, aplicáveis ao pessoal empregado na execução contratual.

11.6. Prestar imediatamente as informações e os esclarecimentos que venham a ser solicitados pela contratante, salvo quando implicarem em indagações de caráter técnico, hipótese em que serão respondidas no prazo de 24 (vinte e quatro) horas.

11.7. Reparar, corrigir, remover, reconstruir ou substituir, imediatamente, à suas expensas, no total ou em parte, o objeto do contrato em que se verificarem vícios, defeitos ou incorreções resultantes da execução ou de materiais empregados, ou em desconformidade com as especificações deste termo, no prazo de 02 (dois) dias contados da sua notificação, independentemente das penalidades aplicáveis ou cabíveis.

11.8. Cumprir, quando for o caso, as condições de garantia do serviço, responsabilizando-se pelo período oferecido em sua proposta comercial, observando o prazo mínimo exigido pela Administração.

11.9. Providenciar a substituição de qualquer profissional envolvido na execução do objeto contratual, cuja conduta seja considerada indesejável pela fiscalização da CONTRATANTE.

11.10. Responsabilizar-se integralmente pela observância do dispositivo no título II, capítulo V, da CLT, e na Portaria n.º 3.460/77, do Ministério do Trabalho, relativos a segurança e higiene do trabalho, bem como a Legislação correlata em vigor a ser exigida.

11.11. Serão por conta da CONTRATADA todos os materiais necessários às execuções de quaisquer serviços, assim como a mão-de-obra, obrigações sociais, seguros contra acidentes de trabalho e outros;

11.12. A CONTRATADA obriga-se a acompanhar a execução dos serviços e a efetivar retificações que se fizerem necessárias de acordo com as determinações da Contratante;

11.13. Os danos resultantes de imperícia ou falta de cuidados na execução dos serviços, serão de responsabilidades única e exclusiva da CONTRATADA, inclusive os ônus decorrentes.

CLÁUSULA DÉCIMA SEGUNDA- DAS OBRIGAÇÕES DA CONTRATANTE

12.1. Solicitar a execução do objeto à contratada através da emissão de Ordem de Fornecimento/Serviço.

12.2. Proporcionar à contratada todas as condições necessárias ao pleno cumprimento das obrigações decorrentes do objeto contratual, consoante estabelece a Lei Federal nº 8.666/1993 e suas alterações.---

12.3. Fiscalizar a execução do objeto contratual através de sua unidade competente, podendo, em decorrência, solicitar providências da contratada, que atenderá ou justificará de imediato.



12.4. Notificar a contratada de qualquer irregularidade decorrente da execução do objeto contratual.

12.5. Efetuar os pagamentos devidos à contratada nas condições estabelecidas neste contrato.

12.6. Aplicar as penalidades previstas em lei e neste instrumento.

CLÁUSULA DÉCIMA TERCEIRA – DA FISCALIZAÇÃO

13.1. A execução contratual será acompanhada e fiscalizada pelo(a) Sr(a). João Paulo Araújo Souza, Coordenador de Serviços Públicos, especialmente designado para este fim pela CONTRATANTE, de acordo com o estabelecido no art. 67, da Lei Federal nº 8.666/1993, doravante denominado simplesmente de GESTOR.

CLÁUSULA DÉCIMA QUARTA – DAS SANÇÕES ADMINISTRATIVAS

14.1. No caso de inadimplemento de suas obrigações, a contratada estará sujeita, sem prejuízo das sanções legais nas esferas civil e criminal, às seguintes penalidades:

14.1.1. Multas, estipuladas na forma a seguir:

a) multa moratória de 0,33% (trinta e três centésimos por cento) por dia de atraso na entrega de material ou execução de serviços, até o limite de 9,99%, correspondente a até 30 (trinta) dias de atraso, calculado sobre o valor correspondente à parte inadimplente, excluída, quando for o caso, a parcela correspondente aos impostos destacados no documento fiscal;

b) multa indenizatória de 10% (dez por cento) sobre o valor total da adjudicação da licitação em caso de recusa do infrator em assinar o contrato, ou recusar-se a aceitar ou retirar o instrumento equivalente;

c) multa de 3% (três por cento) sobre o valor de referência para a licitação, na hipótese do infrator retardar o procedimento de contratação ou descumprir preceito normativo ou as obrigações assumidas, de acordo com as hipóteses exemplificativas previstas no art. 55, inciso III, alíneas "a" a "f", do Decreto Municipal nº 1886/2017;

d) multa de 3% (três por cento) sobre o valor total da adjudicação da licitação, quando houver descumprimento das normas jurídicas atinentes ou das obrigações assumidas de acordo com as hipóteses exemplificativas previstas no art. 55, inciso IV, alíneas "a" a "o", do Decreto Municipal nº 1886/2017;

e) multa de 5% (cinco por cento) sobre o valor total da adjudicação da licitação, na hipótese de o infrator entregar objeto contratual em desacordo com a qualidade, especificações e condições contratadas e/ou com vício, irregularidade ou defeito oculto, que torne o objeto impróprio para o fim a que se destina;

f) multa indenizatória de 10% (dez por cento) sobre o valor total do contrato, quando o infrator der causa, respectivamente, à rescisão do contrato;

g) multa indenizatória, a título de perdas e danos, na hipótese de o infrator ensejar a rescisão do contrato e sua conduta implicar em gastos à Administração Pública superiores aos contratados ou registrados.

14.1.2. O licitante que falhar ou fraudar na execução do contrato, comportar-se de modo inidôneo, fizer declaração falsa ou cometer fraude fiscal, ficará impedido de licitar e contratar com a Administração Municipal e será descredenciado nos sistemas cadastrais de fornecedores, pelo prazo de até 05 (cinco) anos, enquanto perdurarem os motivos determinantes da punição ou até que seja promovida a reabilitação perante a própria autoridade que aplicou a penalidade, sem prejuízo das multas previstas neste instrumento e das demais cominações legais.

14.2. O CONTRATADO recolherá a multa por meio de:

14.2.1. Documento de Arrecadação Municipal (DAM), podendo ser substituído por outro instrumento legal, em nome do Órgão contratante. Caso não o faça, será cobrado pela via judicial.

14.2.2. Descontos *ex-officio* de qualquer crédito existente da CONTRATADA ou cobradas judicialmente e terão como base de cálculo o cronograma inicial dos serviços.

14.3. Nenhuma sanção será aplicada sem garantia da ampla defesa e contraditório, na forma da lei.

CLÁUSULA DÉCIMA QUINTA – DA RESCISÃO CONTRATUAL

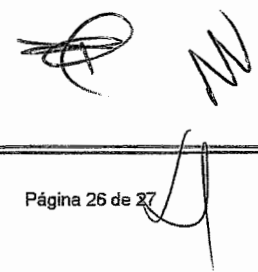

15.1. A inexecução total ou parcial deste contrato e a ocorrência de quaisquer dos motivos constantes no art. 78, da Lei Federal nº 8.666/1993 será causa para sua rescisão, na forma do art. 79, com as consequências previstas no art. 80, ambos do mesmo diploma legal.

15.2. Este contrato poderá ser rescindido a qualquer tempo pela CONTRATANTE, mediante aviso prévio de no mínimo 30 (trinta) dias, nos casos das rescisões decorrentes do previsto no inciso XII, do art. 78, da Lei Federal nº 8.666/1993, sem que caiba à CONTRATADA direito à indenização de qualquer espécie.

CLÁUSULA DÉCIMA SEXTA – DA PUBLICAÇÃO

16.1. A publicação do extrato do presente contrato será providenciada pela CONTRATANTE, no Diário Oficial do Município - DOM, como condição indispensável para sua eficácia, nos termos do parágrafo único do art. 61 da Lei nº. 8.666/1993.

CLÁUSULA DÉCIMA SÉTIMA – DO FORO

17.1. Fica eleito o Foro do município de Sobral no Estado do Ceará para dirimir quaisquer questões decorrentes da execução deste contrato, que não puderem ser resolvidas na esfera administrativa.

E, por estarem de acordo, foi mandado lavrar o presente contrato, que está visado pela Assessoria Jurídica da CONTRATANTE, e do qual se extraíram 03 (três) vias de igual teor e forma, para um só efeito, as quais, depois de lidas e achadas conforme, vão assinadas pelos representantes das partes e pelas testemunhas abaixo.

Sobral (CE), ____ de _____ de _____.

CONTRATANTE _____

CONTRATADO(A)

Testemunhas:

1. _____

(nome da testemunha 1)

RG:

CPF:

2. _____

(nome da testemunha 2)

RG:

CPF:

Visto:

Assessoria Jurídica da CONTRATANTE