

01 PLANTA OBRA
1/150

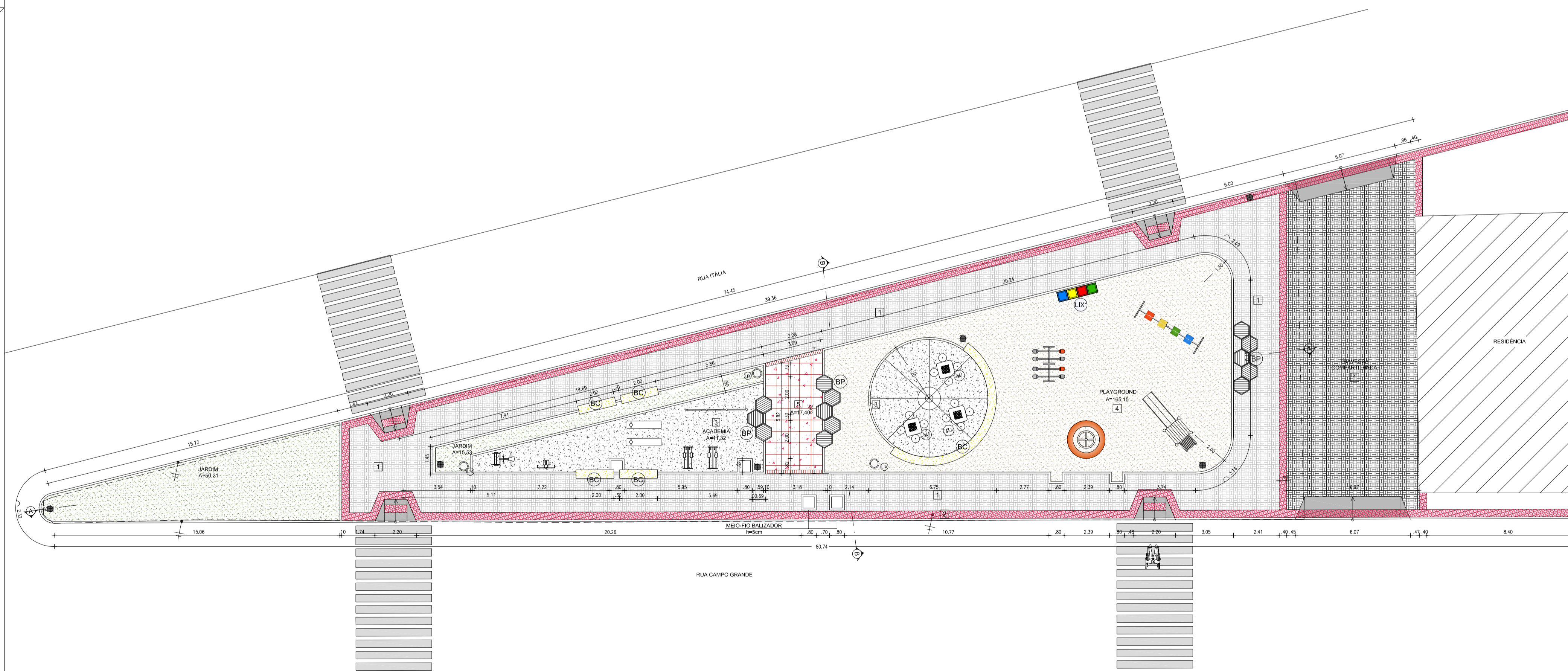

02 PLANTA DE PAGINAÇÃO E MOBILIÁRIO
1/150

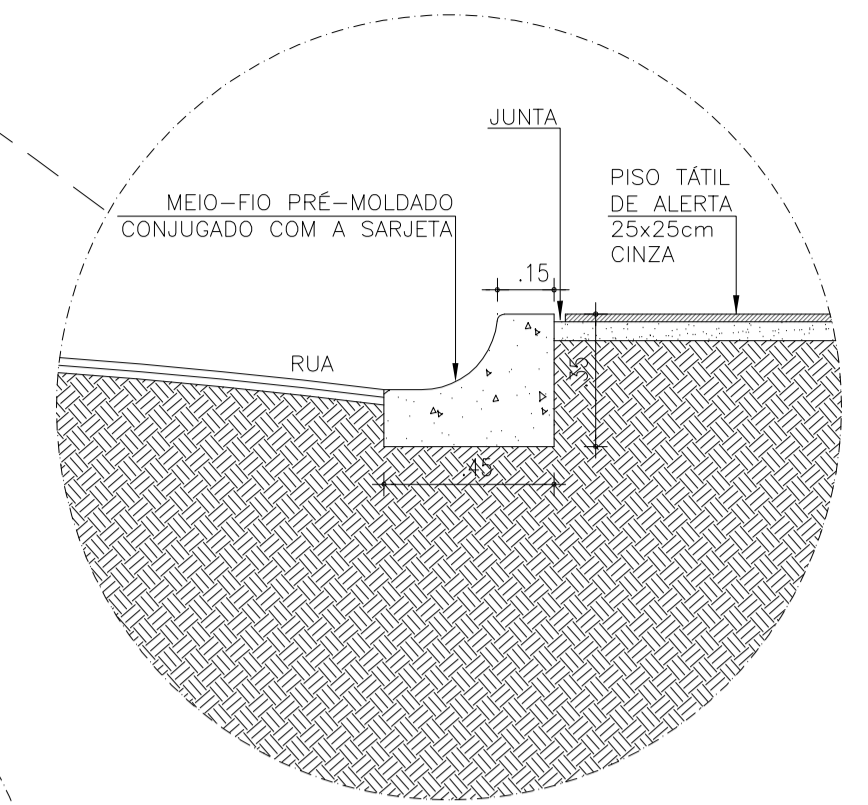
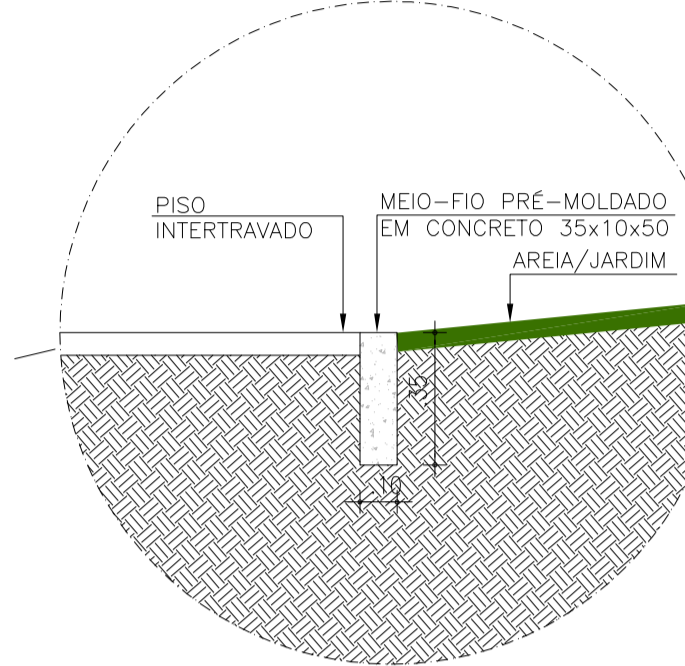

03 DETALHE MEIO-FIO
1/20

LEGENDA - PAGINAÇÃO DE PISO

- 1 BLOCO DE PISO INTERTRAVADO TIPO TUIOLINHO, DIMENSÕES DE 10 x 20cm E 6cm DE ESPESURA, COR NATURAL, PAGINAÇÃO EM ARRANJO TIPO TRAMA
- 2 PISO TÁTIL DE ALERTA, 40x40CM, COR TERRACOTA
- 3 CONCRETO VASSOURADO
- 4 AREIA DE PRAIA
- 5 PEDRA CARIRI

QUADRO DE ÁREAS

	ÁREA (M²)
ÁREA TOTAL DE INTERVENÇÃO	757,40 M²
ÁREA PERMEÁVEL	289,61 M²
ÁREA PAVIMENTADA	467,79 M²

UGP-I - PROJETOS ESPECIAIS - **SEUMA** Secretaria do Urbanismo e Meio Ambiente **PREFEITURA DE SOBRAL**

PROJETO DE URBANISMO

PROJETO: **PRAÇA VARZEA GRANDE**

PROPRIETÁRIO: PREFEITURA MUNICIPAL DE SOBRAL

LOCAL: BAIRRO DOM EXPEDITO - SOBRAL/CE

CONTEÚDO:

1 PLANTA OBRA	3 DETALHE MEIO-FIO
2 PAGINAÇÃO E MOBILIÁRIO	4

FASE DO PROJETO: EXECUTIVO	ESCALA: INDICADA	DATA: SETEMBRO/2018	PRANCHA: 02/03
--------------------------------------	----------------------------	-------------------------------	--------------------------

EQUIPE TÉCNICA:		RESERVA DE PROPRIEDADE INTELLECTUAL
ARO. CAMPELO COSTA CAU-CE 479156-3	ENG. KEMMISON LUIZ CREA-CE 38328-D	A PROPRIEDADE INTELLECTUAL DO PRESENTE PROJETO É RESERVADA AO SEUS AUTORES, DE ACORDO COM A LEGISLAÇÃO PERTINENTE. O USO DESTA PROJETO OU DE QUALQUER DE SEUS ELEMENTOS, QUE NÃO FORAM OS DETERMINADOS, SERÃO CONSIDERADOS COMO APROPRIAÇÃO ILÍCITA E SERÃO APLICADAS AS LEIS QUE DEFENDEM DITOS DIREITOS A TODOS OS EFEITOS.
ARO. ANDRÉ CARVALHO CAU-CE A57738-3	TEC. NAZARENO LINHARES CREA-CE 330486-D	
ARO. MARCELY BARREIRA CAU-CE A63215-5	COLABORADORES: PRISCILLA BARCELOS THAYNAN MARROCOS FABRÍCIA MONTEIRO	