

2149
9

Órgão / Local de Origem:

SEGET/PROCEN - Protocolo Central - Prefeitura

Nº Processo :

P132172/2020

Data Abertura :

05/11/2020 - 08:36

Tipo :

Processo Administrativo de Aquisição de Bens e Serviços

Assunto :

Concorrência Pública

Nome do Interessado :

Esb Industria E Comercio De Eletro Eletronicos

Observação :

CONCORRENCIA PUBLICA Nº 03/2020-SESEP/CPL ENVELOPE B - PROPOSTAS COMERCIAIS

TRAMITAÇÕES

Nº	ÚLTIMO DESTINO	DATA	RESPONSÁVEL
1	SEGET/CELIC	05/11/2020 - 08:36	Maria Da Conceição Ferraz Pinto
2			
3			
4			
5			
6			

[Handwritten signatures and initials]

ANEXO L - CARTA DE PROPOSTA COMERCIAL

Erechim/RS, em 04 de Novembro de 2020.

À Comissão Permanente de Licitação

Sobral-CE

Ref.: CONCORRÊNCIA PÚBLICA Nº 003/2020-SESEP/CPL

Prezados Senhores

Apresentamos a V.Sas. nossa proposta para execução das obras objeto do Edital de CONCORRÊNCIA PÚBLICA Nº 63/2020-SESEP/CPL, pelo preço global de R\$ 2.920.260,60 (Dois milhões, novecentos e vinte mil e duzentos e sessenta reais e sessenta centavos), com prazo de execução de 180 (cento e oitenta) dias corridos.

Caso nos seja adjudicado o objeto da presente licitação, nos comprometemos a assinar o contrato no prazo determinado no documento de convocação, indicando para esse fim a Sra. Salete Moterle Carbonera, Carteira de Identidade nº. 6064979691 – SSP/RS, expedida em 23/02/1995, Órgão Expedidor SSP/RS e CPF nº 912.580.730-72, como representante legal desta empresa.

Informamos que o prazo de validade da nossa proposta é de 60 (sessenta) dias corridos, a contar da data de abertura da licitação.

Finalizando, declaramos que estamos de pleno acordo com todas as condições estabelecidas no Edital da licitação e seus anexos.

Estamos cientes sobre a necessidade de manifestar-se acerca da concordância da prorrogação e revalidação da proposta, antes do vencimento da mesma, por igual e sucessivo período. A falta de manifestação libera o licitante, excluindo-o do certame licitatório.

1. IDENTIFICAÇÃO DO PROPONENTE:**EMPRESA:**

ESB Indústria e Comércio de Eletro Eletrônicos Eireli

CNPJ nº: 13.348.127/0001-48

Inscrição Estadual n.º: 039/0156124

Inscrição Municipal n.º: 37869

E-mail: comercial4@esblight.com.br

Fone: (54) 3522-5275

Endereço: Rua Armelindo Fabian, nº 395, Bairro Agrícola, CEP: 99714-500, Erechim/RS

RUA ARMELINDO FABIAN, Nº 395, BAIRRO AGRÍCOLA, ERECHIM, RS, FONE (54) 3522-5275

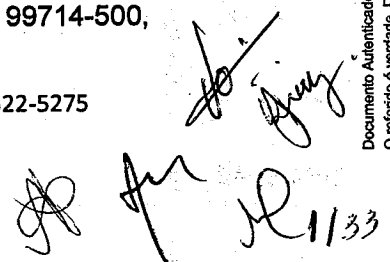
comercial4@esblight.com.br www.esblight.com.br2150
IDocumento Autenticado Digitalmente de acordo com os artigos 1º, 3º e 7º inc. V 8º, 41 e 52 da Lei Federal 8.935/1994 e Art. 6º Inc. XII da Lei Estadual 8.721/2008 autêntico a presente imagem digitalizada, reprodução fiel do documento apresentado e conferido neste ato. O referido é verdade. Dou fé. ***** Confira os dados do ato em: <https://secedigital.tjpb.jus.br> ou Consulte o Documento em: <https://azevedobastos.net.br/documento/63500411201122346070>



ESB INDÚSTRIA E COMÉRCIO DE ELETRO ELETRÔNICOS EIRELI
CNPJ: 13.348.127/0001-48, IE 039/0156124

DADOS BANCÁRIOS: Caixa Econômica Federal AGÊNCIA: 0470
CONTA: 6713-0

OP 003

2.151
9

DADOS DO REPRESENTANTE LEGAL:

Salete Moterle Carbonera

RG nº 6064979691 – SSP/RS CPF nº 912.580.730-72

Endereço: Rua Emilio Isidoro Fiorentin, 101, Atlântico, Erechim/RS, CEP 99705-320.

Atenciosamente,



 ESB INDÚSTRIA E COMÉRCIO DE ELETRO ELETRÔNICOS EIRELI
 CNPJ: 13.348.127/0001-48
 MARCIA REGINA CALCE
 Cargo: Gerente Sétor de Ligações
 CPF: 020.868.309-71
 RG: 6.570.068-7 - SSP/PR

ESB Ind. e Comércio de Eletro
 Eletrônicos Eireli
 CNPJ 13 348 127/0001-48
 R. Armelindo Fabian, 395 - B. Agrícola
 CEP 99734-600 Erechim/RS

 MARCIO ANTONIO ZANELLA
 Engenheiro Eletricista
 Responsável Técnico
 CREA/RS 093078
 CPF: 908.243.770-87

MARCIO A. ZANELLA
 ENGENHEIRO ELETRICISTA
 CREA/RS 093078
 CPF 908 243 770-87

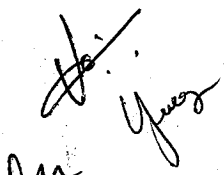
RUA ARMELINDO FABIAN, Nº 395, BAIRRO AGRÍCOLA, ERECHIM, RS, FONE (54) 3522-5275
comercial4@esblight.com.br www.esblight.com.br

2133

Documento Autenticado Digitalmente de acordo com os artigos 1º, 3º e 7º inc. V 8º, 41 e 52 da Lei Federal 8.935/1994 e Art. 6º inc. XI da Lei Estadual 8.721/2008 autêntico a presente imagem digitalizada, reprodução fiel do documento apresentado e conferido neste ato. O referido é verdade. Dou fé. ***** Confirma os dados do ato em: <https://seodigital.tpb.jus.br> ou Consulte o Documento em: <https://azavedobastos.net.br/documento/63500411201122346070>

CARTÓRIO Autenticação Digital Código: 63500411201122346070-2
 Data: 04/11/2020 16:08:16
 Valor Total do Ato: R\$ 4,58
 Selo Digital Tipo Normal C: AKQ07500-LNN3;

Cartório Azavêdo Bastos
 Av. Presidente Epitácio Pessoa n.1146
 Bairro dos Estados, João Pessoa - PB
 (83) 3244-5404 - cartorio@azavedobastos.net.br
<https://azavedobastos.net.br>

Valdeir Azavêdo Bastos
 Engenheiro de Informática

REPÚBLICA FEDERATIVA DO BRASIL
ESTADO DA PARAÍBA
CARTÓRIO AZEVEDO BASTOS
FUNDADO EM 1888

PRIMEIRO REGISTRO CIVIL DE NASCIMENTO E ÓBITOS E PRIVATIVO DE CASAMENTOS, INTERDIÇÕES E TUTELAS DA COMARCA DE JOÃO PESSOA

Av. Epitácio Pessoa, 1145 Bairro dos Estados 58030-00, João Pessoa PB
Tel.: (83) 3244-5404 / Fax: (83) 3244-5484
http://www.azevedobastos.not.br
E-mail: cartorio@azevedobastos.not.br

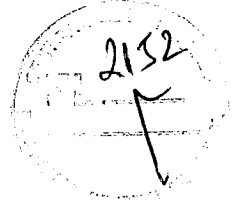

DECLARAÇÃO DE SERVIÇO DE AUTENTICAÇÃO DIGITAL

O Bel. Válber Azevêdo de Miranda Cavalcanti, Oficial do Primeiro Registro Civil de Nascimentos e Óbitos e Privativo de Casamentos, Interdições e Tutelas com atribuição de autenticar e reconhecer firmas da Comarca de João Pessoa Capital do Estado da Paraíba, em virtude de Lei, etc...

DECLARA para os devidos fins de direito que, o documento em anexo identificado individualmente em cada Código de Autenticação Digital¹ ou na referida sequência, foi autenticado de acordo com as Legislações e normas vigentes².

DECLARO ainda que, para garantir transparência e segurança jurídica de todos os atos oriundos da atividade Notarial e Registral no Estado da Paraíba, foi instituído pela Lei Nº 10.132, de 06 de novembro de 2013, a aplicação obrigatória de um Selo Digital de Fiscalização Extrajudicial em todos os atos de notas e registro, composto de um código único (por exemplo: Selo Digital: ABC12345-X1X2) e dessa forma, cada autenticação processada pela nossa Serventia pode ser verificada e confirmada tantas vezes quanto for necessário através do site do Tribunal de Justiça do Estado da Paraíba, endereço <https://corregedoria.tjpb.jus.br/selo-digital/>

A autenticação digital do documento faz prova de que, na data e hora em que ela foi realizada, a empresa ESB INDUSTRIA E COMERCIO DE ELETRO ELETRONICOS EIRELI tinha posse de um documento com as mesmas características que foram reproduzidas na cópia autenticada, sendo da empresa ESB INDUSTRIA E COMERCIO DE ELETRO ELETRONICOS EIRELI a responsabilidade, única e exclusiva, pela idoneidade do documento apresentado a este Cartório.

Esta DECLARAÇÃO foi emitida em 04/11/2020 16:19:02 (hora local) através do sistema de autenticação digital do Cartório Azevedo Bastos, de acordo com o Art. 1º, 10º e seus §§ 1º e 2º da MP 2200/2001, como também, o documento eletrônico autenticado contendo o Certificado Digital do titular do Cartório Azevedo Bastos, poderá ser solicitado diretamente a empresa ESB INDUSTRIA E COMERCIO DE ELETRO ELETRONICOS EIRELI ou ao Cartório pelo endereço de e-mail autentica@azevedobastos.not.br

Para informações mais detalhadas deste ato, acesse o site <https://autdigital.azevedobastos.not.br> e informe o Código de Autenticação Digital..

Esta Declaração é válida por tempo indeterminado e está disponível para consulta em nosso site.

¹Código de Autenticação Digital: 63500411201122346070-1 a 63500411201122346070-2

²Legislações Vigentes: Lei Federal nº 8.935/94, Lei Federal nº 10.406/2002, Medida Provisória nº 2200/2001, Lei Federal nº 13.105/2015, Lei Estadual nº 8.721/2008, Lei Estadual nº 10.132/2013 e Provimento CGJ N° 003/2014.

O referido é verdade, dou fé.

CHAVE DIGITAL

0005b1d734fd94f057f2d69fe6bc05bc51a3208a9c870c096dfe8b342b078dff82c66949718353fade8da96c1f5197012d3cb18720f023b2afcbd3316ad7c333c69ccff8acc065aa5618b36b74703de

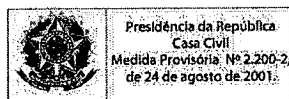

Handwritten signatures and initials:
Jues
fu
9/133

2153

ESBLIGHT

ESB INDÚSTRIA E COMÉRCIO DE ELETRÔ ELETRÔNICOS EIRELI
POWER IN LIGHTING
CNPJ: 13.348.127/0001-48; IE: 039/0156124

PLANILHA DESCRITIVA ORÇAMENTÁRIA

ITEM	COMP.	DESCRIÇÃO DOS SERVIÇOS	UND.	QUANTIDADE	VALOR UNITÁRIO (R\$)	TOTAL (R\$)
OBRA: SUBSTITUIÇÃO DAS LUMINÁRIAS EXISTENTES POR LUMINÁRIAS DE LED PERTENCENTES A ILUMINAÇÃO PÚBLICA EM DIVERSOS BAIRROS DO MUNICÍPIO: SOBRAL						
1		SUBSTITUIÇÃO DAS LUMINÁRIAS EXISTENTES POR LUMINÁRIAS DE LED PERTENCENTES A ILUMINAÇÃO PÚBLICA EM DIVERSOS BAIRROS DO MUNICÍPIO(SOB DEMANDA)				R\$ 2.462.692,36
1.1	COMP_EXT_01	INSTALAÇÃO DE LUMINÁRIA LED COM POTÊNCIA MÁX. 60W, FLUXO LUMINOSO MÍN. 6.500LM, EFICIÊNCIA MÍN. 110LM/W (COM SELO DO INMETRO)	UND.	1787	R\$ 430,38	R\$ 769.089,06
1.2	COMP_EXT_02	INSTALAÇÃO DE LUMINÁRIA LED COM POTÊNCIA MÁX. 120W, FLUXO LUMINOSO MÍN. 11.500LM, EFICIÊNCIA MÍN. 110LM/W (COM SELO DO INMETRO)	UND.	659	R\$ 565,01	R\$ 372.341,59
1.3	COMP_EXT_03	FORNECIMENTO E MONTAGEM DE BRAÇO PARA LUMINÁRIA (COM SELO DO INMETRO)	UND.	1891	R\$ 598,81	R\$ 1.132.349,71
1.4	COMP_EXT_04	FORNECIMENTO E MONTAGEM DE BRAÇO PARA LUMINÁRIA COM 2M (INCLUSIVE FERRAGENS)	UND.	800	R\$ 109,64	R\$ 87.712,00
1.5	COMP_EXT_05	FORNECIMENTO E MONTAGEM DE BRAÇO PARA LUMINÁRIA COM 3M (INCLUSIVE FERRAGENS)	UND.	800	R\$ 126,50	R\$ 101.200,00
TOTAL GERAL SEM BDI						R\$ 2.462.692,36
BDI (18,58%)						R\$ 457.568,24
TOTAL GERAL						R\$ 2.920.260,60

ESB INDÚSTRIA E COMÉRCIO DE ELETRÔ ELETRÔNICOS EIRELI
CNPJ: 13.348.127/0001-48
MARCIA REICEM CALVO
C/Exec. Gerenc. Serv. de Limpeza
R. Armelindo Fabian, 395 - B. Agrícola
CEP: 93714-000

RUA ARMEILINDO FABIAN, Nº 395, BAIRRO AGRÍCOLA, ERECHIM, RS, FONE (54) 3522-5275
comercial4@esblight.com.br www.esblight.com.br

MARCELO ANTONIO ZANELLA
R. Urubitinga, 100 - Centro - ERECHIM - RS
CEP: 91001-900
CNPJ: 13.348.127/0001-48
R. Armelindo Fabian, 395 - B. Agrícola
CEP: 93714-000

MARCELO A. ZANELLA
ENGENHEIRO ELETRICISTA
CREA/R.S. 083078
CPF: 908.245.770-87

Handwritten signatures and initials.

Documentação autenticada digitalmente de acordo com os artigos 1º, 3º e 7º inc. V 8º, 41 e 52 da Lei nº 8.335/1994 e Art. 6º inc. XII da Lei Estadual 8.721/2008 autêntico a presente imagem digitalizada, reprodução fiel do documento apresentado e conferido neste ato. O referido é verdade. Dou fé. Confirma os dados do ato em: https://selidigital.br ou Consulte o Documento em: https://azevedobastos.not.br/documento/635004-465672210

REPÚBLICA FEDERATIVA DO BRASIL
ESTADO DA PARAÍBA
CARTÓRIO AZEVEDO BASTOS
FUNDADO EM 1888

PRIMEIRO REGISTRO CIVIL DE NASCIMENTO E ÓBITOS E PRIVATIVO DE CASAMENTOS, INTERDIÇÕES E TUTELAS DA COMARCA DE JOÃO PESSOA

Av. Epitácio Pessoa, 1145 Bairro dos Estados 58030-00, João Pessoa PB
Tel.: (83) 3244-5404 / Fax: (83) 3244-5484
http://www.azedobastos.not.br
E-mail: cartorio@azedobastos.not.br



DECLARAÇÃO DE SERVIÇO DE AUTENTICAÇÃO DIGITAL

O Bel. Válber Azevêdo de Miranda Cavalcanti, Oficial do Primeiro Registro Civil de Nascimentos e Óbitos e Privativo de Casamentos, Interdições e Tutelas com atribuição de autenticar e reconhecer firmas da Comarca de João Pessoa Capital do Estado da Paraíba, em virtude de Lei, etc...

DECLARA para os devidos fins de direito que, o documento em anexo identificado individualmente em cada Código de Autenticação Digital¹ ou na referida sequência, foi autenticado de acordo com as Legislações e normas vigentes².

DECLARO ainda que, para garantir transparência e segurança jurídica de todos os atos oriundos da atividade Notarial e Registral no Estado da Paraíba, foi instituído pela Lei nº 10.132, de 06 de novembro de 2013, a aplicação obrigatória de um Selo Digital de Fiscalização Extrajudicial em todos os atos de notas e registro, composto de um código único (por exemplo: Selo Digital: ABC12345-X1X2) e dessa forma, cada autenticação processada pela nossa Serventia pode ser verificada e confirmada tantas vezes quanto for necessário através do site do Tribunal de Justiça do Estado da Paraíba, endereço <https://corregedoria.tjpb.jus.br/selo-digital/>

A autenticação digital do documento faz prova de que, na data e hora em que ela foi realizada, a empresa ESB INDUSTRIA E COMERCIO DE ELETRO ELETRONICOS EIRELI tinha posse de um documento com as mesmas características que foram reproduzidas na cópia autenticada, sendo da empresa ESB INDUSTRIA E COMERCIO DE ELETRO ELETRONICOS EIRELI a responsabilidade, única e exclusiva, pela idoneidade do documento apresentado a este Cartório.

Esta DECLARAÇÃO foi emitida em 04/11/2020 15:39:44 (hora local) através do sistema de autenticação digital do Cartório Azevêdo Bastos, de acordo com o Art. 1º, 10º e seus §§ 1º e 2º da MP 2200/2001, como também, o documento eletrônico autenticado contendo o Certificado Digital do titular do Cartório Azevêdo Bastos, poderá ser solicitado diretamente a empresa ESB INDUSTRIA E COMERCIO DE ELETRO ELETRONICOS EIRELI ou ao Cartório pelo endereço de e-mail autentica@azedobastos.not.br

Para informações mais detalhadas deste ato, acesse o site <https://autdigital.azedobastos.not.br> e informe o Código de Autenticação Digital..

Esta Declaração é válida por tempo indeterminado e está disponível para consulta em nosso site.

¹Código de Autenticação Digital: 63500411202465672210-1

²Legislações Vigentes: Lei Federal nº 8.935/94, Lei Federal nº 10.406/2002, Medida Provisória nº 2200/2001, Lei Federal nº 13.105/2015, Lei Estadual nº 8.721/2008, Lei Estadual nº 10.132/2013 e Provimento CGJ N° 003/2014.

O referido é verdade, dou fé.

CHAVE DIGITAL

0005b1d734fd94f057f2d69fe6bc05bc51a3208a9c870c096dfe8b342b078dfdadb171bc4d3c49f01d96d23bce41f3ad7575688e01769729cc24f75d02bb773c69ccff8acc065aa5618b36b74703de

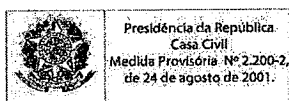
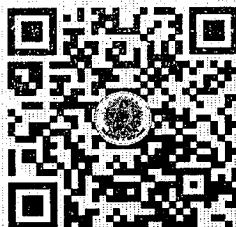

Handwritten signatures and initials, including 'Jung' and 'S/33'.

COMPOSIÇÕES NÃO CONSTANTES NAS TABELAS OFICIAIS
(COM BDI INCLUSO NO VALOR UNITÁRIO)

2155
9

OBRA: SUBSTITUIÇÃO DAS LUMINÁRIAS EXISTENTES POR LUMINÁRIAS DE LED PERTENCENTES A ILUMINAÇÃO PÚBLICA EM DIVERSOS BAIRROS DO MUNICÍPIO (SOB DEMANDA) 5ª Etapa

COMP.EXT_01	INSTALAÇÃO DE LUMINÁRIA LED COM POTÊNCIA MÁX. 60W, FLUXO LUMINOSO MÍN. 6500LM, EFICIÊNCIA MÍN. 110LM/W (COM SELO DO INMETRO)	UND.	QTD.	V.MÉDIO	R\$	510,34
	MATERIAIS					
	INSTALAÇÃO DE LUMINÁRIA PARA ILUMINAÇÃO PÚBLICA DO TIPO PAINEL LED COM POTÊNCIA ATÉ 60W. COM FLUXO LUMINOSO MÍNIMO DE 6.500LM, COM EFICIÊNCIA LUMINOSA MÍNIMA DE 110LM/W; COMPLETAMENTE MONTADA; FAIXA DE TENSÃO DE ENTRADA MÍNIMA DE 210 A 230V COM FREQUÊNCIA DE 60HZ, IRC MÍNIMO 70, LENTES EM POLICARBONATO, RESISTÊNCIA A IMPACTOS MECÊNICOS COM GRAU MÍNIMO DE PROTEÇÃO IK08, DEPRECIAÇÃO MÁXIMA DO LÚMEN DE 2% AO ANO; TEMPERATURA DE COR BRANCA 3000K A 5000K; OPERAÇÃO MÍNIMA ≤45°C ≥50°C, VIDA ÚTIL MÍNIMA DE 50.000 HORAS; FATOR DE POTÊNCIA MÍNIMO ≥0,92; COM SUPORTE DE FIXAÇÃO EM BRAÇOS DE 33MM À 60,3MM; PREPARADAS PARA TELEGESTÃO COM TOMADAS DE 7 PINOS E DRIVER DIMERIZÁVEL; ESPECIFICADAS PARA ILUMINAÇÃO DE ÁREAS EXTERNAS COMO: RUAS, PRAÇAS, PARQUES E ESTRADAS; PINTURA ESPECIAL ANTICORROSIVA; CORPO DE ALUMÍNIO COM PARAFUSOS EM AÇO INOXIDÁVEL E VIDA ÚTIL MÍNIMA DO CONJUNTO DE 50.000 HORAS; GARANTIA MÍNIMA DE 5 ANOS SOB A RESPONSABILIDADE DA EMPRESA INSTALADORA. ATENDER: IP66 – TOTALMENTE SELADA, PORTARIA Nº 20/2017 INMETRO E NORMAS DA ABNT:	UND.	1	R\$ 384,02	R\$	384,02
	IXXXX					
	10503	CELULA FOTOELETTRICA P/ LAMPADA 250W, C/SUPORTE	UND.	1	R\$ 19,00	R\$ 19,00
	10705	CAMINHÃO COMERC. EQUIP. C/GUINDASTE (CHP)	H	0,3600	R\$ 50,00	R\$ 18,00
						R\$ 421,02
		MÃO DE OBRA				
	12312	ELETRICISTA	H	0,3600	R\$ 15,00	R\$ 5,40
	10042	AJUDANTE DE ELETRICISTA	H	0,3600	R\$ 11,00	R\$ 3,96
						R\$ 9,36
		Sub-Total de MATERIAIS + MÃO DE OBRA				R\$ 430,38
		Encargos Sociais		114,23%		INCLUSO
		BDI %		18,58%		R\$ 79,96
		Custo Direto Total (COM BDI)				R\$ 510,34

COMP.EXT_02	INSTALAÇÃO DE LUMINÁRIA LED COM POTÊNCIA MÁX. 120W, FLUXO LUMINOSO MÍN. 11.500LM, EFICIÊNCIA MÍN. 110LM/W (COM SELO DO INMETRO)	UND.	QTD.	V.MÉDIO	R\$	669,99
	MATERIAIS					

[Handwritten signatures and initials]

Documento Autenticado Digitalmente de acordo com os artigos 1º, 3º e 7º inc. V 8º, 41 e 52 da Lei Federal 8.935/1994 e Art. 6º inc. XII da Lei Estadual 8.721/2008 autêntico a presente imagem digitalizada, reprodução fiel do documento apresentado e conferido neste ato. O referido é verdade. Dou fé. ***** Confira os dados do ato em: https://sebdigital.ipb.jus.br ou Consulte o Documento em: https://azevedobastos.not.br/documento/63500411209385179945

6/33

2156

		INSTALAÇÃO DE LUMINÁRIA PARA ILUMINAÇÃO PÚBLICA DO TIPO PAINEL LED COM POTÊNCIA MÁX. DE 120W, COM FLUXO LUMINOSO MÍNIMO DE 11.500LM, COM EFICIÊNCIA LUMINOSA MÍNIMA DE 110LM/W; COMPLEMENTE MONTADA; FAIXA DE TENSÃO DE ENTRADA MÍNIMA DE 210 A 230V COM FREQUÊNCIA DE 60HZ; IRC MÍNIMO 70; LENTES EM POLICARBONATO, RESISTÊNCIA À IMPACTOS MECÊNICOS COM GRAU MÍNIMO DE PROTEÇÃO IK08, DEPRECIÇÃO MÁXIMA DO LÚMEN DE 2% AO ANO; TEMPERATURA DE COR BRANCA 3000K A 5000K; OPERAÇÃO MÍNIMA ≤ 45°C ≥ 50°C; VIDA ÚTIL DE 50.000 HORAS; FATOR DE POTÊNCIA MÍNIMO ≥ 0,92; COM SUPORTE DE FIXAÇÃO EM BRAÇOS DE 33MM À 60,3MM; PREPARADAS PARA TELEGESTÃO COM TOMADAS DE 7 PINOS E DRIVER DIMERIZAVEL; ESPECIFICADAS PARA ILUMINAÇÃO DE ÁREAS; EXTERNAS COMO: RUAS, PRAÇAS, PARQUES E ESTRADAS; PINTURA ESPECIAL ANTICORROSIVA; CORPO DE ALUMÍNIO COM PARAFUSOS EM AÇO INOXIDAVEL E VIDA ÚTIL MÍNIMA DO CONJUNTO DE 50.000 HORAS; GARANTIA MÍNIMA DE 5 ANOS SOB A RESPONSABILIDADE DA EMPRESA INSTALADORA. ATENDER: IP66 – TOTALMENTE SELADA, PORTADORA Nº20/2017. INMETRO E NORMAS DA ABNT;	UND.	1	R\$ 518,65	R\$ 518,65
	IXXXX					
	I0503	CELULA FOTOELETTRICA P/ LAMPADA 250W, C/SUPORTE	UND.	1	R\$ 19,00	R\$ 19,00
	I0705	CAMINHÃO COMERC. EQUIP. C/GUINDASTE (CHP)	H	0,3600	R\$ 50,00	R\$ 18,00
						R\$ 555,65
		MÃO DE OBRA				
	I2312	ELETRICISTA	H	0,3600	R\$ 15,00	R\$ 5,40
	I0042	AJUDANTE DE ELETRICISTA	H	0,3600	R\$ 11,00	R\$ 3,96
						R\$ 9,36
		Sub-Total de MATERIAIS + MÃO DE OBRA				R\$ 565,01
		Encargos Sociais		114,23%		INCLUSO
		BDI %		18,58%		R\$ 104,98
		Custo Direto Total (COM BDI)				R\$ 669,99

COMP.EXT_03		INSTALAÇÃO DE LUMINÁRIA LED COM POTÊNCIA MÁX. 160W, FLUXO LUMINOSO MÍN. 15.500LM, EFICIÊNCIA MÍN. 110LM/W (COM SELO DO INMETRO)	UND.			R\$ 710,07
		MATERIAIS				
		INSTALAÇÃO DE LUMINÁRIA PARA ILUMINAÇÃO PÚBLICA DO TIPO PAINEL LED COM POTÊNCIA MÁX. DE 160W, COM FLUXO LUMINOSO MÍNIMO DE 15.500 LM, COM EFICIÊNCIA LUMINOSA MÍNIMA DE 110LM/W; COMPLEMENTE MONTADA; FAIXA DE TENSÃO DE ENTRADA MÍNIMA DE 210 A 230V COM FREQUÊNCIA DE 60HZ; IRC MÍNIMO DE 70; LENTES EM POLICARBONATO, RESISTÊNCIA À IMPACTOS MECÊNICOS COM GRAU MÍNIMO DE PROTEÇÃO IK08, DEPRECIÇÃO MÁXIMA DO LUMEN DE 2% AO ANO; TEMPERATURA DE COR BRANCA 3000K A 5000K; OPERAÇÃO MÍNIMA ≤ 45°C ≥ 50°C. VIDA ÚTIL MÍNIMA DE 50.000 HORAS; FATOR DE POTÊNCIA MÍNIMO ≥ 0,92, COM SUPORTE DE FIXAÇÃO EM BRAÇOS DE 33MM À 60,3MM, PREPARADAS PARA TELEGESTÃO COM TOMADAS DE 7 PINOS E DRIVER DIMERIZAVEL, ESPECIFICADAS PARA ILUMINAÇÃO DE ÁREAS EXTERNAS COMO: RUAS, PRAÇAS, PARQUES E ESTRADAS; PINTURA ESPECIAL ANTICORROSIVA; CORPO DE ALUMÍNIO COM PARAFUSOS EM AÇO INOXIDAVEL E VIDA ÚTIL MÍNIMA DO CONJUNTO DE 50.000HORAS; GARANTIA MÍNIMA DE 5 ANOS. SOB RESPONSABILIDADE DA EMPRESA INSTALADORA. ATENDER: IP66 – TOTALMENTE SELADA, PORTARIA Nº 20/2017 INMETRO E NORMAS DA ABNT.	UND.	1	R\$ 552,45	R\$ 552,45
	IXXXX					
	I0503	CELULA FOTOELETTRICA P/ LAMPADA 250W, C/SUPORTE	UND.	1	R\$ 19,00	R\$ 19,00
	I0705	CAMINHÃO COMERC. EQUIP. C/GUINDASTE (CHP)	H	0,3600	R\$ 50,00	R\$ 18,00
						R\$ 589,45
		MÃO DE OBRA				
	I2312	ELETRICISTA	H	0,3600	R\$ 15,00	R\$ 5,40
	I0042	AJUDANTE DE ELETRICISTA	H	0,3600	R\$ 11,00	R\$ 3,96
						R\$ 9,36
		Sub-Total de MATERIAIS + MÃO DE OBRA				R\$ 598,81
		Encargos Sociais		114,23%		INCLUSO

Documento Autenticado Digitalmente de acordo com os artigos 1º, 3º e 7º inc. V 8º, 41 e 52 da Lei Federal 8.935/1994 e Art. 6º Inc. XII da Lei Estadual 8.721/2008 autêntico a presente imagem digitalizada, reprodução fiel do documento apresentado e conferido neste ato. O referido é verdade. Dou fé. ***** Confirma os dados do ato em: https://sede.digital.tpb.jus.br ou Consulte o Documento em: https://azaveodobastos.net.br/documento/63500411209385179945

Handwritten signature

Handwritten signatures and initials

2157
Y

	BDI %		18,58%	R\$ 111,26
	Custo Direto Total (COM BDI)			R\$ 710,07

COMP.EXT_04	FORNECIMENTO E MONTAGEM DE BRAÇO PARA LUMINÁRIA COM 2M (INCLUSIVE FERRAGENS)	UND.	QTD.	V.MÉDIO	R\$	130,01
	MATERIAIS					
	IXXXX BRAÇO COM 2M, INCLUSIVE FERRAGEM	UND.	1	R\$ 74,40	R\$	74,40
	I0705 CAMINHÃO COMERC. EQUIP. C/GUINDASTE (CHP)	H	0,3600	R\$ 50,00	R\$	18,00
	I8438 CABO (CABO PP) 3X2,50MM ²	M	3	R\$ 3,58	R\$	10,74
					R\$	103,14
	MÃO DE OBRA					
	I2312 ELETRICISTA	H	0,2500	R\$ 15,00	R\$	3,75
	I0042 AJUDANTE DE ELETRICISTA	H	0,2500	R\$ 11,00	R\$	2,75
					R\$	6,50
	Sub-Total de MATERIAIS + MÃO DE OBRA				R\$	109,64
	Encargos Sociais		114,23%		INCLUSO	
	BDI %		18,58%		R\$	20,37
	Custo Direto Total (COM BDI)				R\$	130,01

COMP.EXT_05	FORNECIMENTO E MONTAGEM DE BRAÇO PARA LUMINÁRIA COM 3M (INCLUSIVE FERRAGENS)	UND.	QTD.	V.MÉDIO	R\$	150,00
	MATERIAIS					
	IXXXX BRAÇO COM 3M, INCLUSIVE FERRAGEM	UND.	1	R\$ 87,68	R\$	87,68
	I0705 CAMINHÃO COMERC. EQUIP. C/GUINDASTE (CHP)	H	0,3600	R\$ 50,00	R\$	18,00
	I8438 CABO (CABO PP) 3X2,50MM ²	M	4	R\$ 3,58	R\$	14,32
					R\$	120,00
	MÃO DE OBRA					
	I2312 ELETRICISTA	H	0,2500	R\$ 15,00	R\$	3,75
	I0042 AJUDANTE DE ELETRICISTA	H	0,2500	R\$ 11,00	R\$	2,75
					R\$	6,50
	Sub-Total de MATERIAIS + MÃO DE OBRA				R\$	126,50
	Encargos Sociais		114,23%		INCLUSO	
	BDI %		18,58%		R\$	23,50
	Custo Direto Total (COM BDI)				R\$	150,00

ESB INDÚSTRIA E COMÉRCIO DE ELETRÔNICA E ELETRICIDADE
 CNPJ: 13.348.127/0001-48
 MARCA REGISTRA CALDI
 Cargo: Gerente Sênior de Licitações
 CPF: 028.888.809-72
 RG: 6.570.009-7 - 9249/PR

ESB Ind. e Comércio de Eletro-
 Eletrônicos EIREL
 CNPJ: 13.348.127/0001-48
 R. Armelindo Fabian, 395 - B. Agrícola
 CEP: 9714-600 - Erechim/RS

MÁRCIO ANTONIO ZANELLA
 Engenheiro Eletricista
 Responsável Técnico
 CREA/RS 093078
 CPF: 808.243.770-87

MÁRCIO A. ZANELLA
 ENGENHEIRO ELETRICISTA
 CREA/RS 093078
 CPF 808 243 770-87

RUA ARMELINDO FABIAN, Nº 395, BAIRRO AGRÍCOLA, ERECHIM, RS, FONE (54) 3522-5275
 comercial4@esblight.com.br www.esblight.com.br

Handwritten signatures and initials:
 H. Yury
 J.P.

Documento Autenticado Digitalmente de acordo com os artigos 1º, 3º e 7º inc. V 8º, 41 e 52 da Lei Federal 6.935/1994 e Art. 6 Inc. XII da Lei Estadual 8.721/2008 autenticado e presente imagem digitalizada, reprodução fiel do documento apresentado e conferido neste ato. O referido é verdade. Dou fé. *****

8/133

CARTÓRIO Autenticação Digital Código: 63500411209385179945-3
 Data: 04/11/2020 15:34:01
 Valor Total do Ato: R\$ 4,56
 Selo Digital Tipo Normal C: AKQ07284-HBB7

Cartório Azevêdo Bastos
 Av. Presidente Antônio Carlos, 1145
 Bairro do Estado, João Pessoa - PB
 (83) 3244-2404 - cartorio@azevedobastos.com.br
 http://azevedobastos.com.br

REPÚBLICA FEDERATIVA DO BRASIL
ESTADO DA PARAÍBA
CARTÓRIO AZEVEDO BASTOS
FUNDADO EM 1888

PRIMEIRO REGISTRO CIVIL DE NASCIMENTO E ÓBITOS E PRIVATIVO DE CASAMENTOS, INTERDIÇÕES E TUTELAS DA COMARCA DE JOÃO PESSOA

Av. Epitácio Pessoa, 1145 Bairro dos Estados 58030-00, João Pessoa PB
Tel.: (83) 3244-5404 / Fax: (83) 3244-5484
http://www.azevedobastos.not.br
E-mail: cartorio@azevedobastos.not.br

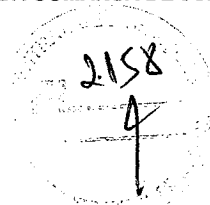

DECLARAÇÃO DE SERVIÇO DE AUTENTICAÇÃO DIGITAL

O Bel. Válber Azevêdo de Miranda Cavalcanti, Oficial do Primeiro Registro Civil de Nascimentos e Óbitos e Privativo de Casamentos, Interdições e Tutelas com atribuição de autenticar e reconhecer firmas da Comarca de João Pessoa Capital do Estado da Paraíba, em virtude de Lei, etc...

DECLARA para os devidos fins de direito que, o documento em anexo identificado individualmente em cada Código de Autenticação Digital¹ ou na referida sequência, foi autenticado de acordo com as Legislações e normas vigentes².

DECLARO ainda que, para garantir transparência e segurança jurídica de todos os atos oriundos da atividade Notarial e Registral no Estado da Paraíba, foi instituído pela Lei Nº 10.132, de 06 de novembro de 2013, a aplicação obrigatória de um Selo Digital de Fiscalização Extrajudicial em todos os atos de notas e registro, composto de um código único (por exemplo: Selo Digital: ABC12345-X1X2) e dessa forma, cada autenticação processada pela nossa Serventia pode ser verificada e confirmada tantas vezes quanto for necessário através do site do Tribunal de Justiça do Estado da Paraíba, endereço <https://corregedoria.tjpb.jus.br/selo-digital/>

A autenticação digital do documento faz prova de que, na data e hora em que ela foi realizada, a empresa ESB INDUSTRIA E COMERCIO DE ELETRO ELETRONICOS EIRELI tinha posse de um documento com as mesmas características que foram reproduzidas na cópia autenticada, sendo da empresa ESB INDUSTRIA E COMERCIO DE ELETRO ELETRONICOS EIRELI a responsabilidade, única e exclusiva, pela idoneidade do documento apresentado a este Cartório.

Esta DECLARAÇÃO foi emitida em **04/11/2020 15:46:58 (hora local)** através do sistema de autenticação digital do Cartório Azevêdo Bastos, de acordo com o Art. 1º, 10º e seus §§ 1º e 2º da MP 2200/2001, como também, o documento eletrônico autenticado contendo o Certificado Digital do titular do Cartório Azevêdo Bastos, poderá ser solicitado diretamente a empresa **ESB INDUSTRIA E COMERCIO DE ELETRO ELETRONICOS EIRELI** ou ao Cartório pelo endereço de e-mail autentica@azevedobastos.not.br

Para informações mais detalhadas deste ato, acesse o site <https://autdigital.azevedobastos.not.br> e informe o *Código de Autenticação Digital*.

Esta Declaração é válida por **tempo indeterminado** e está disponível para consulta em nosso site.

¹**Código de Autenticação Digital:** 63500411209385179945-1 a 63500411209385179945-3

²**Legislações Vigentes:** Lei Federal nº 8.935/94, Lei Federal nº 10.406/2002, Medida Provisória nº 2200/2001, Lei Federal nº 13.105/2015, Lei Estadual nº 8.721/2008, Lei Estadual nº 10.132/2013 e Provimento CGJ Nº 003/2014.

O referido é verdade, dou fé.

CHAVE DIGITAL

00005b1d734fd94f057f2d69fe6bc05bc51a3208a9c870c096dfe8b342b078dfe4bd075312e2b329b10cb74a3fb8ab6c71f23b26412d07cc41af7d5cf95838f53c69ccff8acc065aa5618b36b74703de

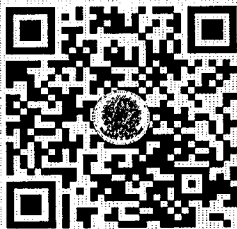

Presidência da República.
Casa Civil
Medida Provisória Nº 2.200-2,
de 24 de agosto de 2001.



Assinaturas manuscritas e data 9/133

2159
4

ESBLIGHT
POWER IN LIGHTING
ESB INDUSTRIA E COMERCIO DE ELETRONICO ELETRONICOS EIREUI
CNPJ: 13.348.127/0001-48, IE: 039/0156124

OBRA: SUBSTITUIÇÃO DAS LUMINARIAS EXISTENTES POR LUMINARIAS DE LED PERTENCENTES A LUMINAÇÃO PÚBLICA EM DIVERSOS BARRIOS DO MUNICÍPIO (SOB DEMANDA) 5ª Etapa
MUNICÍPIO: SOBRAL

ITEM	ESPECIFICAÇÃO DOS SERVIÇOS	CRONOGRAMA FÍSICO-FINANCEIRO												TOTALS (R\$)	
		30 DIAS		60 DIAS		90 DIAS		120 DIAS		150 DIAS		180 DIAS			(%)
		%	R\$	%	R\$	%	R\$	%	R\$	%	R\$	%	R\$		
1	SUBSTITUIÇÃO DAS LUMINARIAS EXISTENTES POR LUMINARIAS DE LED PERTENCENTES A LUMINAÇÃO PÚBLICA EM DIVERSOS BARRIOS DO MUNICÍPIO(SOB DEMANDA) SIMPLES	5%	R\$ 146.013,03	20%	R\$ 594.052,12	20%	R\$ 594.052,12	20%	R\$ 594.052,12	20%	R\$ 594.052,12	15%	R\$ 498.039,09	100%	R\$ 2.920.260,60
		5%	R\$ 146.013,03	20%	R\$ 594.052,12	45%	R\$ 1.314.117,27	65%	R\$ 1.898.169,39	85%	R\$ 2.482.221,51	100%	R\$ 2.920.260,60	**	**
	ACUMULADO														

ESB Ind. e Comércio de Eletro
CNPJ: 13.348.127/0001-48
R. Amadeo F. F. de Azevedo, 385 - B. Agrícola
Cidade: Sobral - CE - CEP: 62000-000

MARCELO ANTONIO ZANELLA
Responsável Técnico
R. Amadeo F. F. de Azevedo, 385 - B. Agrícola
Cidade: Sobral - CE - CEP: 62000-000

RUA ANSELMO FABIAN, Nº 395, BARRIO AGRÍCOLA, ERECHIM, RS, FONE (54) 3522-5275
comercial@esblight.com.br www.esblight.com.br

10/33

REPÚBLICA FEDERATIVA DO BRASIL
ESTADO DA PARAÍBA
CARTÓRIO AZEVEDO BASTOS
FUNDADO EM 1888

PRIMEIRO REGISTRO CIVIL DE NASCIMENTO E ÓBITOS E PRIVATIVO DE CASAMENTOS, INTERDIÇÕES E TUTELAS DA COMARCA DE JOÃO PESSOA

Av. Epitácio Pessoa, 1145 Bairro dos Estados 58030-00, João Pessoa PB
Tel.: (83) 3244-5404 / Fax: (83) 3244-5484
http://www.azevedobastos.not.br
E-mail: cartorio@azevedobastos.not.br



DECLARAÇÃO DE SERVIÇO DE AUTENTICAÇÃO DIGITAL

O Bel. Válber Azevêdo de Miranda Cavalcanti, Oficial do Primeiro Registro Civil de Nascimentos e Óbitos e Privativo de Casamentos, Interdições e Tutelas com atribuição de autenticar e reconhecer firmas da Comarca de João Pessoa Capital do Estado da Paraíba, em virtude de Lei, etc...

DECLARA para os devidos fins de direito que, o documento em anexo identificado individualmente em cada Código de Autenticação Digital¹ ou na referida sequência, foi autenticado de acordo com as Legislações e normas vigentes².

DECLARO ainda que, para garantir transparência e segurança jurídica de todos os atos oriundos da atividade Notarial e Registral no Estado da Paraíba, foi instituído pela Lei Nº 10.132, de 06 de novembro de 2013, a aplicação obrigatória de um Selo Digital de Fiscalização Extrajudicial em todos os atos de notas e registro, composto de um código único (por exemplo: Selo Digital: ABC12345-X1X2) e dessa forma, cada autenticação processada pela nossa Serventia pode ser verificada e confirmada tantas vezes quanto for necessário através do site do Tribunal de Justiça do Estado da Paraíba, endereço <https://corregedoria.tjpb.jus.br/selo-digital/>

A autenticação digital do documento faz prova de que, na data e hora em que ela foi realizada, a empresa ESB INDUSTRIA E COMERCIO DE ELETRO ELETRONICOS EIRELI tinha posse de um documento com as mesmas características que foram reproduzidas na cópia autenticada, sendo da empresa ESB INDUSTRIA E COMERCIO DE ELETRO ELETRONICOS EIRELI a responsabilidade, única e exclusiva, pela idoneidade do documento apresentado a este Cartório.

Esta DECLARAÇÃO foi emitida em **04/11/2020 15:42:38 (hora local)** através do sistema de autenticação digital do Cartório Azevedo Bastos, de acordo com o Art. 1º, 10º e seus §§ 1º e 2º da MP 2200/2001, como também, o documento eletrônico autenticado contendo o Certificado Digital do titular do Cartório Azevedo Bastos, poderá ser solicitado diretamente a empresa **ESB INDUSTRIA E COMERCIO DE ELETRO ELETRONICOS EIRELI** ou ao Cartório pelo endereço de e-mail autentica@azevedobastos.not.br

Para informações mais detalhadas deste ato, acesse o site <https://autdigital.azevedobastos.not.br> e informe o *Código de Autenticação Digital*.

Esta Declaração é válida por **tempo indeterminado** e está disponível para consulta em nosso site.

¹**Código de Autenticação Digital:** 63500411204211645926-1

²**Legislações Vigentes:** Lei Federal nº 8.935/94, Lei Federal nº 10.406/2002, Medida Provisória nº 2200/2001, Lei Federal nº 13.105/2015, Lei Estadual nº 8.721/2008, Lei Estadual nº 10.132/2013 e Provimento CGJ Nº 003/2014.

O referido é verdade, dou fé.

CHAVE DIGITAL

0005b1d734fd94f057f2d69fe6bc05bc51a3208a9c870c096dfe8b342b078dfd66e3ac88cef3087c3d7bc460c4eb623690988b6385ed934a3f38f789a5b33ad3c69ccff8acc065aa5618b36b74703de

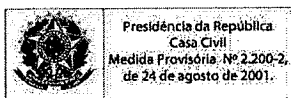
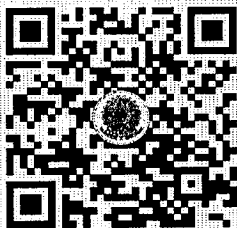

Handwritten signatures and initials, including 'fu', 'H.', 'Yuez', and '11/33'.

04/11/2020 15:40

DISCRIMINAÇÃO	%
GRUPO A (básicos)	36,80
INSS	20,00
FGTS	8,00
SESI	1,50
SENAI	1,00
SEBRAE	0,60
INCRA	0,20
Salário-educação	2,50
Seguro de acidentes do trabalho	3,00
GRUPO B	44,97
Férias (adicional de 1/3)	9,18
Auxílio-enfermidade	0,92
Licença-paternidade	0,07
Faltas legais	0,72
13º salário	10,83
Salário maternidade	0,03
Repouso Semanal Remunerado	17,85
Feriados	3,71
Dias de Chuvas	1,55
Auxílio Acidente de Trabalho	0,11
GRUPO C	15,41
Indenização (rescisão s/justa causa)	4,81
Aviso prévio indenizado	5,60
Férias Indenizadas	4,40
Aviso prévio trabalhado	0,13
Indenização adicional/Dispensa obstativa	0,47
GRUPO D (Incidência cumulativa)	17,05
Grupo A x Grupo B	16,55
Reincidência de grupo A sobre Aviso Prévio Trabalhado e Reincidência do FGTS sobre Aviso Prévio Indenizado.	0,50
TOTAL GERAL	114,23

Erechim/RS, 05 de Novembro de 2020.

ESB INDÚSTRIA E COMÉRCIO DE ELETRO ELETRÔNICOS EIRELI

CNPJ: 13.348.127/0001-48

MARCIA REGINA CALOI

Cargo: Gerente Setor de Licitações

CPF: 020.868.309-71

RG: 6.570.069-7 - SESP/PR

2.162
9

ANEXO I

FICHA DE DADOS DO REPRESENTANTE LEGAL

Dados pessoais do(s) representante(s) e/ou procurador(es) da futura contratada, indicando(s) assinatura do contrato:

NOME: SALETE MOTERLE CARBONERA

NACIONALIDADE: BRASILEIRA

ESTADO CIVIL: CASADA

PROFISSÃO: SÓCIA ADMINISTRADORA

RG: 6064979691 SSP/RS

CPF: 912.580.730-72

DOMICÍLIO: RUA EMILIO ISIDORO FIORENTIN, 101, BAIRRO ATLANTICO

CIDADE: ERECHIM

CEP: 99705-320

UF: RS

TELEFONE: 54 3522-5275

E-MAIL: comercial4@esblight.com.br

Erechim/RS, 03 de novembro de 2020.

**ESB INDÚSTRIA E COMÉRCIO DE ELETRO ELETRÔNICOS EIRELI**

CNPJ: 13.348.127/0001-48

MARCIA REGINA CALOI

Cargo: Gerente Setor de Licitações

CPF: 020.868.309-71

RG: 6.570.069-7 - SESP/PR

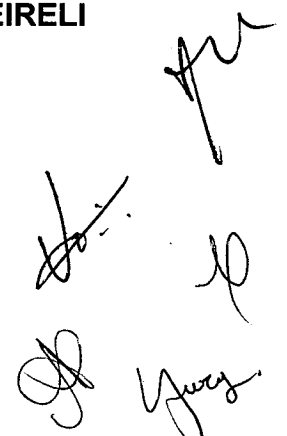
ESB Ind. e Comércio de Eletro
Eletrônicos Eireli
CNPJ 13 348 127/0001-48
R. Armelindo Fabian, 395 - B. Agrícola
Erechim/RS
CEP 99714-500

13133

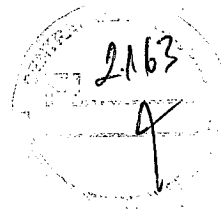
CARTA DE GARANTIA DO FABRICANTE

À
Comissão Permanente de Licitação
Sobral-Ce

Ref.: CONCORRÊNCIA Nº 3/2020

A empresa **ESB INDÚSTRIA E COMÉRCIO DE ELETRO ELETRÔNICOS EIRELI**, inscrita no CNPJ sob o nº. 13.348.127/0001-48, com sede à Rua Armelindo Fabian, nº 395, Bairro Agrícola, em Erechim/RS, CEP 99714-500, por intermédio de sua sócia administradora, a Sra. Salete Moterle Carbonera, portadora do CPF nº 912.580.730-72 e RG nº 6064979691 – SSP/RS, **DECLARA** para todos os fins de direito, especialmente para participação na Concorrência nº 3/2020, promovido pelo Município de Sobral/CE, que as luminárias LED ofertadas possuem garantia de **50.000 (cinquenta mil) horas de funcionamento e/ou 60 (sessenta) meses de funcionamento**, a partir da data da nota fiscal de venda ao consumidor (contratante), contra qualquer defeito dos componentes, controlador, dispositivos, materiais, montagem ou de fabricação das luminárias.

Por ser verdade, firma a presente.

Erechim/RS, 05 de Novembro de 2020.



ESB INDÚSTRIA E COMÉRCIO DE ELETRO ELETRÔNICOS EIRELI

CNPJ: 13.348.127/0001-48



MARCIA REGINA CALOI

Cargo: Gerente Setor de Licitações

CPF: 020.868.309-71

RG: 6.570.069-7- SESP/PR

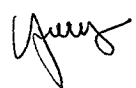
ESB Ind. e Comércio de Eletro
Eletrônicos Eireli
CNPJ 13 348 127/0001-48
R. Armelindo Fabian, 395 - B. Agrícola
Erechim/RS
CEP 99714-500



Luminária Pública Led

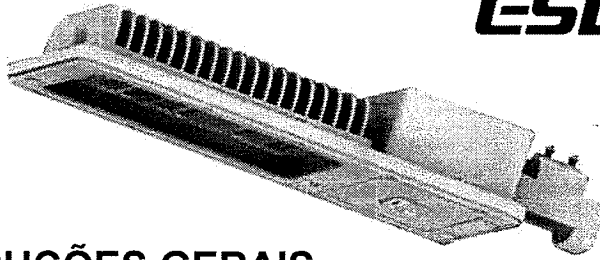

2164
K

INSTRUÇÕES GERAIS

Modelo	2305 - Luminária Poste Injetada IP66 57W 5000K
Classificação fotométrica para ângulo 0°	Tipo II Curta limitada
Potência nominal	57W (+/- 10%)
Faixa de tensão nominal	110~220vac
Frequência nominal	50/60Hz
Pais de origem	Fabricado no Brasil
Fabricante	ESB LIGHT
Garantia do produto	Garantia de 5 anos a partir da data de venda
Validade para armazenamento	Indeterminada.
Nível de proteção contra choque elétrico	CLASSE I
Expectativa de vida útil	>50.000hrs (L70)
Arquivo IES	Entre em contato com nosso departamento técnico para obter o arquivo IES de nossas luminárias: (54) 3522 – 5275
Condições de Operação	-30 à 50°C
Cor da Luminária	Cinza N6,5
Fluxo luminoso da luminária	7614 lm
Eficiência da luminária	134 lm/w
Índice de reprodução de cores	>70
Temperatura de Cor Padrão	5000K
Fator de Potência (100% da carga)	≥0.96
Grau de Proteção	IP66 óptico/alojamento, Conforme norma ABNT NBR IEC 60598-1:2010
Grau de Impacto	IK-08, conforme norma NBR IEC 62262:2002
Proteção Contra Surto	Conforme norma ABNT ANSI C62.41, 10KV/10KA
THD (Taxa de Distorção Harmônica)	<10%, Conforme Norma IEC 61000-3-2
Garantia	5 anos contra defeitos de fabricação
Resistência Mecânica	IK08, conforme norma ABNT NBR IEC 62262
Sistema de Acionamento*	Relé fotoelétrico ou shorting gap, conforme norma abnt nbr 5123
Sistema de Tele Gestão	Ítem opcional composto por base 7 pinos, conforme norma ANSI C136.41-2013
Lentes Disponíveis	IESNA tipo II curta limitada- Conforme NBR 5101/2012

*Obrigatório a utilização de relé fotoelétrico (termico ou eletrônico), conforme norma abnt nbr 5123. Estes itens não acompanham as luminárias. A não utilização de um relé indicado pela ESB implicará na perda da garantia.

Características do LED	
Faixa de Tensão Nominal	6 Vcc
Corrente Nominal (MÁX)	800 mA
Vida útil do Led – LM80	>50000 Horas
Placa de Leds	Leds de potência em circuito impresso, conforme ABNT NBR 16.026

Características do Driver	
Marca	OSRAM / PHILIPS
Potência	100W
Frequência	50/60 Hz
Classe IP	IP66
Tensão e corrente de entrada	120 ~ 277 Vac / 0,95A – 120~277 Vac / 0.94a
Tensão e corrente de saída	50 ~ 185 Vdc / 350 ~ 800mA – 48~143 Vdc / 0.1~1.1a
Temperatura de operação da carcaça (Tc)	90°C (max) – 85°C (max)
Temperatura de operação ambiente (Ta)	-40° C ~ 55°C

Material do corpo	Alumínio injetado a alta pressão
Material da lente	Lente PMMA / Vidro temperado
Massa	4 Kg
Dimensões	463x264x98 mm
Área máxima projetada sujeita a força do vento	0,0453 m2

Desenho técnico

Posição normal de operação

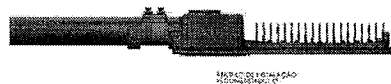
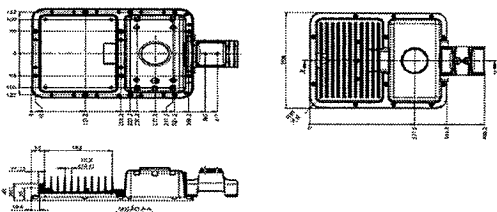

Handwritten signatures and dates: "15/13", "15/13", and other illegible marks.

2165
K

Recomendações iniciais

- A instalação deve ser efetuada por em conformidade com a Norma 5410-Instalações elétricas de baixa tensão e a NR10-Segurança em instalações e serviços em eletricidade.
- Para instalação do equipamento, siga as recomendações referente a fixação da luminária e diagrama elétrico do produto.
- Caso haja necessidade de manutenção o produto deve ser encaminhado a assistência técnica do fabricante.

Fixação da luminária

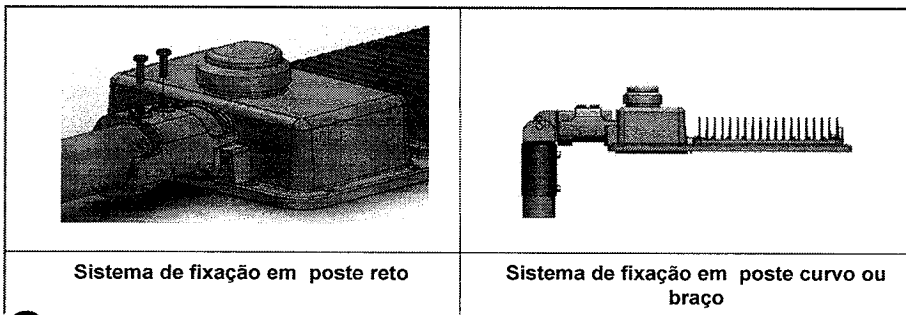

Acionamento da Luminária

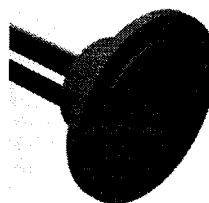

N3

Tomada para fotocélula 3 pinos

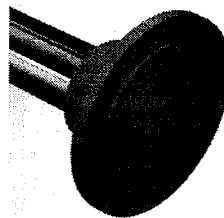

N7

Tomada para Telegestão 7 pinos

A alteração do ângulo de fixação da luminária, deve ser feita através do afrouxamento dos dois parafusos existentes na articulação.

 Luminárias para serviços severos	 Substituir qualquer blindagem protetora quebrada	 Luminárias não adequadas para montagem direta sobre superfícies normalmente inflamáveis.	 Luminárias não adequadas para montagem coberta por isolante térmico.
--------------------------------------	--	--	--

- Montagem em poste ou braço com diâmetro de 25mm a 60,3mm.
- Torque aplicado de 13N.m nos parafusos que fixam a luminária ao suporte.
- Manter distância mínima de 1 metro entre luminária e outro objeto (Norma NBR 60598, Item 3.3.3)

Rede de Alimentação

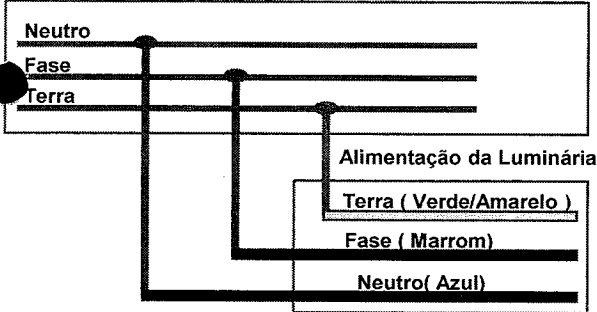

O NÃO ATERRAMENTO DO EQUIPAMENTO ACARRETARÁ NA PERDA DA GARANTIA!

Nota: Caso não seja seguida as orientações prescritas, havendo a caracterização de instalação inadequada isso implica na perda da garantia do produto.

Etiqueta ENCE

ENERGIA
 ILUMINAÇÃO PÚBLICA VIÁRIA
Fornecedor: ESBLIGHT S.A. Com. de Eletroeletrônicos Ltda.
 Marca: ESBLIGHT
 Modelo: LUMINÁRIA POSTE PNEUMÁTICO 57W x 1000
 Tipo: Tecnologia LED

Mais eficiente

A

Menos eficiente

Potência
57
 (W)

Eficiência Luminosa
134
 (lm/W)

Vida Declarada Nominal
50.000
 (h)

Instruções de instalação e recomendações de uso no Manual do aparelho

2012/XYZ

- Verificar a tensão correta correspondente de entrada para a luminária.
- Se o cabo ou cordão externo flexível desta luminária for danificado, ele deve ser substituído por um cabo ou cordão especial disponível exclusivamente pelo fabricante ou pelo seu serviço técnico.
- Conexão na rede elétrica 3x1,5mm.

*DPS não coberto pela garantia

Yury

16133

Luminária Poste Injetado

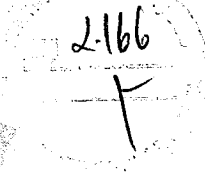
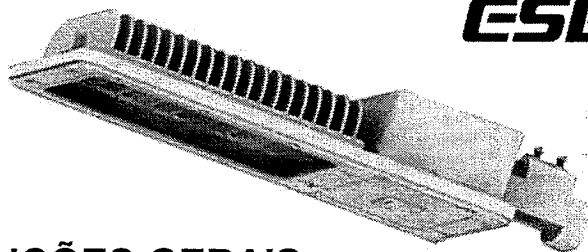

INSTRUÇÕES GERAIS

Modelo	6428 - Luminária Poste Injetada LED LPI120LC
Classificação fotométrica para ângulo 0°	Tipo II Média limitada
Potência nominal	120W (+/- 10%)
Faixa de tensão nominal	110~220Vac
Frequência nominal	50/60Hz
País de origem	Fabricado no Brasil
Fabricante	ESB LIGHT
Garantia do produto	Garantia de 5 anos a partir da data de venda
Validade para armazenamento	Indeterminada.
Tipo de proteção contra choque elétrico	CLASSE I
Expectativa de vida útil	>50.000hrs (L70)
Arquivo IES	Entre em contato com nosso departamento técnico para obter o arquivo IES de nossas luminárias: (54) 3522 – 5275
Condições de Operação	-30 à 50°C
Cor da Luminária	Cinza N6,5
Fluxo luminoso da luminária	13800lm
Eficiência da luminária	115 lm/W
Índice de reprodução de cores	>70
Temperatura de Cor Padrão	5000K
Fator de Potência (100% da carga)	≥0,98
Grau de Proteção	IP66 óptico/alojamento, Conforme norma ABNT NBR IEC 60598-1:2010
Grau de Impacto	IK-08, conforme norma NBR IEC 62262:2002
Proteção Contra Surto	Conforme norma ABNT ANSI C62,41; 10KV/10KA
THD (Taxa de Distorção Harmônica)	<10%, Conforme Norma IEC 61000-3-2
Garantia	5 anos contra defeitos de fabricação
Resistência Mecânica	IK08, conforme norma ABNT NBR IEC 62262
Sistema de Acionamento*	Relé fotoelétrico ou shorting gap, conforme norma abnt nbr 5123
Sistema de Tele Gestão	Item opcional composto por base 7 pinos, conforme norma ANSI C136.41-2013
Fontes Disponíveis	IESNA tipo II Média Limitada- Conforme NBR 5101/2012

*Obrigatório a utilização de relé fotoelétrico (término ou eletrônico), conforme norma abnt nbr 5123. Estes itens não acompanham as luminárias. A não utilização de um relé indicado pela ESB implicará na perda da garantia.

Características do LED	
Faixa de Tensão Nominal	5.55 Vcc
Corrente Nominal Máxima	800 mA
Vida útil do Led – LM80	>50000 Horas
Placa de Leds	Leds de potência em circuito impresso, conforme ABNT NBR 16.026

Características do Driver	
Marca	OSRAM / PHILIPS
Potência	180W
Frequência	50/60Hz
Classe IP	IP66
Tensão e corrente de entrada	120 ~ 277Vac / 0,95A
Tensão e corrente de saída	70 ~ 210Vdc / 600 ~ 1250mA – 70 ~200Vdc / 100 ~1250 mA
Temperatura de operação da carcaça (Tc)	90°C (max)
Temperatura de operação ambiente (Ta)	-40°C ~ 55°C

Desenho técnico

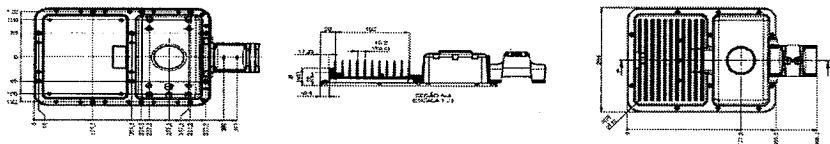

Posição normal de operação

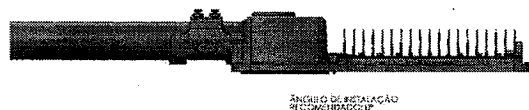

ÂNGULO DE INSTALAÇÃO RECOMENDADO: 0°

Material do corpo	Alumínio injetado a alta pressão
Material do Difusor/Refrator	Lente PMMA / Vidro temperado
Massa	4 Kg
Dimensões	463X264X98mm
Área máxima projetada sujeita a força do vento	0,0453 m2

Handwritten signatures and initials:
 [Signature]
 [Signature]
 A/13.3

2/67
f

Recomendações iniciais

- A instalação deve ser efetuada por em conformidade com a Norma 5410-Instalações elétricas de baixa tensão e a NR10-Segurança em instalações e serviços em eletricidade.
- Para instalação do equipamento, siga as recomendações referente a fixação da luminária e diagrama elétrico do produto.
- Caso haja necessidade de manutenção o produto deve ser encaminhado a assistência técnica do fabricante.

Fixação da luminária

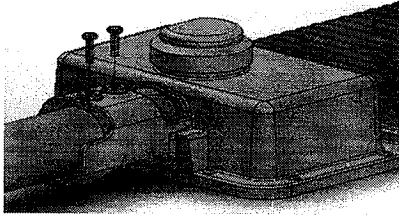

Sistema de fixação em poste reto

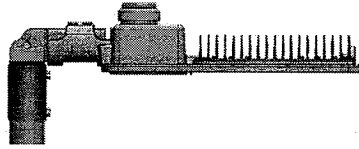

Sistema de fixação em poste curvo ou braço

A alteração do ângulo de fixação da luminária, deve ser feita através do afrouxamento dos dois parafusos existentes na articulação.

<p>Luminárias para serviços severos</p>	<p>Substituir qualquer blindagem protetora quebrada</p>	<p>Luminárias não adequadas para montagem direta sobre superfícies normalmente inflamáveis.</p>	<p>Luminárias não adequadas para montagem coberta por isolante térmico.</p>
---	---	---	---

Acessórios opcionais

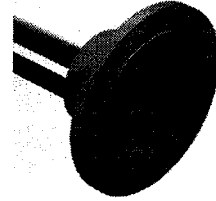

N3

Tomada para fotocélula 3 pinos

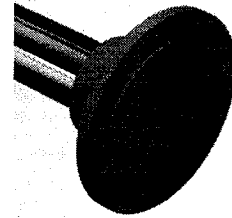

N7

Tomada para Telegestão 7 pinos

Nota: Caso não seja seguida as orientações prescritas, havendo a caracterização de instalação inadequada isso implica na perda da garantia do produto.

- Montagem em poste ou braço com diâmetro de 25mm à 60,3mm.
- Torque aplicado de 13N.m nos parafusos que fixam a luminária ao suporte.
- Manter distância mínima de 1 metro entre luminária e outro objeto (Norma NBR 60598, Item 3.3.3)

Rede de Alimentação

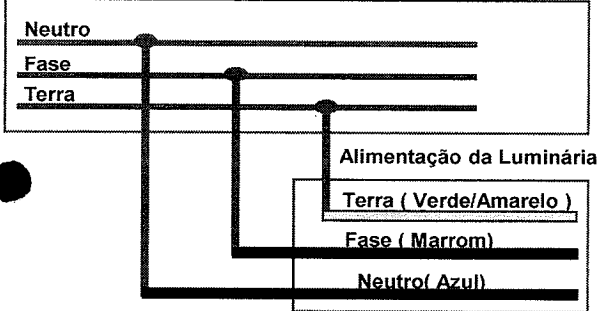

O NÃO ATERRAMENTO DO EQUIPAMENTO ACARRETARÁ NA PERDA DA GARANTIA!

Etiqueta ENCE

ENERGIA
ILUMINAÇÃO PÚBLICA VIÁRIA

Fornecedor: ESB Indústria e Comércio de Produtos Eletroeletrônicos S.A.
Marca: ESB LIGHT
Modelo: LPI120LC
Tipo: (Lâmpada de Descarga em Tecnologia LED)

INMETRO

Mais eficiente

A

Menos eficiente

Potência: **120 (W)**

Eficiência Luminosa: **115 (lm/W)**

Vida Declarada Nominal: **50.000 (h)**

PROCEL

PROGRAMA BRASILEIRO DE ETIQUETAGEM

Instituto INMETRO

Registro: 003920/2020

Instruções de instalação e recomendações de uso, veja o Manual do usuário

- Verificar a tensão correta correspondente de entrada para a luminária.
- Se o cabo ou cordão externo flexível desta luminária for danificado, ele deve ser substituído por um cabo ou cordão especial disponível exclusivamente pelo fabricante ou pelo seu serviço técnico.
- Conexão na rede elétrica 3x1,5mm.

*DPS não coberto pela garantia

18/133

Luminária Pública Led

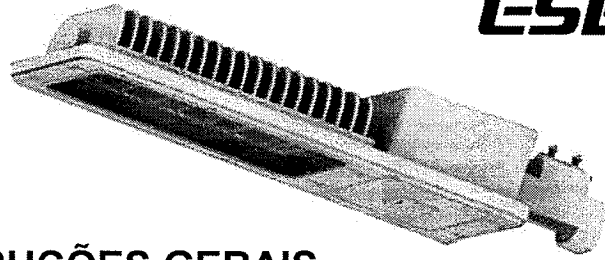

2.168
9

INSTRUÇÕES GERAIS

Modelo	2309 - Luminária Poste Injetada IP66 142w 5000K
Classificação fotométrica para ângulo 0°	Tipo II Curta Limitada
Potência nominal	142W (+/- 10%)
Faixa de tensão nominal	110~220Vac
Frequência nominal	50/60Hz
País de origem	Fabricado no Brasil
Fabricante	ESB LIGHT
Garantia do produto	Garantia de 5 anos a partir da data de venda
Validade para armazenamento	Indeterminada.
Tipo de proteção contra choque elétrico	CLASSE I
Expectativa de vida útil	>50.000hrs (L70)
Arquivo IES	Entre em contato com nosso departamento técnico para obter o arquivo IES de nossas luminárias. (54) 3522 - 5275
Condições de Operação	-30 à 50°C
Cor da Luminária	Cinza N6.5
Fluxo luminoso da luminária**	17661lm
Eficiência da luminária**	124 lm/w
Índice de reprodução de cores	>70
Temperatura de Cor Padrão	5000K
Fator de Potência (100% da carga)**	≥0,98
Grau de Proteção	IP66 óptico/alojamento, Conforme norma ABNT NBR IEC 60598-1:2010
Grau de Impacto	IK-08, conforme norma NBR IEC 62262:2002
Proteção Contra Surto	Conforme norma ABNT ANSI C62.41; 10KV/10KA
THD (Taxa de Distorção Harmônica)	<10%, Conforme Norma IEC 61000-3-2
Garantia	5 anos contra defeitos de fabricação
Resistência Mecânica	IK08, conforme norma ABNT NBR IEC 62262
Sistema de Acionamento*	Relé fotoelétrico ou shorting gap, conforme norma abnt nbr 5123
Sistema de Tele Gestão	Item opcional composto por base 7 pinos, conforme norma ANSI C136.41-2013
Lentes Disponíveis	IESNA tipo II curta limitada- Conforme NBR 5101/2012

*Obrigatório a utilização de relé fotoelétrico (têrmico ou eletrônico), conforme norma abnt nbr 5123. Estes itens não acompanham as luminárias. A não utilização de um relé indicado pela ESB implicará na perda da garantia.

Características do LED

Faixa de Tensão Nominal	6 Vcc
Corrente Nominal (MÁX)	800 mA
Vida útil do Led - LM80	>50000 Horas
Placa de Leds	Leds de potência em circuito impresso, conforme ABNT NBR 16.026

Características do Driver

Marca	Osram / PHILIPS
Potência	180W
Frequência	50/60 Hz
Classe IP	IP66
Tensão e corrente de entrada	120 ~ 277Vac / 1,7A
Tensão e corrente de saída	82 ~ 280Vcc / 350 ~ 800mA - 70 ~ 200 /0.1 ~ 1250
Temperatura de operação da carcaça (Tc)	90°C (max)
Temperatura de operação ambiente (Ta)	-40°C ~ +55°C

Desenho técnico

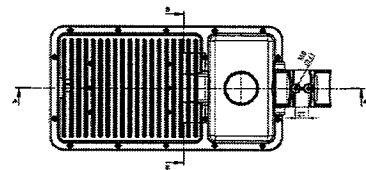
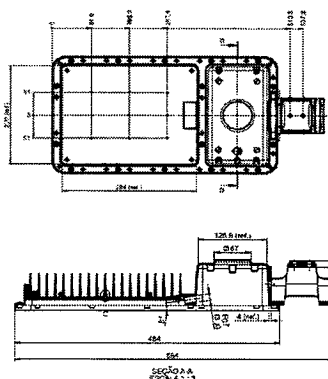

Posição normal de operação



Material do corpo	Alumínio injetado a alta pressão
Material da lente	Lente PMMA / Vidro temperado
Massa	6 Kg
Dimensões	584X264X98 mm
Área máxima projetada sujeita a força do vento	0,0572 m2

Handwritten signatures and date: 19/33

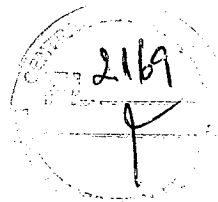

Recomendações iniciais

- A instalação deve ser efetuada por em conformidade com a Norma 5410-Instalações elétricas de baixa tensão e a NR10-Segurança em instalações e serviços em eletricidade.
- Para instalação do equipamento, siga as recomendações referente a fixação da luminária e diagrama elétrico do produto.
- Caso haja necessidade de manutenção o produto deve ser encaminhado a assistência técnica do fabricante.

Fixação da luminária

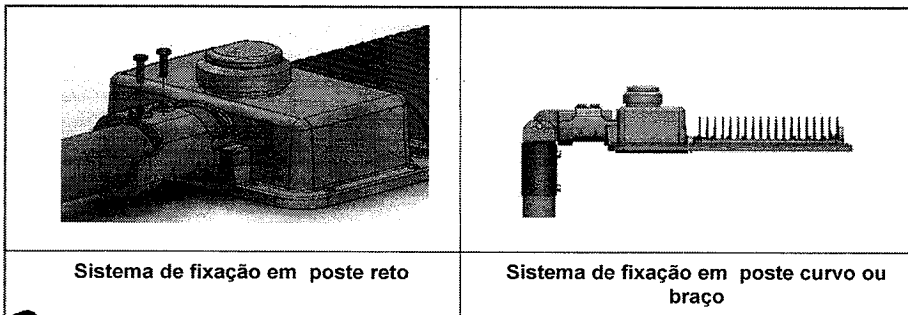

A alteração do ângulo de fixação da luminária, deve ser feita através do afrouxamento dos dois parafusos existentes na articulação.

<p>Luminárias para serviços severos</p>	<p>Substituir qualquer blindagem protetora quebrada</p>	<p>Luminárias não adequadas para montagem direta sobre superfícies normalmente inflamáveis.</p>	<p>Luminárias não adequadas para montagem coberta por isolante térmico.</p>
---	---	---	---

- Montagem em poste ou braço com diâmetro de 25mm à 60,3mm.
- Torque aplicado de 13N m nos parafusos que fixam a luminária ao suporte.
- Manter distância mínima de 1 metro entre luminária e outro objeto (Norma NBR 60598, Item 3.3.3)

Acionamento da Luminária

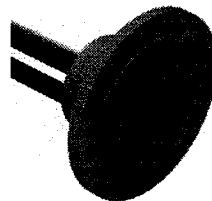

N3

Tomada para fotocélula 3 pinos

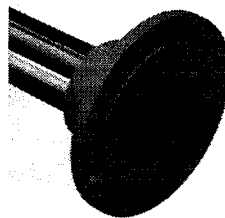

N7

Tomada para Telegestão 7 pinos

Nota: Caso não seja seguida as orientações prescritas, havendo a caracterização de instalação inadequada isso implica na perda da garantia do produto.

Rede de Alimentação

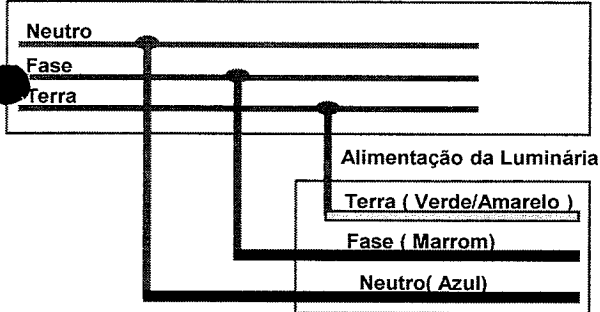

O NÃO ATERRAMENTO DO EQUIPAMENTO ACARRETERÁ NA PERDA DA GARANTIA!

Etiqueta ENCE

ENERGIA
ILUMINAÇÃO PÚBLICA VARIÁVEL

Fabricante: ESBLIGHT - Indústria de Eletroeletrônicos Ltda.
Modelo: LUMINÁRIA POSTE INJETADO 142W IP66 8.000h
Tipo: Tecnologia LED

Menos eficiente

A

A

Menos eficiente

Potência

142

(W)

Eficiência Luminosa

124

(lm/W)

Vida Declarada Nominal

50.000

(h)

Instruções de instalação e recomendações de uso. Ver Manual do aparelho

2012/XYZ

*DPS não coberto pela garantia

54 3522 5275 – comercial6@esblight.com.br – esblight.com.br

Handwritten signatures and notes:
 - "Guar" (Guarantee)
 - "2013" (Year)
 - "2012/XYZ" (Model/Version)



Certificado de Conformidade de Produto

Certificate of Conformity of the Product

2170
K

Certificado n° *Certificate number:* A2 2004340
Contrato n° *Contract number:* 1912854
Modelo da Certificação *Certification Model:* Modelo 5
Data emissão *Date of issue:* 30/04/2020
Validade deste Certificado *Validity date:* 30/04/2024
Página *Page:* 1/4
Revisão *Revision:* 01

CATA Certificadora

Organismo de Certificação Acreditado pela Coordenação Geral de Acreditação – CGCRE vinculada ao Instituto Nacional de Metrologia, Qualidade e Tecnologia INMETRO. *Certification Body accredited by the General Coordination of Accreditation – CGCRE, linked to the National Institute of Metrology, Quality and Technology INMETRO.*

Certifica a Empresa Fabricante *Manufacturing Company:*

ESB Indústria e Comércio de Eletro Eletrônicos EIRELI
Rua Armelindo Fabian, nº 395 – Bairro Agrícola – CEP 99714-500 – Erechim – RS
CNPJ: 13.348.127/0001-48

Nome Fantasia *Fantasy Name:*

ESB Automação

Para o seguinte Escopo / Produtos(s) *Scope / Products:*

Luminárias para Iluminação Pública Viária

Luminária Pública para iluminação viária Tecnologia LED
OSRAM DURIS S8 / IP66 / 50.000 Horas

Referência Técnica/Legal *Regulation:*

Portarias INMETRO Nº 118 de 06/03/2015 e Nº 20 de 15/02/2017

São Paulo, 07 de maio de 2020.

CREA-SP 0801860304 SPOC Nº 29091
Sergio Constantino
Diretor de Certificação - CATA Certificadora

CATA Certificadora
Sergio Constantino
Executivo Sênior
Senior business analyst

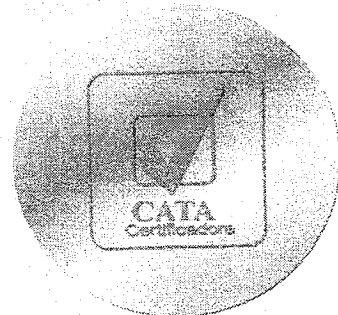

A validade deste Certificado de Conformidade está atrelada à realização das avaliações de manutenção e tratamento de possíveis não conformidades de acordo com as orientações da CATA Certificadora previstas no Relatório de Avaliação da Conformidade – RAC – específico. Para verificação da condição atualizada de regularidade deste Certificado de Conformidade deve ser consultado o banco de dados de produtos e serviços certificados do Inmetro. Este Certificado está vinculado ao endereço e conteúdo acima descrito. *The validity of this Certificate of Conformity is tied to the performance of the maintenance and treatment evaluations of certified products and services of Inmetro. This Certificate is linked to the address and content described above.*

CATA Certificadora – Organismo de Certificação de Produto – OCP 0085 – Acreditado CGCRE
Rua Henrique Dumont, 107 Tetuap6 03320-040 | São Paulo | SP
Tel.: +55 2098 0317 | contatoocp@cata.com.br | www.cata.com.br

FQ-025 Revisão 15



CARTÓRIO
Autenticação Digital Código: 63502205204506215620-1
Data: 22/05/2020 14:51:07
Valor Total do Ato: R\$ 4,56
Selo Digital Tipo Normal C: AKB54633-5L05;



Cartório Azevêdo Bastos
Av. Presidente Epitácio Pessoa - 1145
Bairro dos Estados, João Pessoa - PB
(83) 3244-5404 - cartorio@azevedobastos.net.br
https://azevedobastos.net.br

Bel. Valber Azevedo de Miranda Cavalcanti
Titular



21133

Documento Autenticado Digitalmente de acordo com os artigos 1º, 3º e 7º inc. V 8º, 41 e 52 da Lei Federal 8.935/1994 e Art. 6 Inc. XII da Lei Estadual 8.721/2008 autêntico a presente imagem digitalizada, reprodução fiel do documento apresentado e conferido neste ato. O referido é verdade. Dou fé. Confirma os dados do ato em: https://azvedobastos.net.br/documento/63502205204506215620



Certificado de Conformidade de Produto

Certificate of Conformity of the Product

2171
K

Empresa Fabricante / Manufacturer Company:
ESB Indústria e Comércio de Eletro Eletrônicos EIRELI
Rua Arnaldo Fahian, nº 395 – Bairro Agrícola – CEP 99714-500 – Erechim – RS
CNPJ: 13.348.127/0001-48

Nome Fantasia / Fantasy Name:
ESB Automação

Escopo / Produtos (s) / Scope / Product(s):
Luminárias para Iluminação Pública Viária
Luminária Pública para iluminação viária tecnologia LED
OSRAM DURIS S8 / IP66 / 50.000 Horas

Referência Técnica / Legal / Reference:
Portarias INMETRO Nº 116 de 06/03/2015 e Nº 20 de 16/02/2017

Certificado nº / Certificate number: **A2 2004340**
Contrato nº / Contract number: **1912854**
Modelo da Certificação / Certification Model: **Modelo 5**
Data emissão / Date of issue: **30/04/2020**
Validade deste Certificado / Validity date: **30/04/2024**
Página / Page: **2/4**
Revisão / Revision: **01**

Marca / Brand	Modelo ou Código / Model or Code	Descrição / Description					Código de Barras / Bar Code
		Potência / Power	Fluxo Luminoso / Luminous Flux	Eficiência luminosa / Luminous efficacy	Fator de Potência / Power factor	Tempo / Time	
ESB LIGHT	LUMINÁRIA POSTE INJETADA LED LPI80LC	80 W	8160 lm	102 lm/W	≥ 0,98	5000	
ESB LIGHT	LUMINÁRIA POSTE INJETADA LED LPI100LC	100 W	10500 lm	105 lm/W	≥ 0,98	5000	
ESB LIGHT	LUMINÁRIA POSTE INJETADA LED LPI120LC	120 W	13200 lm	115 lm/W	≥ 0,98	5000	
ESB LIGHT	LUMINÁRIA POSTE INJETADA LED LPI150LC	150 W	15750 lm	105 lm/W	≥ 0,98	5000	
ESB LIGHT	LUMINÁRIA POSTE INJETADA LED LPI180LC	175 W	18550 lm	106 lm/W	≥ 0,98	5000	

Nota: Relatório de ensaio EE nº OS 5009-2020 01 B, OS 5009-2020 02, OS 5009-2020 04, OS 5009-2020 05 E OS 5009-2020 06 datado de 26/04/2020 - Ensaio SEG nº OS 5009-2020 01 A datado de 08/04/2020 - Ensaio EMC nº OS 5009-2020 02 datado de 13/04/2020 Laboratório BR Cert Laboratórios LTDA - CRL 0287.
Nota: Test report EE nº OS 5009-2020 01 B, OS 5009-2020 02, OS 5009-2020 04, OS 5009-2020 05 AND OS 5009-2020 06 dated 2020/04/26 - SEG test nº OS 5009-2020 01 A dated 2020/04/08 - EMC test nº OS 5009-2020 02 dated 2020/04/13 Laboratório BR Cert Laboratórios LTDA - CRL 0287.

Avaliação de SGQ Fabricante: ESB Indústria e Comércio de Eletro Eletrônicos EIRELI datado de 13/02/2020.
Evaluation of the QMS Manufacturer: ESB Indústria e Comércio de Eletro Eletrônicos EIRELI dated 2020/13/02.

Revisão / Revision: 01
Data / Date: 07/05/2020.
Página / Page: 03/04.

Descrição / Description: Correção dos valores dominais da PET.

A validade deste Certificado de Conformidade está atrelada à realização das avaliações de manutenção e tratamento de possíveis não conformidades de acordo com as orientações do CATA Certificadora previstas no Relatório de Avaliação de Conformidade - RAC - específico. Para verificação da condição atualizada do regularidade deste Certificado de Conformidade deve ser consultado o banco de dados de produtos e serviços certificados do Inmetro. Este Certificado está vinculado ao endereço e contato acima descrito. The validity of this Certificate of Conformity is tied to the performance of the maintenance and treatment evaluations of possible nonconformities according to the CATA Certificadora guidelines provided in the specific RAC - Conformity Assessment Report. In order to verify the updated condition of regularity of this Certificate of Conformity, the database of certified products and services of Inmetro must be consulted. This Certificate is bound to the address and contact described above.

CATA Certificadora - Organismo de Certificação de Produto - OCP D085 - Acreditado CGCRE
Rua Henrique Dumont, 187 Tatuapé 05320-040 | São Paulo | SP
Tel: + 55 11 2988 0317 | contatoocp@cata.com.br | www.cata.com.br

FQ-025 Revisão 15

Handwritten signatures and initials.

Documento Autenticado Digitalmente de acordo com os artigos 1º, 3º e 7º inc. V 8º, 41 e 62 da Lei Federal 8.935/1994 e Art. 6 Inc. XII da Lei Estadual 8.721/2008 autêntico a presente imagem digitalizada, reprodução fiel do documento apresentado e conferido neste ato. O referido é verdade. Dou fé. ***** Confira os dados do ato em: https://selodigital.tjpb.jus.br ou Consulte o Documento em: https://azevedobastos.not.br/documento/63502205204506215620



CARTÓRIO
Autenticação Digital Código: 63502205204506215620-2
Data: 22/05/2020 14:51:07
Valor Total do Ato: R\$ 4,56
Seló Digital Tipo Normal C: AKB54634-3YQ4;



Cartório Azevêdo Bastos
Av. Presidente Epifânio Pessoa - 1145
Bairro dos Estados, João Pessoa - PB
(83) 3244-5404 - cartorio@azevedobastos.net.br
https://azevedobastos.net.br

Bel. Vêlber Azevêdo da Miranda Cavalcanti
Titular



22/33



Certificado de Conformidade de Produto

Certificate of Conformity of the Product

2172
4

Certificado n° *Certificate number:* A2 2004340
Contrato n° *Contract number:* 1912854
Modelo da Certificação *Certification Model:* Modelo 5
Data emissão *Date of issue:* 30/04/2020
Validade deste Certificado *Validity date:* 30/04/2024
Página *Page:* 3/4
Revisão *Revision:* 01

ANEXO DA PORTARIA INMETRO Nº 20/2017

ANEXO D - MODELO DA PLANILHA DE ESPECIFICAÇÕES TÉCNICAS

	PROGRAMA BRASILEIRO DE ETIQUETAGEM LUMINÁRIAS DE ILUMINAÇÃO PÚBLICA VIÁRIA LÂMPADAS DE DESCARGA E TECNOLOGIA LED	ETIQUETAGEM RET901-LED	
		DATA APROVAÇÃO: DEZ/2019	ORIGEM INMETRO
PLANILHA DE ESPECIFICAÇÕES TÉCNICAS		REVISÃO 00	DATA ÚLTIMA REVISÃO: DEZ/2019

01 - DENOMINAÇÃO COMERCIAL	
MARCA	ESB LIGHT
FORNECEDOR	ESB INDÚSTRIA E COMÉRCIO DE ELETRÔ ELETRÔNICOS EIRELI
FABRICANTE	ESB INDÚSTRIA E COMÉRCIO DE ELETRÔ ELETRÔNICOS EIRELI

02 - IDENTIFICAÇÃO DA FAMÍLIA	
FAMÍLIA (*)	LUMINÁRIA PÚBLICA PARA ILUMINAÇÃO VIÁRIA TECNOLOGIA LED TECNOLOGIA LED / OSRAM DURIS S8 / IP66 / 50.000 HORAS
MARCA/MODELO DO LED	OSRAM DURIS S8
TIPO DE LUMINÁRIA	TECNOLOGIA LED
VIDA DECLARADA (h)	50.000 HORAS

(*) Composição do Código da Família:
LUMINÁRIA TECNOLOGIA LED: Tipo de Luminária / Marca e Modelo do LED / IP da Luminária / Vida declarada nominal
LUMINÁRIA COM LÂMPADA DE DESCARGA: Tipo de Luminária / Tipo de Luminária / Tipo de reator e difusor / Vida declarada nominal

CÓDIGO DE BARRAS	MODELO	TENSÃO DE ENSAIO (V)	FREQ. (Hz)	POTÊNCIA (W)	FATOR DE POTÊNCIA	FLUXO LUMINOSO (lm)	RENDIMENTO ÓPTICO (lm/W)	EE (%) (lm/W)	EE (%) (lm/W)	EE (%) (lm/W)	TCC (%)	Nº RELATÓRIO ENLAP LABORATÓRIO
	LUMINÁRIA POSTE INJETADA LED LPI80LC	127-277	50/60	80	≥ 0,98	8160	---	102	70	5000	OS 5009/2020 04	
	LUMINÁRIA POSTE INJETADA LED LPI90LC	127-277	50/60	100	≥ 0,98	10500	---	105	70	5000	OS 5009/2020 05	
	LUMINÁRIA POSTE INJETADA LED LPI20LC	127-277	50/60	120	≥ 0,98	13800	---	115	70	5000	OS 5009/2020 06	
	LUMINÁRIA POSTE INJETADA LED LPI150LC	127-277	50/60	150	≥ 0,98	15750	---	105	70	5000	OS 5009/2020 07	
	LUMINÁRIA POSTE INJETADA LED LPI180LC	127-277	50/60	175	≥ 0,98	18550	---	106	70	5000	OS 5009/2020 01 B	

(**) EE - Eficiência Energética. (***) Aplicável somente para Luminárias com lâmpadas de descarga

03 - DATA	04 - CARIMBO E ASSINATURA
-----------	---------------------------

	Divisão de Programas de Avaliação da Conformidade - DIPAC/DCONF Programa Brasileiro de Etiquetagem - PBE Endereço: Rua da Estrela, 67 - 2º andar - Rio Comprido - Rio de Janeiro - RJ CEP: 20.251-900 Telefones: (021) 3216-1006/1091 - Fax: (021) 3216-1093 E-mail: dipac@inmetro.gov.br	
--	--	--

CATA Certificadora - Organismo de Certificação de Produto - OCP 0085 - Acreditado CGCRE
Rua Henrique Dumont, 197 Taluapó 03320-040 | São Paulo | SP
Tel.: 0 2098 0317 | contato@cata.com.br | www.cata.com.br

FC-025 Revisão 15

Handwritten signatures and initials

Documento Autenticado Digitalmente de acordo com os artigos 1º, 3º e 7º inc. V 8º, 41 e 52 da Lei Federal 8.935/1994 e Art. 6 Inc. XII da Lei Estadual 8.721/2008 autêntico a presente imagem digitalizada, reprodução fiel do documento apresentado e conferido neste ato. O referido é verdade. Dou fé. ***** Confira os dados do ato em: https://seelidigital.tjpb.jus.br ou Consulte o Documento em: https://azevedobastos.not.br/documento/63502205204506215620



CARTÓRIO Autenticação Digital Código: 63502205204506215620-3
Data: 22/05/2020 14:51:08
Valor Total do Ato: R\$ 4,56
Selo Digital Tipo Normal C: AKB54635-7LYU;



Cartório Azevedo Bastos
Av. Presidente Epitácio Pessoa - 1145
Bairro dos Estados, João Pessoa - PB
(83) 3244-5404 - cartorio@azevedobastos.not.br
https://azevedobastos.not.br

Bel. Valber Azevedo de Miranda Cavalcanti
Titular



23/33



Certificado de Conformidade de Produto

Certificate of Conformity of the Product

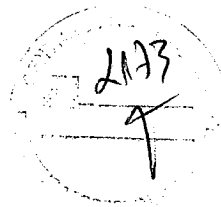

Etiquetas ENCE dos produtos Certificados

Conforme descrição na página 2
Label ENCE of the certified products
According to description on page 2

Certificado nº *Certificado Número* A2 2004340
Contrato nº *Contrato Número* 1912854
Modelo da Certificação *Identificação Modelo* Modelo 5
Data emissão *Data de Emissão* 30/04/2020
Validade deste Certificado *Validade deste Certificado* 30/04/2024
Página *Página* 4/4
Revisão *Revisão* 01

 ENERGIA ILUMINAÇÃO PÚBLICA VIÁRIA Fabricador: PROCEL Marca: PROCEL Modelo: LP180LC Tipo Iluminação de Destaque ou Iluminação LED Mais eficiente: A Menos eficiente: Potência: 80 (W) Eficiência Luminosa: 102 (lm/W) Vida Declarada Nominal: 50.000 (h)	 ENERGIA ILUMINAÇÃO PÚBLICA VIÁRIA Fabricador: PROCEL Marca: PROCEL Modelo: LP100LC Tipo Iluminação de Destaque ou Iluminação LED Mais eficiente: A Menos eficiente: Potência: 100 (W) Eficiência Luminosa: 105 (lm/W) Vida Declarada Nominal: 50.000 (h)	 ENERGIA ILUMINAÇÃO PÚBLICA VIÁRIA Fabricador: PROCEL Marca: PROCEL Modelo: LP120LC Tipo Iluminação de Destaque ou Iluminação LED Mais eficiente: A Menos eficiente: Potência: 120 (W) Eficiência Luminosa: 115 (lm/W) Vida Declarada Nominal: 50.000 (h)
 ENERGIA ILUMINAÇÃO PÚBLICA VIÁRIA Fabricador: PROCEL Marca: PROCEL Modelo: LP150LC Tipo Iluminação de Destaque ou Iluminação LED Mais eficiente: A Menos eficiente: Potência: 150 (W) Eficiência Luminosa: 105 (lm/W) Vida Declarada Nominal: 50.000 (h)	 ENERGIA ILUMINAÇÃO PÚBLICA VIÁRIA Fabricador: PROCEL Marca: PROCEL Modelo: LP180LC Tipo Iluminação de Destaque ou Iluminação LED Mais eficiente: A Menos eficiente: Potência: 175 (W) Eficiência Luminosa: 106 (lm/W) Vida Declarada Nominal: 50.000 (h)	<div style="border: 1px solid black; width: 100%; height: 100%; display: flex; align-items: center; justify-content: center;"> </div>

Modelo de etiqueta ENCE com dados fornecidos pelo detentor da Certificação. Modelo de etiqueta ENCE aprovado pelo IAPAR.

CATA Certificadora - Organismo de Certificação de Produto - OCP 0085 - Acreditado CGCRE
Rua Henrique Dumont, 187 Tatupá 03320-040 | São Paulo | SP
Tel.: 11 2088 0317 | contato@cata.com.br | www.cata.com.br

FQ-025 Revisão 15

CARTÓRIO

Autenticação Digital Código: 63502205204506215620-4
Data: 22/05/2020 14:51:08
Valor Total do Ato: R\$ 4,56
Selo Digital Tipo Normal C: AKB54636-2KBZ;



Cartório Azevêdo Bastos
Av. Presidente Epitácio Pessoa - 1145
Bairro dos Estados, João Pessoa - PB
(83) 3244-5404 - cartorio@azevedobastos.net.br
https://azevedobastos.net.br

Bal. Válber Azevêdo Miranda Cavalcanti
Titular

TJPB

24133

Documento Autenticado Digitalmente de acordo com os artigos 1º, 3º e 7º inc. V 8º, 41 e 52 da Lei Federal 8.935/1994 e Art. 6º Inc. XII da Lei Estadual 8.721/2008 autêntico a presente imagem digitalizada, reprodução fiel do documento apresentado e conferido neste ato. O referido é verdade. Dou fé. ***** Confira os dados do ato em: https://selodigital.tjpb.jus.br ou Consulte o Documento em: https://azevedobastos.net.br/documento/63502205204506215620

2174
K

REPÚBLICA FEDERATIVA DO BRASIL
ESTADO DA PARAÍBA
CARTÓRIO AZEVEDO BASTOS
FUNDADO EM 1888

PRIMEIRO REGISTRO CIVIL DE NASCIMENTO E ÓBITOS E PRIVATIVO DE CASAMENTOS, INTERDIÇÕES E TUTELAS DA COMARCA DE
JOÃO PESSOA

Av. Epitácio Pessoa, 1145 Bairro dos Estados 58030-00, João Pessoa PB
Tel.: (83) 3244-5404 / Fax: (83) 3244-5484
http://www.azevedobastos.not.br
E-mail: cartorio@azevedobastos.not.br



DECLARAÇÃO DE SERVIÇO DE AUTENTICAÇÃO DIGITAL

O Bel. Válber Azevêdo de Miranda Cavalcanti, Oficial do Primeiro Registro Civil de Nascimentos e Óbitos e Privativo de Casamentos, Interdições e Tutelas com atribuição de autenticar e reconhecer firmas da Comarca de João Pessoa Capital do Estado da Paraíba, em virtude de Lei, etc...

DECLARA para os devidos fins de direito que, o documento em anexo identificado individualmente em cada Código de Autenticação Digital¹ ou na referida sequência, foi autenticado de acordo com as Legislações e normas vigentes².

DECLARO ainda que, para garantir transparência e segurança jurídica de todos os atos oriundos da atividade Notarial e Registral no Estado da Paraíba, foi instituído pela Lei Nº 10.132, de 06 de novembro de 2013, a aplicação obrigatória de um Selo Digital de Fiscalização Extrajudicial em todos os atos de notas e registro, composto de um código único (por exemplo: Selo Digital: ABC12345-X1X2) e dessa forma, cada autenticação processada pela nossa Serventia pode ser verificada e confirmada tantas vezes quanto for necessário através do site do Tribunal de Justiça do Estado da Paraíba, endereço <https://corregedoria.tjpb.jus.br/selo-digital/>

A autenticação digital do documento faz prova de que, na data e hora em que ela foi realizada, a empresa ESB INDUSTRIA E COMERCIO DE ELETRO ELETRONICOS EIRELI tinha posse de um documento com as mesmas características que foram reproduzidas na cópia autenticada, sendo da empresa ESB INDUSTRIA E COMERCIO DE ELETRO ELETRONICOS EIRELI a responsabilidade, única e exclusiva, pela idoneidade do documento apresentado a este Cartório.

Esta DECLARAÇÃO foi emitida em **12/07/2020 10:04:01 (hora local)** através do sistema de autenticação digital do Cartório Azevedo Bastos, de acordo com o Art. 1º, 10º e seus §§ 1º e 2º da MP 2200/2001, como também, o documento eletrônico autenticado contendo o Certificado Digital do titular do Cartório Azevedo Bastos, poderá ser solicitado diretamente a empresa **ESB INDUSTRIA E COMERCIO DE ELETRO ELETRONICOS EIRELI** ou ao Cartório pelo endereço de e-mail autentica@azevedobastos.not.br

Para informações mais detalhadas deste ato, acesse o site <https://autdigital.azevedobastos.not.br> e informe o *Código de Consulta desta Declaração*.

A consulta desta Declaração estará disponível em nosso site.

¹**Código de Autenticação Digital:** 63502205204506215620-1 63502205204506215620-4

²**Legislações Vigentes:** Lei Federal nº 8.935/94, Lei Federal nº 10.406/2002, Medida Provisória nº 2200/2001, Lei Federal nº 13.105/2015, Lei Estadual nº 8.721/2008, Lei Estadual nº 10.132/2013 e Provimento CGJ N° 003/2014.

O referido é verdade, dou fé.

CHAVE DIGITAL

00005b1d734fd94f057f2d69fe6bc05b2f4b659c106140cd2152d349a4cc7ad72681e8dcb30a8a75b526700bf1b4ad02e586176db9af82966837ed3ed5e847d73c69ccff8acc065aa5618b36b74703de



Presidência da República
Casa Civil
Medida Provisória Nº 2.200-2,
de 24 de agosto de 2001.



Handwritten signatures and initials:
25/133

2175

A Registro 003320/2020 Data Concessão 28/05/2020 Validade 30/04/2024

Razão Social	ESB INDÚSTRIA E COMÉRCIO DE ELETRÔNICOS LTDA - 13.348.127/0001-48	Número de certificado	A2 2004340
Endereço	Rua Horácio Lopes, 54 Cep:99704062 Bela Vista - Erechim - RS	Telefone	(11) 98319.2512
E-mail	lightpowerprojetos@gmail.com		

Programa de Avaliação da Conformidade: Luminárias para Iluminação Pública Viária

Portaria: 20 de 15/02/2017

Nome de Família: Luminária Pública para iluminação viária Tecnologia LED OSRAM DURIS S8 / IP66 / 50.000 Horas

Data	Alteração	Marca	Modelo	Descrição	Código de barras
28/05/2020	Incluído	ESB LIGHT	LUMINÁRIA POSTE INJETADO LED LP180LC	80W / 8160lm / 102lm/w / maior que0,98 / 5000k	
28/05/2020	Incluído	ESB LIGHT	LUMINÁRIA POSTE INJETADA LED LP100LC	100 W / 10500 lm / 105 lm/w / >0,98 / 5000k	
28/05/2020	Incluído	ESB LIGHT	LUMINÁRIA POSTE INJETADA LED LP120LC	120W / 13800lm / 115lm/w / maior que0,98 / 5000k	
28/05/2020	Incluído	ESB LIGHT	LUMINÁRIA POSTE INJETADA LED LP150LC	150W / 15750lm / 105lm/w / >0,98 / 5000k	
28/05/2020	Incluído	ESB LIGHT	LUMINÁRIA POSTE INJETADA LED LP180LC	175W / 18550 lm / 106lm/w / maior que0,98 / 5000k	

Handwritten signatures and initials:
 Jues
 Jues
 26/33

Documento Autenticado Digitalmente de acordo com os artigos 1º, 3º e 7º Inc. V 8º, 41 e 52 da Lei Federal nº 8.935/1994 e Art. 6º Inc. XII da Lei Estadual 8.721/2008 autêntico a presente imagem digitalizada, reprodução fiel do documento apresentado e conferido neste ato. O referido é verdade. Dou fé. <https://selodigital.flp.br> ou Consulte o Documento em: <https://azavedobastos.not.br/documento/63500110201334848595-1>

REPÚBLICA FEDERATIVA DO BRASIL
ESTADO DA PARAÍBA
CARTÓRIO AZEVEDO BASTOS
FUNDADO EM 1888

2.176
K

PRIMEIRO REGISTRO CIVIL DE NASCIMENTO E ÓBITOS E PRIVATIVO DE CASAMENTOS, INTERDIÇÕES E TUTELAS DA COMARCA DE JOÃO PESSOA

Av. Epitácio Pessoa, 1145 Bairro dos Estados 58030-00, João Pessoa PB
Tel.: (83) 3244-5404 / Fax: (83) 3244-5484
<http://www.azevedobastos.not.br>
E-mail: cartorio@azevedobastos.not.br



DECLARAÇÃO DE SERVIÇO DE AUTENTICAÇÃO DIGITAL

O Bel. Válber Azevêdo de Miranda Cavalcanti, Oficial do Primeiro Registro Civil de Nascimentos e Óbitos e Privativo de Casamentos, Interdições e Tutelas com atribuição de autenticar e reconhecer firmas da Comarca de João Pessoa Capital do Estado da Paraíba, em virtude de Lei, etc...

DECLARA para os devidos fins de direito que, o documento em anexo identificado individualmente em cada Código de Autenticação Digital¹ ou na referida sequência, foi autenticado de acordo com as Legislações e normas vigentes².

DECLARO ainda que, para garantir transparência e segurança jurídica de todos os atos oriundos da atividade Notarial e Registral no Estado da Paraíba, foi instituído pela Lei Nº 10.132, de 06 de novembro de 2013, a aplicação obrigatória de um Selo Digital de Fiscalização Extrajudicial em todos os atos de notas e registro, composto de um código único (por exemplo: Selo Digital: ABC12345-X1X2) e dessa forma, cada autenticação processada pela nossa Internet pode ser verificada e confirmada tantas vezes quanto for necessário através do site do Tribunal de Justiça do Estado da Paraíba, endereço <https://corregedoria.tjpb.jus.br/selo-digital/>

A autenticação digital do documento faz prova de que, na data e hora em que ela foi realizada, a empresa ESB INDUSTRIA E COMERCIO DE ELETRO ELETRONICOS EIRELI tinha posse de um documento com as mesmas características que foram reproduzidas na cópia autenticada, sendo da empresa ESB INDUSTRIA E COMERCIO DE ELETRO ELETRONICOS EIRELI a responsabilidade, única e exclusiva, pela idoneidade do documento apresentado a este Cartório.

Esta DECLARAÇÃO foi emitida em **01/10/2020 10:59:28 (hora local)** através do sistema de autenticação digital do Cartório Azevêdo Bastos, de acordo com o Art. 1º, 10º e seus §§ 1º e 2º da MP 2200/2001, como também, o documento eletrônico autenticado contendo o Certificado Digital do titular do Cartório Azevêdo Bastos, poderá ser solicitado diretamente a empresa **ESB INDUSTRIA E COMERCIO DE ELETRO ELETRONICOS EIRELI** ou ao Cartório pelo endereço de e-mail autentica@azevedobastos.not.br

Para informações mais detalhadas deste ato, acesse o site <https://autdigital.azevedobastos.not.br> e informe o *Código de Autenticação Digital*.

Esta Declaração é válida por **tempo indeterminado** e está disponível para consulta em nosso site.

¹**Código de Autenticação Digital:** 63500110201334848595-1

²**Legislações Vigentes:** Lei Federal nº 8.935/94, Lei Federal nº 10.406/2002, Medida Provisória nº 2200/2001, Lei Federal nº 13.105/2015, Lei Estadual nº 8.721/2008, Lei Estadual nº 10.132/2013 e Provimento CGJ Nº 003/2014.

O referido é verdade, dou fé.

CHAVE DIGITAL

00005b1d734fd94f057f2d69fe6bc05bda0e3c63966708588fc75ceff5eccbefd5807994d4f8105091b1224b5df94b40e0245c9cabf8569a98233a01ebf62b183c69ccff8acc065aa5618b36b74703de



Presidência da República
Casa Civil
Medida Provisória Nº 2.200-2,
de 24 de agosto de 2001.



Handwritten signatures and initials, including "Guery" and "27/33".



CERTIFICADO

No. INM1 105649 0001 Rev. 01

Modelo(s): CONFORME TABELA EM PARÂMETROS

Marca: **ESB LIGHT**

Parametros:

Família		Luminárias com Tecnologia LED
Marca e Modelo do LED		OSRAM modelo DURIS S8
IP da Luminária		IP 66
Vida Útil declarada nominal		50000h
Marca	Modelo	Descrição Técnica
ESB LIGHT	5126	Luminária Poste Injetada 58W; 6728lm; 116lm/w; 4000K; fp>0,97; 110~220V; IRC >70
	5127	Luminária Poste Injetada 77W; 9985lm; 130lm/w; 4000K; fp>0,98; 110~220V; IRC >70
	5128	Luminária Poste Injetada 97W; 11799lm; 122lm/w; 4000K; fp>0,98; 110~220V; IRC >70
	2308	Luminária Poste Injetada 116W; 14028lm; 121lm/w; 4000K; fp>0,98; 110~220V; IRC >70
	5129	Luminária Poste Injetada 143W; 17811lm; 125lm/w; 4000K; fp>0,98; 110~220V; IRC >70
ESB LIGHT	2305	Luminária Poste Injetada 57W; 7616lm; 134lm/w; 5000K; fp>0,96; 110~220V; IRC >70
	2306	Luminária Poste Injetada 78W; 9813lm; 126lm/w; 5000K; fp>0,98; 110~220V; IRC >70
	2307	Luminária Poste Injetada 97W; 11714lm; 121lm/w; 5000K; fp>0,98; 110~220V; IRC >70
	2309	Luminária Poste Injetada 142W; 17661lm; 124lm/w; 5000K; fp>0,98; 110~220V; IRC >70
	2310	Luminária Poste Injetada 173W; 21681lm; 125lm/w; 5000K; fp>0,98; 110~220V; IRC >70

ENCE dos modelos acima, encontram-se no anexo TSB_F_03.132A1, identificado com o número deste certificado.

Nome do laboratório de teste: BR CERT
 Data da auditoria: 24/05/2019
 Modelo de Certificação: 5

Norma(s): INMETRO Ordinance Nº 20/2017, 118/2015

Fábrica: ESB INDUSTRIA E COMERCIO DE ELETRO ELETRONICOS LTDA
 Rua Horacio Lopes, 54 - Bela Vista, 99704-062 Erechim RS, BRASIL

Histórico de revisões:

22/08/2019	Correção das potências nos modelos 2308, 5129, 2305, 2309 e 2310
21/08/2019	Emissão Inicial
A última revisão substitui e cancela as anteriores	

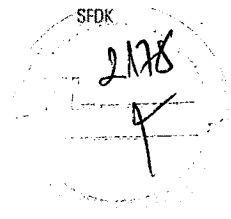

Handwritten signature

Handwritten initials



Zertifizierungsvertrag

Grundlage für die Zertifikatserteilung ist die Prüf- und Zertifizierungsordnung von TÜV SÜD Product Service.

Mit Erhalt des Zertifikates erkennt der Zertifikatsinhaber die jeweils gültige Fassung der Prüf- und Zertifizierungsordnung an (www.tuev-sued.de/ps_regulations) und wird somit Partner im Zertifiziersystem von TÜV SÜD Product Service.

Prinzipielle Voraussetzung für die Gültigkeit des Zertifikates:

- Gültigkeit der zitierten normativen Prüfgrundlage(n) ist gegeben und zusätzlich bei Zertifikaten mit Berechtigung zur Verwendung eines Prüfzeichens bzw. bei Zertifikaten für QM-Systeme:
- Voraussetzungen für vorschriftsmäßige Fertigung werden eingehalten.
- Die Fertigungs- bzw. Betriebsstätten werden regelmäßig überwacht.

Certification contract

Certification is based on the TÜV SÜD Product Service Testing and Certification Regulations. On receipt of the certificate the certificate holder agrees to the current version of the Testing and Certification Regulations (www.tuv-sud.com/ps_regulations) and thus becomes partner in the TÜV SÜD Product Service Certification System.

Requirements for the validity of the certificate in principle:

- Validity of the quoted test standard(s) In addition, for certificates with the right to use a certification mark and for QM certificates:
- Conditions for an adequate manufacturing are maintained
- Regular surveillance of the facility is performed

认证合约

认证基于 TÜV SÜD 产品服务《测试及认证准则》。获得证书即表明证书持有者接受当前版本的《测试及认证准则》(见 www.tuv-sud.com/ps_regulations) 并成为 TÜV SÜD 产品服务认证系统内的合作伙伴。

维持证书有效性的原则要求：

- 认证所依据标准的有效性
- 此外，对于授权可使用认证标志的证书和质量管理体系证书：
- 保持充分的生产条件
 - 生产场地通过定期的监督

認證契約

認證は TÜV SÜD Product Service の試験認証規約に基づく。認証書保持者は認証書を受領することにより最新の試験認証規約(www.tuv-sud.com/ps_regulations)に同意したものとす。その結果、TÜV SÜD Product Service 認証システムのパートナーとなる。

認證書の有効性に関する原則的な要求事項

- 引用している試験規格が有効である
- さらに認証マークの使用を許諾された認証書や品質マネジメント認証書は：
- 適切な製造の条件を維持している
 - 定期的な工場監査を実施している

Contrato de certificação

A certificação se baseia nos Regulamentos de Testes e Certificação do Grupo TÜV SÜD. Ao receber o certificado, o Fornecedor, titular do certificado concorda com a versão atual dos Regulamentos de Testes e Certificação do Grupo TÜV SÜD (www.tuv-sud.com/ps_regulations) e assim, torna-se parceiro no Sistema de Certificação de Produtos e Serviços TÜV SÜD.

Requisitos para a validade do certificado (em princípio):

- Validade da(s) norma(s) de ensaio(s) referenciada(s).
- Adicionalmente, para os certificados com o direito ao uso da marca de certificação e para certificados de SG:
- Condições de fabricação adequada estão mantidas.
 - Auditoria de monitoração realizada regularmente.



CARTÓRIO Autenticação Digital Código: 63501709202676327783-4
Data: 17/09/2020 14:21:02
Valor Total do Ato: R\$ 4,56
Selo Digital Tipo Normal C: AKL86048-11JW;



Cartório Azevedo Bastos
Av. Presidente Epitácio Pessoa - 1145
Bairro dos Estados, João Pessoa - PB
(83) 3244-5404 - cartorio@azevedobastos.net.br
<https://azevedobastos.net.br>

Bal. Valber Azevedo de Miranda Cavalcanti
Titular



REPÚBLICA FEDERATIVA DO BRASIL
ESTADO DA PARAÍBA
CARTÓRIO AZEVEDO BASTOS
FUNDADO EM 1888
PRIMEIRO REGISTRO CIVIL DE NASCIMENTO E ÓBITOS E PRIVATIVO DE CASAMENTOS, INTERDIÇÕES E TUTELAS DA COMARCA DE
JOÃO PESSOA

Av. Epitácio Pessoa, 1145 Bairro dos Estados 58030-00, João Pessoa PB
 Tel.: (83) 3244-5404 / Fax: (83) 3244-5484
<http://www.azevedobastos.not.br>
 E-mail: cartorio@azevedobastos.not.br

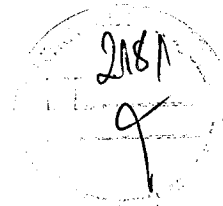

DECLARAÇÃO DE SERVIÇO DE AUTENTICAÇÃO DIGITAL

O Bel. Válber Azevêdo de Miranda Cavalcanti, Oficial do Primeiro Registro Civil de Nascimentos e Óbitos e Privativo de Casamentos, Interdições e Tutelas com atribuição de autenticar e reconhecer firmas da Comarca de João Pessoa Capital do Estado da Paraíba, em virtude de Lei, etc...

DECLARA para os devidos fins de direito que, o documento em anexo identificado individualmente em cada Código de Autenticação Digital¹ ou na referida sequência, foi autenticado de acordo com as Legislações e normas vigentes².

DECLARO ainda que, para garantir transparência e segurança jurídica de todos os atos oriundos da atividade Notarial e Registral no Estado da Paraíba, foi instituído pela Lei Nº 10.132, de 06 de novembro de 2013, a aplicação obrigatória de um Selo Digital de Fiscalização Extrajudicial em todos os atos de notas e registro, composto de um código único (por exemplo: Selo Digital: ABC12345-X1X2) e dessa forma, cada autenticação processada pela nossa Serventia pode ser verificada e confirmada tantas vezes quanto for necessário através do site do Tribunal de Justiça do Estado da Paraíba, endereço <https://corregedoria.tjpb.jus.br/selo-digital/>

A autenticação digital do documento faz prova de que, na data e hora em que ela foi realizada, a empresa ESB INDUSTRIA E COMERCIO DE ELETRO ELETRONICOS EIRELI tinha posse de um documento com as mesmas características que foram reproduzidas na cópia autenticada, sendo da empresa ESB INDUSTRIA E COMERCIO DE ELETRO ELETRONICOS EIRELI a responsabilidade, única e exclusiva, pela idoneidade do documento apresentado a este Cartório.

Esta DECLARAÇÃO foi emitida em **18/09/2020 11:11:01 (hora local)** através do sistema de autenticação digital do Cartório Azevêdo Bastos, de acordo com o Art. 1º, 10º e seus §§ 1º e 2º da MP 2200/2001, como também, o documento eletrônico autenticado contendo o Certificado Digital do titular do Cartório Azevêdo Bastos, poderá ser solicitado diretamente a empresa **ESB INDUSTRIA E COMERCIO DE ELETRO ELETRONICOS EIRELI** ou ao Cartório pelo endereço de e-mail autentica@azevedobastos.not.br

Para informações mais detalhadas deste ato, acesse o site <https://autdigital.azevedobastos.not.br> e informe o *Código de Autenticação Digital*.

Esta Declaração é válida por **tempo indeterminado** e está disponível para consulta em nosso site.

¹**Código de Autenticação Digital:** 63501709202676327783-1 63501709202676327783-4

²**Legislações Vigentes:** Lei Federal nº 8.935/94, Lei Federal nº 10.406/2002, Medida Provisória nº 2200/2001, Lei Federal nº 13.105/2015, Lei Estadual nº 8.721/2008, Lei Estadual nº 10.132/2013 e Provimento CGJ Nº 003/2014.

O referido é verdade, dou fé.

CHAVE DIGITAL

00005b1d734fd94f057f2d69fe6bc05baf12def79970334d39a5274e58c2a61eae758e1e4d9dafc168366eda26fdf6afa481e8b41e980d40af4c1a5c05894863c69ccff8acc065aa5618b36b74703de



Presidência da República
 Casa Civil
 Medida Provisória Nº 2.200-2,
 de 24 de agosto de 2001.



32/33

CONFIRMAÇÃO DA MANUTENÇÃO

Para:
ESB INDUSTRIA E COMERCIO DE ELETRO ELETRONICOS LTDA
CNPJ 13.348.127/0001-48
R HORACIO LOPES 54, BELA VISTA
ERECHIM / RS

A/C: Sr Fernando Carbonera

Ref.: Confirmação da Manutenção – Certificado de Conformidade

Prezado Sra.

TÜV SÜD SFDK Organismo acreditado pelo Cgcre sob o número OCP 0101, declara a Confirmação da Manutenção do(s) certificado(s) abaixo informado(s), bem como, informa que foram cumpridas todas as etapas da manutenção referente aos requisitos estabelecidos para emissão da "Confirmação da Manutenção" seguindo a Portaria 111/2020.



Certificado	INM1 105649 0001 Rev01
Portaria	Luminárias para Iluminação Pública Viária – Portarias INMETRO N° 20/2017;
Produto	Luminárias para Iluminação Pública Viária (Luminárias com tecnologia LED)
Modelo ou Família	5126 Luminária Poste Injetada 58W; 6728lm; 116lm/w; 4000K; fp>0,97; 110~220V; IRC >70 5127 Luminária Poste Injetada 77W; 9985lm; 130lm/w; 4000K; fp>0,98; 110~220V; IRC >70 5128 Luminária Poste Injetada 97W; 11799lm; 122lm/w; 4000K; fp>0,98; 110~220V; IRC >70 2308 Luminária Poste Injetada 116W; 14028lm; 121lm/w; 4000K; fp>0,98; 110~220V; IRC >70 5129 Luminária Poste Injetada 143W; 17811lm; 125lm/w; 4000K; fp>0,98; 110~220V; IRC >70 2305 Luminária Poste Injetada 57W; 7616lm; 134lm/w; 5000K; fp>0,96; 110~220V; IRC >70 2306 Luminária Poste Injetada 78W; 9813lm; 126lm/w; 5000K; fp>0,98; 110~220V; IRC >70 2307 Luminária Poste Injetada 97W; 11714lm; 121lm/w; 5000K; fp>0,98; 110~220V; IRC >70 2309 Luminária Poste Injetada 142W; 17661lm; 124lm/w; 5000K; fp>0,98; 110~220V ; IRC >70 2310 Luminária Poste Injetada 173W; 21681lm; 125lm/w; 5000K; fp>0,98; 110~220V; IRC >70
Marca	ESB LIGHT
Emissão do Certificado	21/08/2019
Validade do Certificado	20/08/2023
Modelo de certificação	5

Uma nova Confirmação da Manutenção será reemitida assim que as etapas de auditoria de fábrica, auditoria de representante legal e ensaios de manutenção sejam concluídas.

Atenciosamente,

São Paulo, 24 de Agosto de 2020.

Alice Maia
Diretora de Certificação
TÜV SÜD SFDK

Telefone +55 11 3508-3999

www.tuv-sud.com.br

TÜV®

TÜV SÜD do Brasil – OCP 0101
Rua do Tesouro, 23 – 17º andar – Centro
01013-020 São Paulo – SP
Brasil